



Учредитель Института
В.В. Жириновский

ВЕСТНИК
ИНСТИТУТА
МИРОВЫХ ЦИВИЛИЗАЦИЙ
Том 9 № 2 (19) 2018

Москва
2018

ВЕСТНИК ИНСТИТУТА МИРОВЫХ ЦИВИЛИЗАЦИЙ

Том 9 № 2 (19) 2018

Научный журнал

Редакционная коллегия

Председатель редакционной коллегии
Жириновский Владимир Вольфович,
член Государственного Совета
Российской Федерации,
заслуженный юрист Российской Федерации,
доктор философских наук, профессор,
учредитель НАНО ВО «ИМЦ»

Члены редакционной коллегии:

СЛОБОТЧИКОВ Олег Николаевич	кандидат политических наук, профессор, ректор НАНО ВО «ИМЦ»
КУРДЮМОВ Александр Борисович	кандидат экономических наук, доцент, депутат Государственной Думы ФС РФ, член Совета Института мировых цивилизаций
КОКОРЕВА Елена Анатольевна	первый проректор НАНО ВО «ИМЦ»
ПОПКОВ Алексей Александрович	кандидат экономических наук, проректор по научной работе НАНО ВО «ИМЦ», ответственный редактор
КИРСАНОВ Константин Александрович	доктор экономических наук, профессор, директор Научного центра исследования истории и развития мировых цивилизаций НАНО ВО «ИМЦ»
АНЦУПОВ Анатолий Яковлевич	доктор психологических наук, профессор, профессор кафедры экономической психологии и психологии труда НАНО ВО «ИМЦ»
НОСС Игорь Николаевич	доктор психологических наук, профессор, профессор кафедры экономической психологии и психологии труда НАНО ВО «ИМЦ»
РАТАНОВА Тамара Анатольевна	Заслуженный деятель науки РФ, доктор психологических наук, профессор, профессор кафедры экономической психологии и психологии труда НАНО ВО «ИМЦ»
ГЛУШКО Алексей Николаевич	Заслуженный врач РФ, доктор психологических наук, профессор, профессор кафедры экономической психологии и психологии труда НАНО ВО «ИМЦ»
СОРОКИНА-ИСПОЛАТОВА Татьяна Васильевна	доктор педагогических наук, профессор, руководитель Департамента подготовки кадров высшей квалификации НАНО ВО «ИМЦ»
АЛИЕВ Тигран Тигранович	доктор юридических наук, профессор, профессор кафедры гражданско-правовых дисциплин НАНО ВО «ИМЦ», почетный адвокат России

Учредитель издания —
Негосударственная автономная
некоммерческая организация
высшего образования
«Институт
мировых цивилизаций»

Журнал зарегистрирован
Федеральной службой по надзору
в сфере массовых коммуникаций
Свидетельство о регистрации
СМИ

ПИ № ФС77 — 70521
от 25.07.2017

Журнал включен в базу РИНЦ
(Российский индекс
научного цитирования)
www.elibrary.ru

Адрес редакции:
1107078, Москва,
1-й Басманный пер., д. 3, стр. 1
Контактный телефон:
8 (495) 607 19 32
E-mail: izdimc@mail.ru

ISSN 2587-6236

Подписной индекс
в каталоге Агентства «Роспечать»
10591

Материалы публикуются в авторской редакции.

Авторы опубликованных материалов несут полную ответственность за подбор и точность приведенных фактов, собственных имен, цитат, статистических данных и иных сведений.

Мнение редакции может не совпадать с мнением авторов статей.

При перепечатке материалов и использование их в любой форме, в том числе и в электронных СМИ ссылка на журнал «Вестник Института мировых цивилизаций» обязательна.

Возрастное ограничение: 16+.

© НАНО ВО «ИМЦ», 2018

ОГЛАВЛЕНИЕ

ЭКОНОМИЧЕСКИЕ НАУКИ

Крамарева А.О., Пантелеева Т.А. Роль и значение мотивации персонала	5
Люкомас А.А. Кадровые проблемы в ИКТ сфере.....	10
Пантелеева Т.А., Гордеева Е.А. Эффективность труда и пути ее повышения	14
Пантелеева Т.А., Карнаухова К.А. Основные тенденции развития цветочного бизнеса в России	19
Тихонова Ю.Н., Пантелеева Т.А. Методы продвижения предприятий сферы парикмахерских услуг в социальных сетях (на примере района Преображенское г. Москвы).....	23
Шахина А.С., Пантелеева Т.А. Формирование стратегии предприятия.....	27
Шевченко В.А., Пантелеева Т.А. Электронная цифровая подпись (ЭЦП) в России	33

ПОЛИТОЛОГИЧЕСКИЕ НАУКИ

Евграфова Л.Д., Дзюбан В.В. Глобальные проблемы современности	37
Кулакова Н.Н. О методологических подходах к исследованию революций.....	41
Плетушков М.С. Освободительная миссия СССР во Второй мировой войне	46
Тихонов А.В. Арктический совет, как ключевой инструмент много стороннего сотрудничества арктических цивилизаций	50

ГУМАНИТАРНЫЕ НАУКИ

Лисовой В.И., Алпатова А.С. «Воображаемая ацтекская музыка» Карлоса Чавеса: трактовка музыкального инструментария в «Шочипилли Макуилшпочитль»	54
Васильченко Е.Ю. Восточная тема в камерно-инструментальном творчестве Татьяны Смирновой: «Персидские мотивы».....	59
Герасимова О.Г. «Корзинка на Калинина»: к вопросу о деятельности Дома дружбы с народами зарубежных стран в 1950–1960-е годы	66
Гун Цзыхуэй Гуцинь в художественной культуре древнего Китая: к проблеме изучения	73
Гунин В.Н., Гунина И.А. Ансамблевое музицирование на русских народных инструментах: прошлое и настоящее	77

Епифановский С.С.	Прогресс как фактор объединения цивилизаций	82
Казаков А.В.	Аспект психологии личности, как коммуникативная компетентность в помощь профессиональному становлению дипломатов в МИД России.....	87
Киреевкова Е.В.	Корпоративная социальная ответственность организаторов туризма при использовании археологического наследия	92
Кузнецова А.Д.	Современные исследования копинг-стратегий в аспекте психологии труда	96
Кулакова Н.Н.	Роль гуманизации в совершенствовании образовательного процесса.....	99
Маврина В.Ю.	Кто выбирает: родители или школа? Поиск перспективной деятельности для ребенка в специальной социальной сети.....	102
Овчинникова Ю.С.	Традиционная музыка народов мира как средство развития одаренности	105
Скрыль М.А.	Информация и образование: новые подходы	108
Снежинская Е.Ю.	Деятельностный подход в обучении градостроительству как новая культурная парадигма мегаполисов.....	110
 ЮРИДИЧЕСКИЕ НАУКИ, ИНФОРМАЦИОННЫЕ ТЕХНОЛОГИИ		
Вербицкий А.С., Чипчагов М.С.	Технология и программные средства комплексного управления отображением информации коллективного пользования для обучения, мониторинга и презентаций.....	117
Крахмалев Д.В., Сыцевич Н.Ф., Титов В.А.	Повышение живучести в суперкомпьютерных структурах на основе резервированных интерфейсов	121
Кублик Е.И.	Кросс-девайс таргетинг в современных условиях	128
Снежинская А.В.	Регистрационный анализ как основа культуры интеллектуальной собственности	131
Чипчагов М.С., Вербицкий А.С., Титов В.А.	Защищенность информации в распределённых информационных системах	135

Крамарева А.О.,
студентка 4 курса
факультета экономики и управления
НАНО ВО «Институт мировых цивилизаций», Россия, г. Москва
e-mail: an.kramarewa@icloud.com

Пантелеева Т.А.
кандидат филологических наук
доцент кафедры теоретической и прикладной экономики
НАНО ВО «Институт мировых цивилизаций», Россия, г. Москва
e-mail: tatata070707@mail.ru

РОЛЬ И ЗНАЧЕНИЕ МОТИВАЦИИ ПЕРСОНАЛА

Kramareva A.O.,
4th year student
Faculty of Economics and management
NANO VO «Institute of world civilizations», Moscow
e-mail: an.kramarewa@icloud.com

Panteleeva T.A.,
Cand. Sci. (philol)
Assoc. prof., Department of theoretical and applied Economics
NANO VO «Institute of world civilizations», Moscow
e-mail: tatata070707@mail.ru

THE ROLE AND IMPORTANCE OF STAFF MOTIVATION

Аннотация. В статье рассматривается понятие мотивации персонала, определяется его роль в современном менеджменте, определяется взаимосвязь управления персоналом и мотивации сотрудников.

Ключевые слова: труд, фактор, эффективность, мотивация, персонал.

Abstract. The article discusses the concept of staff motivation is determined by its role in the modern management defined relationship of personnel management and employee motivation.

Key words: labor, factor, efficiency, motivation, staff.

Главной особенностью управления персоналом в настоящее время является возрастающая роль личности сотрудника. В современном обществе люди, работающие на предприятиях, гораздо образованнее и амбициознее, чем в прошлом, поэтому их мотивы труднее для понимания и воздействия. Нет единой системы эффективной мотивации персонала.

В управлении персоналом мотивация — это «специфическое состояние, ориентированное на разрешение потребностей» [4], то есть процесс активизации мотивов и стимулов работников для их побуждения к продуктивной работе.

Целью мотивации является формирование комплекса условий, побуждающих человека к осуществлению действий, направленных на достижение цели с максимальным эффектом.

Система мотивации персонала в компании — комплекс мероприятий, стимулирующих персонал к активному желанию работать и получению высоких результатов в своей деятельности.

Представления о мотивации труда сотрудников сильно изменили практику управления. Очень долго считалось, что единственный стимул для сотрудника — это материальное вознаграждение. Но спустя время появились разные психологические теории мотивации, которые рассматривали структуру мотивационного процесса с разных сторон.

Спецификой мотивации персонала на российских предприятиях является «неизменность и незыблемость моделей мотивации, закрепленных нормативными законодательными актами и локальными документами, базирующимися на этих актах» [1].

Общая схема мотивационного процесса, отражающая его цикличность и многоступенчатость, а также взаимосвязь потребностей, мотивов и целей, представлена на *рис. 1.1*.



Рис. 1.1. Схема протекания мотивационного процесса

Данная схема довольно условна и дает общее представление о протекании мотивационного процесса. В реальности же все может быть куда более сложным.

Человеческие мотивы часто очень сложны, подвержены переменам и формируются под воздействием множества внешних и внутренних факторов, таких как образование, общественное мнение, социальное положение, финансовая независимость, т.п. Поэтому прогнозировать поведение сотрудников в организации на разные системы мотивации очень и очень сложно. Для предприятий всегда будет актуальной проблема «повышения квалификации существующего персонала и получение им необходимых деловых и специальных знаний посредством тренингов, дистанционного обучения, оказания консультаций» [3].

Многие компании сталкиваются с реальными трудностями, они заключаются в следующем:

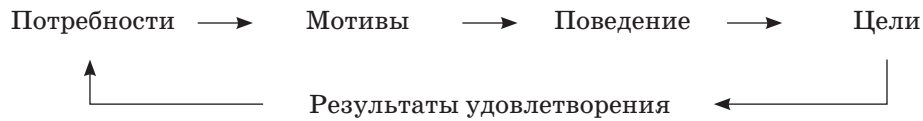
- преобладание в компании системы мотивации персонала, которая акцентирует внимание на ошибках сотрудников, крайне редко прибегая к похвалам;
- не учитываются ожидания сотрудников, происходит это по причинам отсутствия обратной связи;
- не учитываются интересы сотрудников, например, при желании поощрить за успехи, но не теми способами. причиной так же является отсутствие обратной связи;
- большой временной интервал между получением хорошего результата и поощрением;
- отсутствие мониторинга системы мотивации;
- нестабильность системы мотивации.

Типичными проблемами в организациях, связанными с низкой мотивацией персонала являются:

- высокая текучесть кадров;
- конфликтность;
- халатное отношение к выполняемой работе;
- отсутствие условий для развития собственного потенциала;
- недостаточность авторитета руководителей для подчиненных;
- карьерного роста;
- неудовлетворенность работой сотрудников;
- низкий профессионализм сотрудников;
- негативное отношение работников по отношению к руководству;
- низкий уровень оснащенности рабочих мест.

В настоящее время очень проблематично организовать эффективно работающую систему стимулирования персонала.

Развитие теорий стимулирования персонала в организации восходит к периоду становления капиталистического способа производства. Однако в современной экономической литературе встречаются разные определения стимулирования персонала в организации, которые можно свести к следующим вариантам: стоимость труда, стоимость рабочей силы, цена труда, цена рабочей силы.

В первую очередь в системе стимулирования работников занимает оплата труда. Оплата труда представляет собой цену рабочей силы, в основе величины заработной платы лежит стоимость средств существования, необходимая для жизни рабочего и воспитания детей,

которые сменяют его на рынке труда, заработная плата имеет весьма сложное и многогранное экономическое содержание, отражающее взаимодействие всех экономических субъектов: наемного работника, работодателя и государства.

Заработная плата в структуре доходов работника занимает существенную долю. Поэтому работник экономически заинтересован в увеличении заработной платы, что создает определенные предпосылки для совершенствования качественных и количественных результатов трудовой деятельности.

В настоящее время центральную роль в организации оплаты труда играет предприятие. Оно само определяет систему оплаты, тарифные расценки, исходя из своих производственных, технических и технологических особенностей, состава трудового коллектива, степени восприимчивости его членов к различным формам поощрения производительности труда, и т.д.

Главная проблема заключается в том, сумеет ли администрация предприятий воспользоваться такой возможностью. Верно налаженный менеджмент «способен ослабить воздействие кризиса и добиться возобновления жизни организации на новом уровне и ее сохранения» [4].

В любом исследовании по менеджменту можно найти общие слова о соответствии критериев стимулирования стратегическим целям предприятия, о принципе справедливости компенсации, предполагающем равное вознаграждение за исполнение одинаковых обязанностей, и другие расхожие формулировки.

Следует отметить, что особое место в системе мотивации персонала занимают компенсационные выплаты. Они не являются элементом оплаты труда, но при этом делают работу привлекательнее или наоборот, негативно влияют, как на результат, так и мотивацию персонала.

Во многом и величина, и структура заработной платы определяются политикой государства (экономика «реального социализма») или предприятия (рыночная экономика), содержанием трудовых соглашений. В стандартных рыночных условиях такая политика отнюдь не произвольна.

Будучи зависима от социальных и экономических потребностей, состояния и возможностей предприятия, она прямо соотносится с рядом объективных показателей. В их число входят, с одной стороны, необходимые потребности работника и его семьи, а с другой, — характеристики труда, то есть его общественная значимость, условия, спрос и результаты.

Не меньшее значение как для работников, так и для экономики приобретает решение другой задачи, стоящей перед предприятием. Она заключается в том, чтобы утвердить или восстановить заработную плату в качестве важнейшего материального стимула к труду.

Упомянутая задача может быть решена посредством значительного увеличения реальной величины заработной платы, ее покупательной способности. В этом случае работник был бы в состоянии обеспечить удовлетворительный уровень жизни себе и своей семье, что усилило бы его интерес к результатам своего труда.

Общее повышение заработной платы и ее покупательной способности, как и уровня жизни в целом, представляется важнейшей социальной, политической и экономической задачей российского общества. От ее решения во многом зависит судьба общественного прогресса, в том числе ход нынешних радикальных преобразований.

Система стимулирования прямым образом оказывает влияние на трудовое поведение сотрудников, стимул бывает выражен в материальной или нематериальной форме — обе они имеют свои плюсы и минусы (табл. 1).

Таблица 1

Преимущества и недостатки материальной и нематериальной форм стимулирования

Вид	Плюсы	Минусы
Материальная система стимулирования	Является универсальной и наиболее удобной, поскольку работники хотят сами распоряжаться выделенными им деньгами. Так, например, если сотруднику в качестве поощрения выделяют	При увеличении оплаты труда необходимо делать прибавку в виде достаточно ощутимой суммы, поскольку любому сотруднику кажется, что его недооценивают.

Вид	Плюсы	Минусы
	<p>абонемент на языковые курсы, использовать его он может только по назначению, нет возможности поменять его на деньги.</p> <p>Позволяет учитывать личностные качества сотрудников.</p> <p>При применении процента от выручки (в торговых организациях), чаще всего увеличивается объем продаж, так как это хорошо мотивирует работника лучше исполнять свои обязанности</p>	<p>В случае если используется поощрение в виде спонтанной премии (не связанной с выслугой), работник зачастую не понимает принципа ее назначения.</p> <p>Если применяется фиксированная сумма бонусов, это только расстраивает работника и не способствует увеличению его выработки</p>
Нематериальная система	<p>Способствует сплочению коллектива, поскольку предполагает применением корпоративных мероприятий, что хорошо сказывается на атмосфере в организации и формирует чувство сопричастности к общему делу.</p> <p>Не требует больших материальных затрат</p>	<p>Инструменты этой системы необходимо тщательно подбирать, так как она не универсальна и не может применяться одинаково к разным компаниям и персоналу.</p> <p>Не учитывает своеобразие и личные качества каждого работника, не способствует сплочению коллектива организации</p>

Ценность нематериальной мотивации заключается в чувстве удовлетворения от достижения поставленной цели.

Рассмотрим несколько видов и методов такой мотивации.

1. Социальная — связана напрямую с желанием сотрудника добиться карьерного роста, иметь престижную должность, а также возможность саморазвития. Используя такой стимул, можно предоставить работнику возможность участия в управлении коллективом, принятии решений, передаче некоторых общественно важных задач. Также в роли социальной мотивации выступают поощрения, связанные с соцпакетом:
 - оплата больничных листов;
 - медицинская страховка;
 - оплата туристической путевки;
 - возможность обучения.
2. Психологическая — связана с большим значением общения в жизни человека. Так, дружелюбная атмосфера в коллективе обеспечивает нормальную коммуникацию и помогает сотрудникам в самореализации, является прекрасным стимулом для эффективного исполнения обязанностей. В эту группу мотиваторов можно отнести:
 - формирование коллектива (а также отделов предприятия) с учетом индивидуальных особенностей сотрудников;
 - личный пример руководителя, чтобы работники осознавали сопричастность к делам организации;
 - организация корпоративных мероприятий для лучшего контакта между подчиненными и представителями администрации.
3. Моральная — связана с потребностью в уважении со стороны как коллектива, так и администрации, с признанием его работы и результатов. Признание может выражаться лично и в присутствии всего коллектива. Такое стимулирование существует в следующих формах:
 - награждение особыми знаками отличия или грамотами;
 - похвала или конструктивная критика;
 - занесение на доску почета.

4. Организационная — основана на предоставлении сотрудникам хорошо оснащенного рабочего места. К организационным стимулам относятся:
 - предоставление современных устройств (компьютера, принтера и пр.) для более эффективного исполнения обязанностей;
 - обустройство удобного помещения для отдыха;
 - обеспечение питания на предприятии.

При подборе наиболее удобной и эффективной формы стимулирования необходимо руководствоваться некоторыми важными положениями, система стимулирования должна принимать во внимание внешние условия, в которых работает организация:

- правовые — все должно соответствовать текущему законодательству;
- экономические — надо учитывать обстановку на рынке труда и экономическую ситуацию в государстве в целом;
- социальные — система должна соотноситься со средним уровнем жизни и прожиточным минимумом;
- политические — необходимо принимать во внимание политическую обстановку в регионе (проводятся ли забастовки и пр.).

Система мотивации необходима для того, чтобы увеличить стремление сотрудников к исполнению обязанностей, поэтому посредством стимулов нужно демонстрировать ценность труда каждого работника. Система нематериального поощрения должна быть закреплена документально, чтобы любой сотрудник мог с ней ознакомиться. Регулярный мониторинг эффективности системы оплаты труда дает возможность всегда иметь информацию для принятия управленческих решений по совершенствованию системы мотивации персонала. Несомненно, это является залогом эффективности работы компании и условием достижения ее стратегических целей.

Список литературы

1. *Маслова Н.В., Богомоллова О.А.* Особенности мотивации персонала в России // Экономика и менеджмент инновационных технологий. — 2015. — № 7 // URL: <http://ekonomika.snauka.ru/2015/07/9276>.
2. *Пантелеева Т.А., Гюльмамедов Р.А.* Причины возникновения кризиса на предприятии // Вестник Института мировых цивилизаций. — 2016. — № 13. — С. 22–27 // URL: https://elibrary.ru/download/elibrary_28376364_64351785.pdf.
3. *Пантелеева Т.А., Обухов В.В.* Основные проблемы малого бизнеса в России // Вестник Института мировых цивилизаций. — 2016. — № 13. — С. 27–30 // URL: https://elibrary.ru/download/elibrary_28376365_50838601.pdf.
4. *Салихов А.А, Абдрахимова Р.Г.* Мотивация персонала // Международный научный журнал «СИМВОЛ НАУКИ». 2016. — № 5 // URL: <https://cyberleninka.ru/article/n/motivatsiya-personala-4>.
5. *Сизов А.И.* Что является самой рабочей мотивацией в компании? // Деловой мир // URL: <https://delovoymir.biz/chto-yavlyayetsya-samoy-rabochey-motivatsiey-v-kompanii.html>.
6. *Сизов А.И.* // Деловой мир Какую роль руководитель играет в обучении персонала? 5 ключевых моментов // Деловой мир // URL: <https://delovoymir.biz/kakuyu-rol-rukovoditel-igraet-v-obuchenii-personala-5-klyuchevyh-momentov.html>.
7. *Якимова О.* Как оценить лояльность сотрудников? // Деловой мир // URL: <https://delovoymir.biz/kak-ocenit-loyalnost-sotrudnikov.html>.



Люкомас Александр Александрович,
студент 2 курса
направление «Бизнес-информатика»
НАНО ВО «Институт мировых цивилизаций», Россия, г. Москва
e-mail: appelez85@gmail.com

КАДРОВЫЕ ПРОБЛЕМЫ В ИКТ СФЕРЕ

Liukomas Alexandr Alexandrovich
student 2 courses IWC,
direction «Business Informatics»
NANO VO «Institute of world civilizations», Moscow
e-mail: appelez85@gmail.com

PROBLEMS OF STAFFING FOR ICT SERVICES

Аннотация. Положение страны в новой экономической реальности во многом будет определяться способностью качественно и оперативно влиться в глобальные процессы, связанные с созданием нового технологического уклада. Одной из наиболее актуальных проблем в сфере внедрения и развития ИКТ-технологий в России является дефицит квалифицированных кадров, возрастающая структурная безработица на рынке труда, проблемы качественной подготовки специалистов ИТ-сферы. При этом огромную роль играет необходимость трансформации отечественной системы образования в области ИТ-специальностей. При этом наиболее проблемными аспектами в подготовке кадров ИТ являются разрыв между быстрым темпом приращения знаний в области ИТ в мире и отставанием отечественных ФГОС от необходимого уровня подготовки молодых специалистов ИТ-области, а также ограниченные возможности применения полученных знаний на практике. Данная ситуация не является чем-то необычным и для развитых стран мира. Проблемы являются теми же, что и в России — низкий уровень подготовки специалистов, несоответствие практических навыков потребностям экономики, количественный и качественный дефицит кадров. В статье проанализированы причины создавшейся ситуации, предложены подходы к решению кадровых проблем, учитывая международную практику в данном аспекте.

Ключевые слова: ИТ-сфера, ИКТ-технологии, информатизация, проблемы кадрового обеспечения, качество образования, ФГОС, системы управления компетенциями.

Abstract. The country's position in the new economic reality will largely be determined by its ability to join the global processes associated with the creation of a new technological order qualitatively and efficiently. One of the most pressing problems in the field of introduction and development of ICT technologies in Russia is the shortage of qualified personnel, increasing structural unemployment in the labor market, the problems of quality training of IT specialists. At the same time, the necessity to transform the national education system in the field of IT specialties plays a huge role. At the same time, the most problematic aspects in IT training are the gap between the rapid growth of IT knowledge in the world and the backlog of domestic GEFs from the necessary level of training for young IT specialists, as well as limited opportunities for applying the acquired knowledge in practice. This situation is not unusual for the developed countries of the world. The problems are the same as in Russia — the low level of training of specialists, the lack of correspondence of practical skills to the needs of the economy, the quantitative and qualitative shortage of personnel. The article analyzes the reasons for the situation created, suggests approaches to solving personnel problems, taking into account international practice in this aspect.

Key words: IT sphere, ICT-technologies, informatization, problems of staffing, quality of education, GEF, competence management systems.

Двадцать первый век тесно связан с переходом человечества в информационное общество. Информация в современном мире является одним из наиболее важных ресурсов, и использо-

вание возможностей онлайн и инновационных цифровых технологий всеми участниками экономической системы — от отдельных людей до крупных компаний и государств — становится в наши дни совершенно необходимым. Переход к «цифровизации», переход на «цифровые рельсы» затрагивает все сферы жизни общества и государства. Для стимулирования развития информационного общества, в большинстве стран принимаются национальные стратегические программы, которые в дальнейшем реализуются на федеральном, региональном и местном уровнях. В нашей стране таким документом является Стратегия развития информационного общества, утвержденная приказом Президента Российской Федерации в 2017 году на период до 2030 года. В реализации данной стратегии принимают участие, как государственные органы, так и представители бизнеса, научных организаций и гражданского общества. Такой спектр привлеченных к реализации стратегии слоев общества говорит о том, что цифровизация экономики затрагивает все сферы деятельности современной жизни. С развитием информационного общества особую значимость приобретает тот факт, что лидерство стран на мировой арене в настоящее время основывается во многом на их технологическом и научно-техническом новаторстве. С одной стороны, ИКТ имеет огромное распространение во многих отраслях отечественной экономики. Но, с другой стороны, дефицит квалифицированных кадров, проблемы качественной подготовки молодых специалистов ИТ-сферы, недостаточный профессионализм — все это проблемы современного отечественного рынка ИТ. «Кадры решают все» — этот лозунг из времен СССР звучит актуально, как никогда. Важнейшим препятствием для развивающихся и переходных стран, предпринимающих усилия по формированию ИТ-уклада, является проблема реформирования традиционной системы образования.

Основное противоречие современного образования — противоречие между быстрым темпом приращения знаний и ограниченными возможностями их усвоения индивидом. В связи с этим в образовательном процессе основной задачей становится обеспечение формирования компетентности в области ИКТ, развитие мотивации к самостоятельному поиску, обработке и восприятию этой информации. Так, на настоящий момент ИКТ в значительной мере определяют структуру педагогической системы [2]: типы образовательных моделей, дидактические средства, организационные формы учебно-познавательной деятельности. Создание системы подготовки кадров новой формации, обладающих наряду с высокой профессиональной подготовкой в предметной области специфическими знаниями в области информационных технологий, является сегодня основой информатизации сферы образования. Федеральные государственные образовательные стандарты III поколения, реализуемые в образовательных учреждениях высшего образования, предусматривают различные уровни подготовки специалистов ИКТ от бакалавра до магистра по многим направлениям. Данные официальной статистики свидетельствуют о том, что специалисты в ИТ-области трудоустроены на 92,3% [4]. Эта цифра намного больше, чем по любым другим отраслям экономики. И, тем не менее, кадровый «голод» в ИТ-области становится все более жестким, особенно в госсекторе и в органах муниципальной власти. Не в малой степени это связано не только с недостатком квалифицированных специалистов, но и с недостаточным финансированием, хотя ежегодно на ИКТ выделяются достаточно большие средства.

Другой важнейшей проблемой является уровень подготовки молодых специалистов ИТ-области. В России образование студентов базируется на федеральных государственных образовательных стандартах (ФГОС), разработанных для каждой специальности, и включающих в себя требования, обязательные при реализации программ высшего образования — как по группам компетенций (общекультурные, общепрофессиональные и профессиональные), так и по области и объектам будущей профессиональной деятельности выпускников. Но ФГОС для ИТ в настоящее время не поспевает за все ускоряющимся темпом современной жизни и темпом развития общества. В связи с этим противоречия между современными потребностями экономики и подготовкой ИТ-специалистов в нашей стране сегодня очевидны. Так, для качественной и эффективной подготовки ИТ-специалистов необходимо актуальное лицензионное программное обеспечение, которое, во-первых, очень дорого стоит, а во-вторых, в связи с санкциями и сложностями политической обстановки в мире, а также законодательскими новациями Госдумы в области ИТ, зачастую недоступно для отработки практических навыков и умений молодых специалистов в этой области.

Одной из проблем ИТ-области является уровень подготовки молодых специалистов. В России образование студентов базируется на федеральных государственных образовательных стандартах (ФГОС), которые разработаны для каждой специальности, и включают в себя требования, обязательные при реализации программ высшего образования — как по группам компетенций, так и по области и объектам будущей профессиональной деятельности выпускников. Для качественной и эффективной подготовки ИТ-специалистов требуется актуальное лицензионное программное обеспечение, которое, как правило, достаточно дорогое, а также зачастую недоступно для отработки практических навыков и умений молодых специалистов в этой области. Современные ФГОС, как правило, содержат только лишь общие требования к уровню подготовки специалистов, и не ориентированы на конкретную специальность, они очерчивают только определенную область знаний, в которой должен быть впоследствии компетентен выпускник.

Сегодня крайне значительным механизмом сотрудничества с работодателями представляется их прямое участие в учебном процессе. Имеющийся в настоящий момент времени дефицит кадров преподавателей профессиональных ИКТ-дисциплин актуализирует вовлечение в учебный процесс представителей работодателей. Часть тем и дисциплин из профессиональных модулей читают непосредственно специалисты-практики в своей организации, приглашая туда студентов. Обучение практическим навыкам, было бы возможным благодаря производственной практике. Однако, программа практики не предусматривает рассмотрения актуальных вопросов, потому как практическая деятельность не всегда поспевает за развитием, а в случае нашей страны в области ИКТ-технологий она отстает на годы [3]. Даже при высокой востребованности специалистов, в ИКТ постоянно существует «кадровый голод». Данная ситуация не является чем-то необычным и для стран ЕС: наравне с ростом безработицы, в ИКТ-секторе наблюдается острейший кадровый дефицит. Проблемы в общем виде являются теми же, что и в России — низкий уровень подготовки специалистов, несоответствие практических навыков потребностям экономики, «количественный» дефицит кадров.

В качестве путей выхода из сложившейся ситуации в международной практике предлагаются комплексные подходы, направленные на улучшение качества работы ИКТ-специалистов, а не на простое увеличение их количества. Так, в развитых странах предпринимаются определенные усилия по внедрению общих систем управления компетенциями, в том числе и ИТ. Наиболее успешные варианты таких систем весьма быстро становятся международными и общепризнанными. Примерами таких систем в ИТ-сфере могут служить the Skills Framework for the Information Age SFIA (Великобритания), the Skill Standards for IT Professionals, ITSS (Япония), the Advanced IT Training systems, AITTS (Германия), the European Certification of Informatics Professionals, EUCIP (Италия, Ирландия, Норвегия, Испания, Греция и Эстония) и др. [1; 5; 6]. Такие независимые системы управления компетенциями зачастую учитывают не только узкую специализацию, но и включают в себя более общие требования и правила, применимые к специалистам и работникам сферы ИТ, в частности, многоуровневые рамки квалификаций, принятые на национальном уровне. Благодаря этому такие системы компетенций зачастую получают государственную и институциональную поддержку. Глобальные ИТ-вендоры также идут по указанному пути — выпускаемые ими системы «практических» компетенций позволяют специалистам изучать современные технологии ИКТ «на практике», поскольку такие системы сопровождаются подробными объяснениями и процедурами обучения и оценки, последовательным продвижением, обновлениями и сертификацией. В настоящее время обсуждается амбициозный проект создания и внедрения единой европейской системы сертификации «Знак качества для сертификации ИКТ-сектора» (Quality Labels for ICT Industry Certification: Services associated to Quality Labeling) [1]. В случае удачной разработки и внедрения такой системы она будет принята всеми странами в области ИКТ, и фактически будет представлять собой полное «руководство действиями» и систему подготовки, сертификации и гармонизации практически всего спектра ИТ-деятельности — от выпускников вузов до вендоров и ИТ-аутсорсеров.

Высокие технологии и инновации, виртуализация и сверхскоростные перемены в культурной, социальной и экономической жизни общества приводят к структурным изменениям

ям на рынке труда и занятости. Это влечет за собой как новые возможности, так и новые угрозы. С одной стороны, внедрение ИКТ-технологий приводит к снижению спроса на низкоквалифицированный труд, создавая в то же время новые потребности и новые виды работ. Но это совсем не значит, что ИКТ-технологии снижают спрос на низкооплачиваемый труд. Когда со всех сторон «по умолчанию» между двумя этими терминами ставится знак равенства, то есть подразумевается, что с внедрением ИКТ-технологий уйдет низкоквалифицированный и низкооплачиваемый труд, а на его место придет «высококвалифицированный и высокооплачиваемый» — это, увы, далеко не так. Новые виды работ, возникающие при внедрении ИКТ-технологий, достаточно специфичны для нашего времени, но высокой оплаты они также не подразумевают. И, естественно, сокращенные при внедрении ИКТ-технологии работники далеко не всегда могут найти другой подходящий вид занятости [3]. Люди могут быть неспособны или не готовы менять квалификацию, переучиваться, кардинально менять жизнь. Отсюда возникают предпосылки вероятности угрозы массовой безработицы, социальных волнений и дальнейшего расслоения общества.

С другой стороны, как уже говорилось, образовательные стандарты не успевают за быстрым темпом изменений современной жизни. Так, для успешного внедрения и обеспечения разработанных стратегий по информатизации общества, по оценкам Минкомсвязи, уже к 2018 г. необходимо подготовить и обучить не менее 350 тысяч ИТ-специалистов, в то время как прогнозируемое экспертами количество обученных к этому времени не превысит 150 тыс. человек [3]. Таким образом, недостаток количества будет восполняться за счет ухудшения качества, поскольку недостающие специалисты будут рекрутироваться из других специальностей. Это означает, что недостаток ИТ-специалистов будет восполняться за счет других специальностей [2].

Существует тенденция говорить об альтернативах так, как будто они есть некая схема будущего, и одновременно план движения к этому будущему. В настоящее время именно это выражение Д. Харви наиболее применимо к области ИКТ-технологий. Все прекрасные последствия для человечества в целом и для экономик отдельных стран в частности, описываемые при условии внедрения новых технологий, сопряжены с весьма значительными изменениями в обществе и необходимостью учета и преодоления противоречий во всех областях деятельности и жизни общества. Учет современных тенденций, стратегическое планирование и обеспечение не только внедрения ИКТ-технологий, но и решение проблем, возникающих при этом, могут в определенной мере сгладить болезненность преобразований, возникающих при трансформации экономики страны, и снизить негативное воздействие на рынок труда.

Список литературы

1. *Вольпян Н.С.* Европейские стандарты ИКТ-компетенций для улучшения, обеспечения икт-сектора кадрами / ИТ-Стандарт. — 2015. — № 2 (3). — С. 9–18.
2. *Исаева О.В.* К вопросу отбора персонала в условиях цифровизации экономики // Кадровый форум Черноземья: сборник статей десятого юбилейного Кадрового форума Черноземья (шестое международное заседание). Воронежский государственный университет. — 2017. — С. 45–48.
3. *Монахов Д.Н.* Модель подготовки кадров нового поколения в области ИКТ: Монография. — М.: Макс Пресс, 2014. — 168 с.
4. *Дубинина М.Г.* Анализ факторов, влияющих на динамику численности занятых в секторе ИКТ в России / Концепции. — 2016. — № 1 (35). — С. 47–55.
5. *Васильева Е.В.* Динамическая модель прогнозирования спроса на квалификацию / Вестник ГУУ. — 2014. — № 4. — С. 218–222.
6. *Васильева Е.В.* Воспроизводство кадров ИТ-отрасли. Сценарный анализ / Мир новой экономики. — 2016. — № 4. — С. 127–134.
7. Индикаторы информационного общества: 2015: статистический сборник / Г.И. Абдрахманова, Л.М. Гохберг, М.А. Кевеш и др. — М.: НИУ ВШЭ, 2015. — 312 с.



Пантелеева Т.А.,

кандидат филологических наук
доцент кафедры теоретической и прикладной экономики
НАНО ВО «Институт мировых цивилизаций», Россия, г. Москва
e-mail: tatata070707@mail.ru

Гордеева Е.А.,

студентка 4 курса
факультета экономики и управления
НАНО ВО «Институт мировых цивилизаций», Россия, г. Москва
e-mail: blondinka_55555@mail.ru

ЭФФЕКТИВНОСТЬ ТРУДА И ПУТИ ЕЕ ПОВЫШЕНИЯ

Panteleeva T.A.,

Cand. Sci. (philol)
Assoc. prof.,
Department of theoretical and applied Economics
NANO VO «Institute of world civilizations», Moscow
e-mail: tatata070707@mail.ru

Gordeeva E.A.,

4th year student
Faculty of Economics and management
NANO VO «Institute of world civilizations», Moscow
e-mail: blondinka_55555@mail.ru

THE EFFICIENCY OF LABOR AND WAYS OF ITS IMPROVEMENT

Аннотация. В статье рассматривается понятие эффективности труда, определяются факторы воздействия, проводится прогнозное исследование с применением метода добавления «линии тренда» реализации концепции «Стратегия-2020».

Ключевые слова: труд, фактор, эффективность, мотивация, персонал.

Abstract. The article discusses the concept of productivity is determined the factors of impact, carried out a predictive study using the method of adding “trend lines” of implementing the concept of “Strategy-2020”.

Key words: labor, factor, efficiency, motivation, staff.

На протяжении всей истории человечества, общество не стояло на месте, а постоянно пыталось совершенствовать свой труд. Еще в каменные времена, первый человек научился пользоваться огнем, а после произошли прогрессивные изменения орудий труда. Привычные ранее рубило и палка-копалка уже не могли удовлетворить все потребности человека, и эти орудия пришлось преобразовать в более эффективные. Также стали выращиваться новые сорта растений и произошел переход от мотыжного земледелия к пашенному, что повлияло на повышение эффективности труда в сельском хозяйстве. В это время стали образовываться первые излишки, что привело к развитию торговли.

Если рассматривать страны по технологическому прогрессу, то бесспорным лидером является Китай, так как именно в этой стране были изобретены порох, бумага, магнитный компас и т.д. Но, несмотря на то, что в историческом смысле технологические достижения накапливались достаточно быстро, процесс смены технологий занимал несколько поколений, в масштабах человеческой жизни не происходило качественных изменений.

Важнейшим этапом, который привел общество к современному положению, стала промышленная революция XVIII–XIX веков. По ее результатам Англия заняла одно из передовых мест и распространила свое влияние по всей Европе и Северной Америке.

Главными достижениями этого периода стали: паровая машина Джеймса Уатта, которая стала главным источником энергии для английских предприятий; Джордж Стефенсон провел испытания парового локомотива, который значительно облегчил перевоз сырья между фабриками; Фредерик Тейлор выдвинул теорию об организации труда на предприятиях; создание первого конвейера и доработка теории организации труда Генри Фордом. Все эти достижения, безусловно, стали источниками повышения эффективности труда.

В конце XIX века, работы немецкого философа и знаменитого экономиста Карла Маркса, так же повлияли на становление понятий об эффективности труда, сопоставляя его с капиталом. Если для повышения эффективности труда необходимо экономить ресурсы и средства на производство и оплату заработной платы рабочих, то это может привести либо к не востребованности товара, либо к забастовкам на предприятии. Поэтому, для повышения эффективности труда в чистом виде (без снижения издержек), необходимо добиться технического совершенствования средств производства и специализации (разделение труда).

В настоящее время принято различать два подхода к эффективности труда: японский и западный.

В японском подходе весь процесс повышения эффективности состоит из следующих этапов:

- исследование проблемы;
- создание новых инструкций;
- изменение нормативов труда.

Изменение процессов проходит от методов оптимизации к их целям. Именно по таким технологиям работает производство, рассматривая компанию, как систему взаимосвязанных процессов, которые снижают потери, управляя запасами по принципу «встроенное качество, вовлечение рабочих».

В западном подходе вначале происходит определение максимально достижимой цели, и только потом осуществляются меры по достижению нужного результата.

Типичными этапами данного подхода являются:

- постановка задач консультантам по поиску проблем;
- руководство ставит перед менеджерами задачи по устранению проблем;
- менеджеры выполняют поставленные перед собой задачи с помощью своих подчиненных.

На эффективность труда влияют многие факторы, которые принято разделять на внутренние и внешние, представленные на рис. 1.



Рис. 1. Виды факторов, влияющих на эффективность труда (составлено автором)

По мнению Веснина В.Р. «факторы внешней среды» [1, с. 194], это совокупность всех факторов, которые находятся за пределами организации, но с которыми она активно взаимодействует.

Техническая оснащенность и эффективность применяемых технологий является важнейшим фактором, который влияет на эффективность труда. Автоматизация многих процессов протекающих в компании, помогает персоналу в большей мере выполнять свои прямые обязанности, что увеличивает эффективность.

В зависимости от того, какие условия создаются для работников, в ответ можно получить либо сплоченную команду, готовую выполнять большой объем работ, и, тем самым, вывести предприятие на новый уровень, либо недовольных работников, которые могут организовать забастовку и, тем самым, полностью остановить функционирование предприятия.

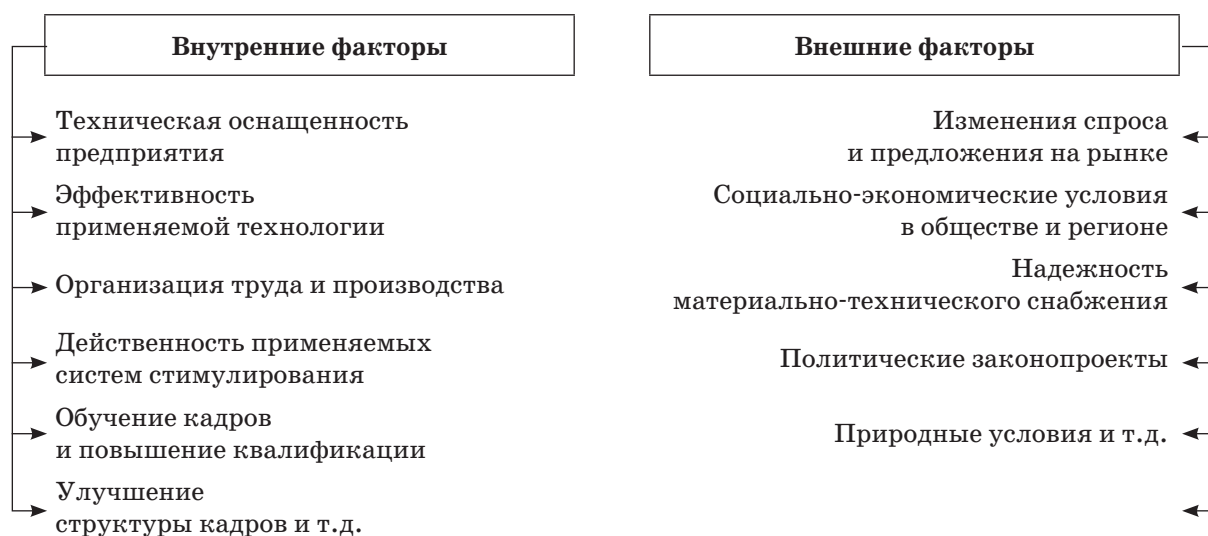
В условиях современной экономики и политической ситуации не всегда можно предугадать, как эти факторы повлияют на состояние предприятия, даже если оно обладает высокой конкурентоспособностью.

На рис. 2 представлены факторы внешней среды, которые оказывают влияние на деятельность предприятия.



Рис. 2. Виды факторов, влияющих на эффективность труда

Внешние факторы не поддаются воздействию со стороны руководителя, однако с помощью материальной поддержки можно поспособствовать улучшению этих факторов.

По мнению Ковалевой Т.В. «внутренние факторы» [2, с. 1295], как правило, вытекают непосредственно из деятельности и функционирования самой компании.

При выявлении слабых сторон нельзя выделять один какой-то фактор, все они должны работать в совокупности с другими. Если при изучении выделить техническое оснащение предприятия, но при этом не усовершенствовать систему труда, это приведет лишь к убыткам, которые не смогут себя покрыть в будущем.

Существует необходимость в мотивации персонала, так как по мнению Комлева М.Х., именно она является важнейшим фактором, влияющим на «производительность труда» [3, с. 108].

Внутренние стимулирования труда принято разделять на материальное и нематериальное, материальные: на денежные и неденежные, а нематериальные: на социально-психологические, творческие и свободное время.

Материально-денежное стимулирование — это поощрение работников денежными выплатами по результатам трудовой деятельности, которые создают лишь краткосрочную мотивацию.

Применение материально-денежных стимулов позволяет регулировать поведение объектов управления на основе использования различных денежных выплат и санкций, основными из них являются: тарифный разряд, компенсации, надбавки к заработной плате, доплаты, премии.

Материально-неденежное стимулирование представляет собой комплекс мер по улучшению условий и организации труда с помощью более современного технического оборудования или уникального объекта, выдаваемого руководителем в виде поощрения за выполненную работу.

Социально-психологическое стимулирование включает в себя поощрение работника с помощью похвалы в присутствии других подчиненных, фотографии на доске почета и т.д.

Такой вид поощрения помогает без лишних затрат повысить эффективность отдельного работника, и всего отдела в котором он работает.

Творческое стимулирование позволяет обеспечить потребность работника в самовыражении и самореализации, открыть в нем новые способности, которые ранее были не заметны. Такой вид стимулирования позволяет работнику самому выбирать способы для достижения необходимого результата, при этом проявляя свои возможности, получая удовольствие от данного процесса.

Стимулирование свободным временем позволяет поощрить работника с помощью гибкого графика работы, увеличением основного отпуска или предоставлением дополнительного отпуска. Этот вид стимулирования позволяет компенсировать физическое и нервно-эмоциональное состояние работника.

В настоящее время в России выполняется комплекс мер по достижению целей, указанных в концепции «Стратегия-2020», одной из которых является повышение эффективности труда в 2020 году в четыре раза, по сравнению с 2010 годом, за счет инвестиций в модернизацию экономики страны.

По данным ОЭСР (Организации экономического сотрудничества и развития) [4] была составлена табл. 1, в которой указана эффективность труда некоторых развитых странах по годам.

Таблица 1

Эффективность труда в некоторых развитых странах (доллар/человека)
(составлено автором на основе данных ОЭСР)¹

Страны	2012	2013	2014	2015	2016
Люксембург	77,7	79,7	81,7	82,5	83,6
США	62,2	62,3	62,7	63,1	63,3
Германия	57,8	58,3	58,7	59,2	59,8
Россия	24,2	24,7	24,7	23,9	23,8

Таким образом, в 2015–2016 году показатель эффективности труда начал падать, а не увеличиваться, как предполагалось в концепции «Стратегия-2020». По результатам данной таблицы можно составить график с будущим прогнозом на 2020 год.



Рис. 3. Эффективность труда с будущим прогнозом в России (составлено автором)

¹ labour efficiency // Organisation for Economic Co-Operation and Development URL: http://stats.oecd.org/Index.aspx?DataSetCode=PDB_LV (дата обращения: 24.10.2017).

Для построения прогноза был взят показатель эффективности труда в России с 2007 г. по 2016 г. Такой разброс необходим для того чтобы на временном промежутке отследить тенденцию роста показателя после резкого падения. Для более точного прогнозирования был применен метод добавления «линии тренда». Данная методика позволила более точно определить показатели на будущий период.

Прогноз предполагает, что в 2020 году Россия повысит показатель эффективности труда, при благоприятных условиях, однако не в 4 раза как планировалось по концепции. Поэтому так необходимо пересмотреть подход к повышению эффективности труда, и направить средства на улучшение более конкретных проблем.

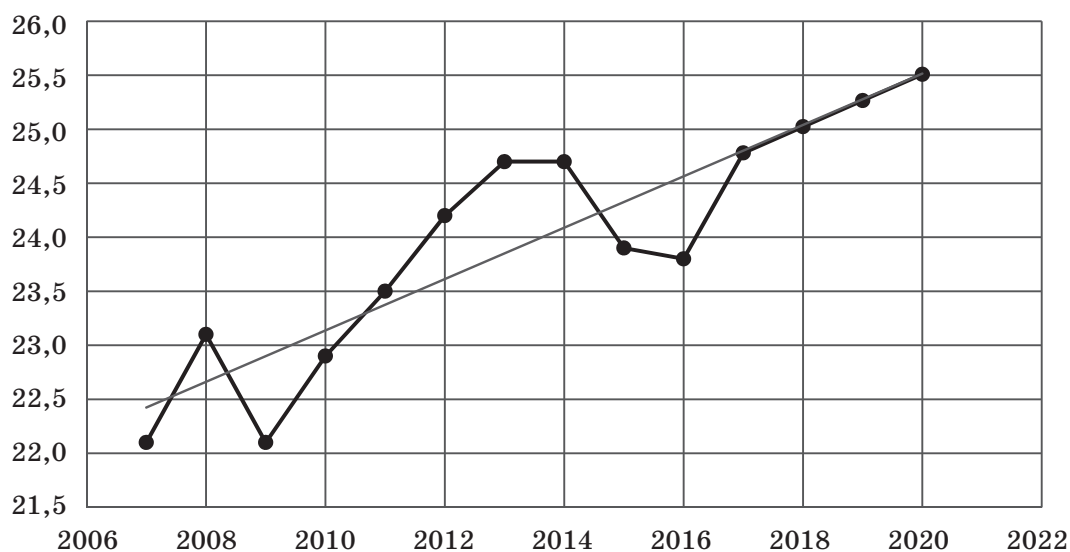
Изучив все аспекты эффективности труда можно сделать вывод о значимости данной темы. Общество не стоит на месте, а находится в стадии постоянного совершенствования, поэтому так необходимо повышать эффективность труда, иначе это приведет к непокрытым убыткам и в дальнейшем к банкротству организации. Существует целый ряд внешних факторов, влияющих на эффективность труда, например, состояние экономики или политики в стране, научно-технический прогресс, и т.д, но также не стоит забывать и о внутренних факторах. Если повлиять на внешние факторы со стороны предприятия невозможно, то внутренние целиком зависят только от руководителя.

Список литературы

1. *Веснин, В.Р.* Основы менеджмента: Учебник. — М.: Проспект, 2016. — 320 с.
2. *Ковалева Т.В.* Изучение факторов внешней и внутренней среды организации // Молодой ученый. — 2016. — № 12. — 1347 с.
3. *Комлев М.Х.* Система ключевых показателей эффективности как инструмент совершенствования менеджмента организации // Теория и практика общественного развития. — 2015. — № 20. — 342 с.
4. *Маккаева Р.С.А., Маккаева Х.С.М.* Пути повышения эффективности использования оборотных средств торговых предприятий в современных условиях // Современные научные исследования и инновации. — 2017. — № 2 // URL: <http://web.snauka.ru/issues/2017/02/77516>
5. *Толмачёва Е.А.* Прогнозирование объема производства продукции как фактора влияния на рост производительности труда // Экономика и менеджмент инновационных технологий. — 2016. — № 6 // URL: <http://ekonomika.snauka.ru/2016/06/11738>.
6. *Целютина Т.В., Линкина Д.Л.* Корпоративный портал как инновационный способ мотивации персонала // Современные научные исследования и инновации. — 2016. — № 4 // URL: <http://web.snauka.ru/issues/2016/04/67050>
7. Labour efficiency [Электронный ресурс] // Organisation for Economic Co-Operation and Development URL: http://stats.oecd.org/Index.aspx?DataSetCode=PDB_LV (дата обращения: 24.10.2017).



Пантелеева Т.А.,
кандидат филологических наук
доцент кафедры теоретической и прикладной экономики
НАНО ВО «Институт мировых цивилизаций», Россия, г. Москва
e-mail: tatata070707@mail.ru

Карнаухова К.А.,
магистрант 2 курса
Российский университет кооперации, г. Мытищи

ОСНОВНЫЕ ТЕНДЕНЦИИ РАЗВИТИЯ ЦВЕТОЧНОГО БИЗНЕСА В РОССИИ

Panteleeva T.A.,
Cand. Sci. (philol)
Assoc. prof., Department of theoretical and applied Economics
NANO VO «Institute of world civilizations», Moscow
e-mail: tatata070707@mail.ru

Karnaikhova K.A.,
the 2-year Master's Degree student
Russian University of cooperation, Mytishchi

MAIN TRENDS IN THE DEVELOPMENT OF FLOWER BUSINESS IN RUSSIA

Аннотация. В статье рассматриваются основные тенденции развития флористического рынка, определяется специфика цветочного рынка в 2016 году, выявляются особенности ценообразования в данном секторе.

Ключевые слова: импортозамещение, цветочный рынок, динамика, ценообразование.

Abstract. The article examines the main development trends in the floral market, determined the specificity of the flower market in 2016 with the peculiarities of pricing in the sector.

Key word: import substitution, the flower market, dynamics and pricing.

Цветочный бизнес — направление розничной торговли, в котором более чем в других видах деятельности переплелись риск и перспектива, так как спрос на цветочную продукцию может служить некоторым барометром благосостояния людей. Также в современном обществе актуальны флористические услуги, ведь сложно представить нашу жизнь без цветов. Первые частные цветочные палатки и магазины появились на нашем рынке в конце прошлого века. С тех пор предприниматели поняли, что это очень выгодный бизнес, так как на цветы был большой спрос, особенно в праздничные дни. Люди готовы были платить не только за сами цветы, но и за их красивое, грамотное оформление, за цветочную композицию и т.д.

Цветочный бизнес можно разделить на три вида: продажа материала для посадок и комплекующих, продажа цветов в горшках и декора, продажа свежих срезанных цветов и букетов.

Наибольшим потребительским спросом пользуются свежесрезанные цветы, и рост отечественного производства превышает рост импорта.

Продажи цветочной продукции отражают уровень развития страны и материальный достаток населения, так как потребители покупают цветы из эстетических соображений. Спрос на цветы в России гораздо ниже, чем в других странах — например, европейских. Объяснить это можно тем, что в основном россияне покупают цветы к какому-либо собы-

тию или празднику — для этого им нужен повод. В то время как европейцы постоянно украшают свой дом живыми цветами — это является своеобразным атрибутом оформления интерьера.

Из-за нестабильного курса рубля в денежном эквиваленте цветочный рынок России ослаб. В 2016 году объем рынка составил 2,6 миллиарда рублей, что почти на 25% меньше, чем в 2014 году [3].

Рынок цветочной продукции в России имеет некоторые отличительные черты. Во-первых, сезонность (по данным Росстата продажи цветов в основном приходятся на месяцы, богатые праздниками, а именно: февраль, март, май, сентябрь и декабрь; в то время как лето — сезон низкого спроса). Цветочная продукция также имеет свою сезонность или событийность. Таким образом, в марте активно растет продажа тюльпанов (их покупают к празднику 8 марта), а в мае — гвоздик (9 мая). Сезонность влияет и на ценообразование — цена продукции может зависеть от издержек (таможенной пошлины и курса иностранной валюты). Цветы являются скоропортящимся товаром — из этого следует, что примерно половина продукции (около 60%) не будет продана. Данный фактор влияет на формирование цен, при розничных продажах наценка на цветы варьируется от 100% до 300% [1].

Во-вторых, уровень цен может меняться в зависимости от внешних факторов (если повышается спрос, то растет цена на товар и наоборот).

Потребители цветочной продукции делятся на три группы:

- те, кто готов потратить на цветы до 1000 рублей. У потребителей первой группы нет особых предпочтений, качество цветов не имеет значения, они не обращаются за помощью к флористам. Главным фактором при выборе букета выступает цена;
- те, кто ценят цветы. Потребители второй группы готовы потратить время и деньги на выбор или составление букета, на выбор упаковки, лент и прочего. Главным фактором при покупке цветов выступает качество продукции и качество оказываемых услуг;
- те, кто покупают лишь эксклюзивные работы известных цветочных брендов.

Проще говоря, можно разделить потребителей трех групп на людей с разным материальным достатком. Таким образом, первая группа — люди с низким достатком, вторая группа — люди со средним достатком и третья группа — люди с высоким достатком.

По данным Eventus Consulting, «розничная продажа цветов осуществляется в основном через небольшие ларьки и цветочные павильоны (65–70%)» [4]. Российские потребители почти в 50% случаях предпочитают покупать букеты из роз [2].

Уровень продаж в разных городах и регионах зависит от благосостояния потребителей. Москва занимает первое место — 17–23% продаж по стране, затем следует Московская область — 18% общего объема продаж, замыкает тройку Санкт-Петербург — 13% [3].

Из-за возникшего ухудшения экономической ситуации не утвердились многие прогнозы, а именно — прогноз на 2016 год, обещающий повышение спроса на продукцию дорогой стоимости в связи с увеличением доходов потребителей.



Рис. 1. Соотношение отечественного и импортного сырья (Источник: данные ФТС)

Россия входит в пятерку стран по импорту цветов среди стран Европы. За несколько лет на российском рынке увеличился объем продаж — 90% составила импортная продукция.

Произошло это в связи с вступлением России во Всемирную торговую организацию, что принесло ряд преимуществ, среди которых снижение ставки государственной пошлины на ввоз товаров, ставки упали с 15% до 5%.

Вступление в ВТО не единственная причина столь большого объема импортной продукции. Также это объясняется тем, что многие российские производители просто неспособны снабдить рынок отечественной продукцией в силу несоблюдения технологии производства и транспортировки, что значительно сокращает срок хранения цветочной продукции.

Но в ближайшее время есть риск сокращения поставок импортной продукции, так как Россельхознадзор предупредил о возможном прекращении поставок из Нидерландов (как известно, Нидерланды выступают крупнейшим производителем цветочной продукции, который выращивает примерно половину свежесрезанных цветов во всем мире) в связи с заражением цветов трипсом — вредоносным паразитом. Из-за этого заражения в 2015 году были сожжены 324 партии голландских цветов.

Данная ситуация заставила задуматься о сотрудничестве с Латинской Америкой. Но осуществить это достаточно сложно, так как Нидерланды — перевалочный пункт торговли цветами, на него приходится 52% мировой экспортной продукции; с Амстердамом, например, сотрудничают Колумбия и Эквадор, связанные контрактами на годы вперед. Поэтому запрет на импорт цветов из Голландии закроет и поставки из других стран, что приведет к дефициту на российском цветочном рынке.

Достойную конкуренцию Нидерландам составляет Китай по количеству выращиваемой цветочной продукции и реализации. Но существует сложность транспортировки цветов, так как китайские цветочные компании используют только свой транспорт для поставок в Россию. Это означает что, есть необходимость перегрузки цветов на русско-китайской границе в специальные боксы, обеспечивающие хранение. Также необходимо соблюдать определенные условия, что занимает много времени, а цветы, как известно, скоропортящаяся продукция.

Россия богата и собственным производством цветов, но есть ряд причин, почему отечественное производство ценится гораздо ниже импортного:

- несоблюдение современных технологий (многие цветоводы выращивают цветы в парниках по старой методике и в итоге снабжают цветочные магазины дешевым низкокачественным товаром);
- импортный посадочный материал (крупные российские производители соблюдают современные технологии и используют специально оборудованные теплицы, что позволяет обеспечить цветочный рынок качественным товаром, но есть свои «подводные камни», а именно — посадочный материал, поставляемый из Голландии, так как Россия слабо развита в плане материальной базы для выращивания цветочной продукции).

Из этого следует, что товар, произведенный в России с учетом таких факторов, как климатические условия, логистика, материалы и т.д., является далеко не дешевым, что можно наглядно увидеть в *табл. 1*.

Таблица 1

Сравнение системы ценообразования на розы на российском и эквадорском рынках, %

Параметры	Россия	Эквадор
Логистика	15	50
Материалы (семена)	20	—
Ресурсы (газ, электричество, производство)	40	10
Наценка	25	40
Итого	100	100

В таблице рассмотрено ценообразование на розы, выращенные в двух странах — в России и в Эквадоре. Основная доля стоимости цветов в Эквадоре приходится на логистику, таможенную пошлину и налоги (40%), производство — 10%. Анализ данных, приведенных в таблице,

показывает, что на производстве и реализации цветов российского производства можно заработать меньше, чем на импортной цветочной продукции.

Таким образом, на данный момент, импортозамещение в России является достаточно сложной задачей, полное решение которой возможно лишь в среднесрочной перспективе при условии развития технологий и постепенного замещения импорта. Предполагается расширять рынок отечественного производства за счет построения новых специально оборудованных теплиц, за счет изменений потребительских предпочтений и самой культуры потребления.

Литература

1. Анализ цветочного рынка по сезонам // URL: <https://blog.floraexpress.ru/ru/article/analiz-cvetochnogo-rynka-po-sezonam/>
2. Рынок свежих роз России — 2016. Баланс спроса и предложения, потенциал, производство, импорт и тенденции развития цветочного рынка // URL: <http://www.agrobook.ru/blog/user/tehnologii-rosta/rynok-svezhih-roz-rossii-2016-balans-sprosa-i-predlozheniya-potencial>.
3. Цветочный рынок России 2016 // URL: <http://www.press-release.ru/branches/pr/62acc5c78e7e2/>.
4. Цветы нации: как устроен цветочный бизнес в России // РБК // URL: <https://www.rbc.ru/business/07/03/2017/58bd68479a7947ffc224a695/>
5. Цветы в России могут стать дефицитом // Взгляд. Деловая газета. — 4 августа 2015 // URL: <https://vz.ru/economy/2015/8/4/759332.html>.
6. Цветочники ликуют, рынок растет // RosInvest.Com URL: <http://rosinvest.com/acolumn/blog/456.html>
7. Цветочный бизнес в условиях кризиса // Openbusiness.ru URL: <https://www.openbusiness.ru/html/dop5/flower-crisis.htm>



Тихонова Ю.Н.,
студентка 3 курса
факультета экономики и управления
НАНО ВО «Институт мировых цивилизаций», Россия, г. Москва
ulaTixx1997@yandex.ru

Пантелеева Т.А.,
кандидат филологических наук
доцент кафедры теоретической и прикладной экономики
НАНО ВО «Институт мировых цивилизаций», Россия, г. Москва
e-mail: tatata070707@mail.ru

МЕТОДЫ ПРОДВИЖЕНИЯ ПРЕДПРИЯТИЙ СФЕРЫ ПАРИКМАХЕРСКИХ УСЛУГ В СОЦИАЛЬНЫХ СЕТЯХ (НА ПРИМЕРЕ РАЙОНА ПРЕОБРАЖЕНСКОЕ Г. МОСКВЫ)

Tihonova Y.N.,
3rd year student
Faculty of Economics and management
NANO VO «Institute of world civilizations», Moscow
ulaTixx1997@yandex.ru

Panteleeva T.A.,
Cand. Sci. (philol)
Assoc. prof., Department of theoretical and applied Economics
NANO VO «Institute of world civilizations», Moscow
e-mail: tatata070707@mail.ru

METHODS OF PROMOTION OF ENTERPRISES IN THE SPHERE OF HAIRDRESSER'S SERVICES IN SOCIAL NETWORKS (ON THE EXAMPLE OF THE PREOBRAZHENSKY DISTRICT OF MOSCOW)

Аннотация. В статье ставится задача рассмотреть популярные методы продвижения предприятий сферы парикмахерских услуг в социальных сетях (на примере района Преображенское г. Москвы), выявить достоинства и недостатки.

Ключевые слова: социальная сеть, продвижение, прибыль, пользователи, эффективность.

Abstract. The article seeks to examine the popular techniques to promote the business of hairdressing services in social networks (on the example of the Preobrazhensky district of Moscow), to identify the advantages and disadvantages.

Key words: social network, promotion, profit, users, efficiency.

Сегодня социальные сети (ВКонтакте, Facebook и Instagram) — это тренд, который каждый день обретает все новых и новых поклонников. Мировая социальная сеть Instagram объединяет на сегодняшний день свыше 700 миллионов человек по всему миру (при том, что все население Земли составляет около 7,5 миллиардов человек). Социальные сети — «это сайты, предоставляющие услуги, позволяющие людям создавать общедоступный профиль, добавлять список пользователей к себе в друзья, с которыми можно делиться различной информацией и поддерживать общение» [1].

Отечественные социальные сети также не отстают, например, на данный момент число пользователей ВКонтакте около 100 миллионов человек. Это значительное количество, несмотря на то, что есть и фейковые страницы. Фейковые (англ. fake — поддельный, фальшивый, ложный) страницы — «это профиль в интернете какого-то человека, в котором указана недостоверная информация» [3].

Социальные сети стали не только платформой для общения, но и рынком продажи своих товаров и услуг. С каждым годом такой тип продвижения становится всё актуальнее. Большинство компаний используют социальные сети для поиска новых клиентов. Салоны красоты не стали исключением. Интернет — отличный инструмент, чтобы расширить клиентскую базу.

Старые методы рекламы, конечно, никто не отменял, и ими пользуются салоны красоты по сей день: раздача листовок у метро, в почтовые ящики, расклейка на подъездах, вывески, рекламные щиты и т.д., но большее число клиентов приходит по рекомендациям знакомых или отзывам в интернете.

Социальные сети направлены не только на поиск новых клиентов. Они эффективно используются для удержания прежних и увеличения их лояльности. Благодаря тому, что в интернете можно общаться с клиентами, узнавать их мнение, они чувствуют себя важными и нужными вашему салону красоты. Когда мнение потребителя ценится, он никогда не сменит салон. Тем более клиенты из интернета — рекламы узнают о недавно появившихся услугах, скидках, видят отзывы и работы мастеров.

Рассмотрим методы продвижения на примере района Преображенское г. Москвы. Из 19-ти салонов красоты у 8-и есть свой сайт в интернете, и только у двух свои профили и группы в социальных сетях — это салон красоты «Империя цвета» и барбершоп «BORODACH». Эти два салона как раз и пользуются большим спросом по сравнению с другими парикмахерскими на районе. В этом есть большая заслуга социальных сетей.

На рис. 1 отображена геолокация парикмахерских в р-не Преображенское.



Рис. 1. Геолокация парикмахерских в р-не Преображенское на основе ресурса Яндекс.Карты

У «Империи цвета» в Instagram 4610 подписчиков, ВКонтакте 281. В Instagram обстановка более живая, чем ВКонтакте. Но профили у этого салона оформлены не до конца.

Группа салона «BORODACH» существует с июня 2015 года. Салон очень популярен у мужчин и пользуется большим спросом. В Instagram у «BORODACH» 5339 подписчиков, ВКонтакте 2099 — 1754 мужчин и 343 женщин. И это несмотря на то, что этот салон исключительно для мужчин. У «BORODACH» дела обстоят лучше в ведении профиля, чем у «Империи цвета», но также есть недочеты.

Отметим основные ошибки в ведении групп на примере данных организаций.

1. Ник и картинка профиля не соответствуют логотипу и названию предприятия.
Правильный ник и заглавная фотография созвучные названию компании или отражающие суть её деятельности, помогут будущему клиенту понять, чем занимается данный профиль и интересен ли он ему.
2. Нет постоянного общения с клиентами.
Под публикациями потребители задают интересующие их вопросы, но не получают, к сожалению, ответ или получают, но не своевременно.
3. Графа «Обсуждения» — пустая.
В целях устранения повторяющихся вопросов нужно создать в обсуждениях графы:
 - отзывы, чтобы клиенты могли писать о том, как их обслужили в салоне;
 - пожелания, что именно клиентам хотелось бы видеть на данной страничке;
 - вопросы и ответы. Написать ответы на часто задаваемые вопросы: продукция и ее состав, услуги и их стоимость, онлайн-консультирование и т.д.;
 - пара тематических обсуждений интересных клиентам, возможно даже провокационных, чтобы они писали комментарии, и это создавало активность в группе.
4. Нет адреса салона.
Во всех социальных сетях необходимо писать все адреса парикмахерских салонов, желательно со схемами проезда и подробным описанием пути.
5. Посты выкладываются 1–2 раза в неделю.
Контакт не может прерываться надолго. Чтобы не утратить интерес клиентов, нужно как минимум 4 раза в неделю выкладывать пост. Иначе подписчики уйдут, как результат, сократится число клиентов. В качестве темы поста могут быть образцы работы мастера, какой-либо опрос, интересные факты или советы по уходу, относящиеся к индустрии красоты.
6. Мало подписчиков или они «накручены».
Не стоит забывать, что подписчики — потенциальные клиенты. Хорошим сигналом является их постоянный прирост. Но накручивание числа подписчиков не всегда отвечает рентабельности вложений.
Привлечение «живых» подписчиков занимает много времени, но если сделать всё правильно, отдача будет сильная.

Определим пути поиска целевой аудитории.

1. Использование определенных сайтов:
 - а) «Лимботаргет» — этот ресурс осуществляет поиск активной аудитории. Поиск задается по схожим с продвигаемым сообществам, интересам, друзьям и дням рождения. Этот ресурс работает только с «ВКонтакте»;
 - б) SocParsing — похожий сервис по привлечению клиентов. Поиск сообщений производится механически, а затем отбор проходит вручную. Ресурс настраивает таргетинг по таким параметрам, как социальная сеть, возраст, пол и другие, а также по отраслям: туризм, недвижимость, репетиторство, ИТ, реклама. Социальные сети, с которыми работает ресурс: «ВКонтакте», «Одноклассники», Facebook, Twitter [2].
2. Самостоятельное создание рекламных объявлений.
На начальном этапе достаточно опубликовать пять рекламных объявлений. Они должны содержать интригующий заголовок, красивые картинки и в конце поста такие призывы к действию, как: позвоните нам, вступайте в группу или подпишитесь на нас, зайдите на сайт, поделитесь с друзьями. Если использовать эти простые действия правильно, они дадут хорошую отдачу от рекламы и др.
3. Продвижение с помощью других групп или аккаунтов.
Лучше всего осуществить поиск групп от 100 тысяч подписчиков, аудитория которых совпадает с продвигаемым салоном. Затем заключить соглашение по вопросам

размещения рекламного объявления, предварительно проанализировав цены на рекламные объявления и статистику активности подписчиков. Основным критерий при поиске таких сообществ — суточная посещаемость.

Для первого опыта можно осуществить поиск небольших сообществ и разместить у них те объявления, которые пользуются большей популярностью в группе парикмахерской. Эффективность рекламного поста проверяется по количеству новых подписчиков.

4. Проведение конкурса.

Конкурс можно проводить самим, с помощью спонсоров или похожих сообществ с парикмахерской спецификой. Необходимо также проанализировать статистику у спонсоров и других организаторов по вовлеченности подписчиков на их страничках: лайки, комментарии, число подписок.

Условия конкурса могут быть любыми: сделать репост конкурса к себе на страницу до его завершения, при этом быть подписанным на все профили организаторов, оставить порядковый номер или отметить определенное количество друзей. Победитель определяется либо с помощью специальных приложений, либо определяете PR-менеджером компании.

Призом может быть услуга в рекламируемом парикмахерском салоне или какой-либо продукт или сертификат в магазине спонсоров и т.п. Если несколько выигранных мест, то за 2 или 3 место возможно предоставление скидки, например, 50 и 20% на определенные услуги или товары, а всем участникам — 5–10% в продвигаемой парикмахерской.

5. Предоставление блогерам бесплатного посещения продвигаемой парикмахерской с последующей публикацией отзыва в профиле, покупка рекламы в профиле у блогеров или звезд шоу-бизнеса.

Благодарность клиентов за отзывы является неотъемлемой частью удержания клиентов. Анализ показал, что на страницах парикмахерских района Преображенское за оставленный отзыв в социальных сетях и отметку профиля салона, менеджеры салона красоты «Империя цвета» дарят скидку на следующую любую процедуру в размере 7%.

Таким образом, продвижение в социальных сетях является одним из самых эффективных способов в современных условиях. Анализ методов продвижения, используемых парикмахерскими района Преображенское г. Москвы, демонстрирует, что социальные сети используют не все организации в качестве рекламы. При правильном подходе социальные площадки в интернете могут послужить хорошим источником привлечения потенциальных клиентов.

Список литературы

1. *Пантелева Т.А.* SMM как ключевой инструмент продвижения в современных рыночных условиях // Ученые записки Российской Академии предпринимательства. — 2017. — Т. 16. — № 4. — С. 231–238.
2. *Пантелева Т.А., Петрова Е.А.* Современные тенденции продвижения бренда в социальных сетях: перспективные подходы // Ученые записки Российской Академии предпринимательства. — 2017. — Т. 16. — № 4. — С. 239–251.
3. Парикмахерская как популярный бизнес: рентабельность и доходы бизнеса // URL: <http://www.biznes-idei.com/parikmaherskaya-kak-biznes.html>.
4. Поиск клиентов в социальных сетях: способы, инструменты и советы // Директор салона красоты // URL: <https://www.dirsalona.ru/article/914-qqq-17-m3-20-03-2017-poisk-klientov-v-sotsialnyh-setyah>.
5. *Сайфутдинова З.* Выгодно ли открывать парикмахерскую? // URL: http://zsctudi.ru/uspeh/business/parikmaherskiy-biznes/Социальные_сети_—_что_это_такое?

6. Социальные сети России // URL:<http://fb.ru/article/184984/sotsialnyie-seti---chto-eto-takoe-sotsialnyie-seti-rossii>
7. Что такое фейк? // Topkin.ru URL: <http://topkin.ru/voprosy/raznoe-voprosy/chto-takoe-feyk/>



УДК 338.1

Шахина А.С.,
студент 4 курса,
Факультета экономики и управления,
НАНО ВО «Институт мировых цивилизаций», Россия, Москва

Пантелеева Т.А.,
кандидат филологических наук
доцент кафедры теоретической и прикладной экономики
НАНО ВО «Институт мировых цивилизаций», Россия, Москва
e-mail: tatata070707@mail.ru

ФОРМИРОВАНИЕ СТРАТЕГИИ ПРЕДПРИЯТИЯ

Shahina A.S.,
4th year student
of the faculty of Economics and management
NANO VO «Institute of world civilizations», Moscow

Panteleeva T.A.,
Cand. Sci. (philol)
Assoc. prof., Department of theoretical and applied Economics
NANO VO «Institute of world civilizations», Moscow
e-mail: tatata070707@mail.ru

FORMATION OF ENTERPRISE STRATEGY

Аннотация. В статье рассматриваются основные этапы формирования стратегии предприятия. Определяются причины сложности разработки и применения стратегического модели на российском рынке, анализируется научно-практическая база зарубежных менеджеров и возможность ее применения на отечественных предприятиях.

Ключевые слова: стратегия, факторы, производительность, планирование.

Abstract. The article considers the main stages of formation of business strategy. Identify the causes of complexity in the development and application of strategic models in the Russian market, and analyzes scientific-practical bases of foreign managers and the possibility of its application at the domestic enterprises.

Key words: strategy, factors, performance, plan.

Вопросы, касающиеся генеральной стратегии, и по сей день остаются актуальными. Ведь данная проблема в той или иной степени касается любого предприятия во всех сферах рынка: будь то торговая компания, завод по производству какой-либо продукции или индивидуальный предприниматель.

На сегодняшний день вопрос стратегии предприятия стоит особо остро по причине большого количества организаций идентичной или смежной деятельности.

Стратегия — это «процесс управления с целью осуществления миссии организации посредством управления взаимодействием организации с ее окружением» [3, с. 280].

Согласно Игорю Ансоффу, стратегическое управление компанией заключается в последовательной выработке решений по проведению внутреннего аудита деятельности компании, формулировании стратегических целей долгосрочного развития компании, принятии решения о портфельной стратегии компании, выборе конкурентной стратегии поведения компании, разработке альтернативных проектов, их отборе и формировании программы реализации [1, с. 46].

Стратегия формируется на длительный срок для установления и укрепления позиции организации на рынке. Этому способствует использование одного или нескольких направлений:

- контроль над изменениями, происходящими за пределами предприятия, способными повлиять на деятельность организации — как в данной отрасли, так и на рынке, а также контроль за экономической и политической ситуацией в стране и в мире;
- разработка конкурентоспособных мер, помогающих обеспечить прочное преимущество предприятия перед различными конкурентами;
- объединение стратегических инициатив функциональных отделов предприятия;
- решение стратегических проблем, актуальных в данный конкретный момент или в ближайшем будущем.

Процесс разработки стратегии деятельности предприятия, по мнению российских ученых-экономистов В.Д. Марковой и С.А. Кузнецовой, состоит из четырех этапов [2, с. 30]:

- 1) комплексный анализ «пробелов» и «узких мест», включающий в себя оценку внутренней организации компании и внешнего делового окружения;
- 2) формирование стратегии развития компании с учетом рассмотренных альтернативных вариантов;
- 3) реализации принятой стратегии с помощью утвержденных планов и функциональных бюджетов филиалов, подразделений.
- 4) контроль над соблюдением стратегии, корректировка по мере необходимости.

Реализация генеральной стратегии осуществляется через разработку программ, бюджетов и процедур для предприятия в целом. Соответственно, вся структура реализации генеральной стратегии заключается в анализе внешних и внутренних факторов предприятия. После чего, на основе данных анализов составляется примерный план поведения предприятия на рынке, который подлежит корректировке при каких-либо изменениях на предприятии или за его пределами.

Сложность разработки и применения стратегической модели на российском рынке связана в первую очередь с практически полным отсутствием примеров успешной реализации концепции стратегического менеджмента. В тоже время, теоретические и практические изыскания зарубежных коллег строятся на широчайшей научно-практической базе.

Японские компании, несмотря на географические особенности своей страны и трудности по добыче ресурсов, являются лидирующими организациями на многих мировых рынках.

Япония — это страна частного предпринимательства. Половина малых предприятий — это индивидуальные, то есть фактически семейные предприятия. Но в последнее время численность населения снизилась, и как следствие этого отмечается и сокращение числа данных предприятий. Поэтому, сейчас в Японии преобладают коллективные партнерства и акционерные общества.

После более 300-летней изоляции данное государство совершило громадный скачок в преобразовании своей экономики и общества. К середине 70-х годов XX столетия, стало не только второй в мире державой по объему производства, но и главным соперником и конкурентом США на мировом рынке.

Япония создала свою модель взаимодействия между малым и большим бизнесом, например, строительством обычного жилья, занимается малый бизнес, а строительством дорог, заводов, многоэтажных зданий и торговых комплексов — крупный; малые предприятия занимаются перевозками, а крупные предприятия представлены таксомоторными парками, автобусными корпорациями. То есть — крупный бизнес предоставляет работу мелкому.

Японцы как религиозные фанатики стремятся добиться более высоких экономических целей. Несмотря на развитую современную промышленность, японские предприниматели сохранили вместе с тем многие свои национальные традиции. Это, в частности, находит выражение в предоставлении скидок для работников в фирменных жилых домах и магазинах, обучении персонала в фирменных школах и т.д. Таким социальным методам до сих пор принадлежит важная роль в создании условий для быстрого экономического развития.

Цель японского предпринимателя — в наиболее полной мере использовать мастерство, талант и способности каждого работника. Поэтому японцы применяют метод «участвующего управления» на основе решений «снизу-вверх», и каждый работник несет свою долю менеджерской ответственности, что позволяет наиболее эффективно использовать его способности. Решения обсуждаются всеми членами коллектива, принимаются медленно, но выполняются быстро (так как все участвовали в его обсуждении). Качество решений высокое, а ошибок мало, поскольку обрабатывается большое количество информации.

Метод «участвующего управления» обуславливает рост производительности труда и повышение качества продукции. При этом существует открытость информации о состоянии дел и планах компании, что позволяет развивать сотрудничество рабочих с администрацией и налаживать тесное взаимодействие коллективов разных служб.

Самым эффективным методом внутреннего контроля является планирование прибыли с формированием краткосрочных целей и их выполнением. То есть, у компании в целом есть определенный бизнес-план, который делится на более мелкие, и вот эти мелкие части плана выполняют структурные подразделения компании, каждое подразделение — свою часть плана.

Мелкие и средние предприятия Японии в последние годы не только расширяют объемы экспорта своей продукции, но все более активно создают свои дочерние предприятия за рубежом на основе прямых инвестиций. Это касается не только производства дешевых товаров массового спроса в индустриальных странах Азии, но и активный перенос за рубеж новых производств в интересах обеспечения высококачественными компонентами японских корпораций сборочных отраслей (автомобилестроительных, электронных и электротехнических и др.).

В отличие от Японии, американские фирмы обычно используют два вида планирования: долгосрочное, или стратегическое, планирование и годовое финансовое планирование.

Если на японских предприятиях планирование, как указано выше, идет снизу-вверх, то на американских предприятиях стратегическое планирование осуществляется, как правило, небольшой группой специалистов, подчиненных руководству фирмы с принятием во внимание анализа рыночной экономики и с формированием долгосрочного плана. А вот уже соответственно этому стратегическому долгосрочному плану основывается годовое планирование, т.е. годовой бюджет. В годовом плане расчет производства и сбыта происходит как поквартально, так и ежемесячно с установлением заданий для низовых уровней фирмы.

К управленческим инструментам в крупных американских фирмах относятся различные варианты контроля над расходами производства с возможностью определения показателя стоимости продаж продукции, необходимых для разработки годовых планов.

Планирующие системы в американских фирмах обладают гибкостью, позволяющей им так строить свои стратегические планы, чтобы можно было быстро реагировать на изменение потребительского спроса и рыночной конкуренции.

Эта гибкость они достигают двумя путями: сокращение планируемого периода (от пяти до двух лет стратегического планирования) и прогнозирование на скользящей основе (каждый месяц, вместо установки твердых показателей на год).

Если сравнивать управляющих на производствах в Японии и в США, то сразу можно заметить их главное различие. Для японского управляющего на одном из первых мест стоит сохранение занятости и улучшение условий жизни рабочих. Получение прибыли никогда не будет занимать первого места в списке задач японского руководителя. Большинство американских управляющих поставят на первое место дивиденды вкладчиков или годовые прибыли. Это их обязанность, потому что ее возложили на них инвесторы, и, чтобы не по-

терять работу, они должны постоянно радовать инвесторов и это дает ему право использовать завод и оборудование компании, а также рабочих как средство для достижения своей цели — прибыли.

Основное свое время американский управляющий тратит на переговоры с заказчиком и на снижение издержек производства при этом очень мало занимается контролем производственного процесса. В связи с этим возникает парадоксальная ситуация, когда управляющие компанией в США ничего или почти ничего не знают о технической стороне производства в своей же компании. Он руководствуется только краткосрочными размерами прибыли, ему не хватает знаний и уверенности в себе, он боится идти на риск, и как следствие этого испытывая необходимость найти оправдание своим действиям, часто обращаются к консультативным фирмам.

Наемные работники в Японии работают в одной компании долгое время, иногда всю жизнь, иногда целыми семьями и поэтому они могут поддерживать последовательную точку зрения компании. Это позволяет японцам создавать и поддерживать философию компании, которая не меняется, даже если происходит смена руководства.

В американских компаниях практически отсутствует собственная философия, потому что при каждой смене руководства меняются взгляды на производственный процесс и само производство. Иногда при этом происходит полное закрытие фабрик, заводов и фирм с последующим увольнением тысячи человек, в том числе и опытных работников. Это может быть оправдано в период кризиса, для улучшения балансового отчета, но полностью убивает дух компании.

Следующая страна, стратегическую модель которой хотелось бы упомянуть — это Китай. Так как именно китайская модель ближе к Российской, чем вышеперечисленные.

Китай — признанный мировой лидер по производству практически любых видов товаров. Тут создают машины, технику, бытовые приборы и продукты питания. Производство бижутерии соседствует со сложнейшими механизмами, а объемы всего изготавливаемого просто поражают воображение.

В Китае есть практически любое производство, которое только можно себе представить. Все, что делают китайцы, расходуется по миру в огромных количествах, и уже сейчас найти товар без пометки «Made in China» становится все сложнее.

Именно КНР выпускает 3/5 всех товаров тяжелой промышленности. При этом регулярно проводится модернизация, внедряются новые технологии и делается все, чтобы максимально оптимизировать процесс. Большая часть всего производства сконцентрирована в более или менее крупных населенных пунктах. Если есть город хотя бы с полумиллионом жителей, то там обязательно будут заводы. Все это позволяет стране не только обеспечивать свое фантастическое по масштабам население, но и активно экспортировать товары в другие страны.

В КНР заработная плата практически всех специалистов, включая и высокопоставленных, значительно ниже, чем в большинстве других стран мира. При этом огромное количество населения исключает проблему с простаиванием заводов из-за отсутствия специалистов. Даже если кто-то отказывается работать за копейки (по общепринятым меркам), то всегда найдутся другие (при этом цены на продукты и другие необходимые товары тоже очень низкие).

Таким образом, оборудование из Китая для производства различных товаров обходится существенно дешевле любых других аналогов. А если воспользоваться еще и недорогой рабочей силой, то цена за отдельное изделие будет таковой, что в других странах добиться подобного результата просто невозможно. В принципе, на этой основе и построена вся экономика страны.

Производство товаров в Китае правительство старается разделять по разным частям страны. Такой подход позволяет «затачивать» инфраструктуру, образование, ресурсную базу и другие особенности под конкретный тип промышленности, что опять-таки положительно сказывается на его качестве, количестве и цене.

КНР не останавливается на создании заводов для себя и предлагает даже иностранным гражданам открывать их в разных уголках страны. Существуют три основных направления, если их разделить по тому, насколько активно заказчик хочет вмешиваться в процесс:

- собственное производство. Самый сложный и затратный метод, включающий в себя необходимость раскручивать новый бренд и лично решать все трудности. Учитывая, что все это нужно делать непосредственно на территории нового предприятия, осилить подобное сможет далеко не каждый. Однако в конечном итоге это будет исключительно личный бизнес, в перспективе способный заработать целое состояние. Но сначала на него придется потратиться, чтобы все организовать, закупить, нанять и открыть;
- оригинальный производитель оборудования. Данный метод заключается в выпуске какой-то уникальной продукции на базе уже существующей компании (ее здание, оборудование, рабочая сила). Данный товар будет производиться под ее маркой, более известной, чем компания-создатель. Это значительно облегчает проникновение на рынок — потребители видят знакомую, проверенную фирму и берут ее товар без опаски. Однако нужно очень тщательно прорабатывать любые элементы, особенности и другие факторы, которые в этой продукции будут считаться основными для привлечения покупателей;
- сорсинг — это самый простой вариант. Нужно найти завод, который уже производит именно то, что нужно. Далее на этот товар клеится этикетка клиента, и под таким видом он предлагается покупателям. Возможны незначительные изменения, которые не смогут радикально повлиять на работы налаженной линии изготовления. Все это помогает основать или заказать производство в Китае, значительно сэкономив на последующих затратах.

В сравнении с условиями организации производства в других странах, в частности в России, Китайское правительство может предложить ряд преимуществ, таких как:

- прозрачные экономические законы;
- отсутствие коррупции среди чиновников.

Для открытия собственного производства в России и других странах Запада необходимо получить массу разрешений, сделать технические проекты и получить сертификаты качества. В Китае тоже контролируют производственные процессы и качество товаров. Но всё это при адекватных и прозрачных законодательных актах. Там не придется давать деньги госслужащим за решение каких-либо вопросов.

С предпринимателя требуют лишь соблюдения продуманных законов и своевременно внесения налоговых выплат. На стадии развития малый бизнес может рассчитывать на ощутимые льготы:

- недорогая рабочая сила. Фонд оплаты труда в Китае может быть намного меньшим, а квалификация сотрудников при этом ничуть не ниже, поскольку работники в Китае занимаются производством строго с соблюдением технических аспектов;
- привлекательная стоимость сырья и энергоносителей — при одинаковом качестве товаров расходы в Китае будут меньшими.

Российская стратегическая модель находится в стадии становления и, как считают зарубежные аналитики, российский рынок уже вступил в ту стадию, когда отсутствие разработанной стратегии мешает развитию предприятий.

Для зарубежных компаний характерны следующие этапы стратегического планирования:

- планирование предстоящих проблем и определение опасностей или возможностей, которые они могут повлечь;
- поиск решений сформированных проблем;
- обоснование разработанных стратегий для достижения сформированных целей и задач;
- планирование возможностей для достижения поставленных целей;
- определение необходимых ресурсов для достижения выбранной стратегии;
- проектирование внедрений разработанных планов и непосредственный контроль над их выполнением.

В отличие от зарубежной системы планирования, для отечественных предприятий характерны только три основных этапа.

Во-первых, составление планов и принятие решений о будущих целях организации.

Во-вторых, организация выполнения данных плановых решений и оценка реальных показателей деятельности компании.

В-третьих, контроль и анализ конечных результатов с последующей корректировкой фактических показателей и совершенствованием будущей деятельности организации.

Исследуя компании разных стран, можно утверждать, что стратегические модели российских и зарубежных компаний имеют лишь общую основу.

В то время как зарубежные руководители научились грамотно управлять компанией при помощи стратегии, в отечественной практике данная система планирования выглядят более примитивно и грубо. Разработанная в российском бизнесе стратегия практически непригодна для проведения каких-либо корректирующих действий при возникновении неучтенной ситуации, что требует более пристального внимания современных отечественных менеджеров к данной проблеме.

Список литературы

1. Ансофф И. Стратегическое управление. — М.: Экономика, 1989. — 86 с.
2. Маркова В.Д., Кузнецова С.А. Стратегический менеджмент. — М.: Инфро-М, 2013. — 288 с.
3. Орехов С.А., Селевиев В.В., Тихомирова Н.В. Корпоративный менеджмент: учебное пособие. — М.: Дашков и Ко, 2017. — 440 с.
4. Поздеева Н.Р., Галин И.Ш. Разработка конкурентной стратегии развития компании // Интернет-журнал «НАУКОВЕДЕНИЕ». — 2016. — Том 8. — № 3 // URL: <http://naukovedenie.ru/PDF/99EVN316.pdf>.
5. Самохина Е.С. Особенности выбора стратегии развития предприятия // Международный студенческий научный вестник. — 2016. — № 1 // URL: <http://eduherald.ru/ru/article/view?id=14298>.
6. Сироткин Д. Разработка стратегии развития компании // URL: <http://altrc.ru/library/52/razrabotka-strategii-kompanii/>
7. Типы стратегий в бизнесе. Типы и виды стратегий развития предприятия // «ФБ» // URL: <http://fb.ru/article/165322/tipyi-strategiy-v-biznese-tipyi-i-vidyi-strategiy-razvitiya-predpriyatiya>.



Шевченко В.А.,

студент 2 курса

факультета международных отношений и геополитики
НАНО ВО «Институт мировых цивилизаций», Россия, Москва
e-mail: shevchenko2013@ya.ru

Пантелеева Т.А.

кандидат филологических наук

доцент кафедры теоретической и прикладной экономики
НАНО ВО «Институт мировых цивилизаций», Россия, Москва
e-mail: tatata070707@mail.ru

ЭЛЕКТРОННАЯ ЦИФРОВАЯ ПОДПИСЬ (ЭЦП) В РОССИИ

Shevchenko V. A.,

2nd year student

Department of international relations and geopolitics
NANO VO «Institute of world civilizations», Moscow
e-mail: shevchenko2013@ya.ru

Panteleeva T. A.,

Cand. Sci. (philol)

Assoc. prof., Department of theoretical and applied Economics
NANO VO «Institute of world civilizations», Moscow
e-mail: tatata070707@mail.ru

ELECTRONIC DIGITAL SIGNATURE (EDS) IN RUSSIA

Аннотация. В статье понятие и сущность электронной цифровой подписи, виды, документы, посредством которых в России регулируется ее использование, история её введения в российский электронный документооборот и перспективы.

Ключевые слова: электронная цифровая подпись, документооборот, открытый ключ, закрытый ключ, сертификат, подпись.

Abstract. In article the concept and essence of digital signature, types, documents, by means of which in Russia is regulated by its use, the history of its introduction into the Russian electronic document management and prospects.

Key words: digital signature, workflow, public key, private key, certificate, signature.

ЭЦП расшифровывается как «электронная цифровая подпись». Также применимы равнозначные названия: «электронная подпись» и «цифровая подпись». Под ЭЦП понимается специфический реквизит любого электронного документа, который получен посредством криптографического преобразования документируемой информации с помощью закрытого ключа подписи, имеющий целью осуществление проверки и отсутствия деформации информации в электронном документе (целостность), установление принадлежности подписи владельцу (авторство), подтверждение факта подписания документа (неотказуемость).

Исходя лишь из данного определения, можно утверждать, что ЭЦП требует более углубленного рассмотрения терминологии, применяемой при работе с ней. Электронный документ — документированная в электронной форме информация, доступная для восприятия человеком с использованием электронных вычислительных машин, а также пригодная для передачи по информационно-телекоммуникационным сетям или обработки в информационных системах.

Разграничим понятия открытый и закрытый ключ.

Открытый и закрытый ключи позволяют криптографическому алгоритму шифровать и дешифровать сообщение. Сообщения, зашифрованные открытым ключом, расшифровать можно только с помощью закрытого ключа. Открытый ключ публикуется в сертификате владельца и доступен подключившемуся клиенту, а закрытый — хранится у владельца сертификата. Сертификат проверочного ключа — документ в электронном или бумажном виде, который предоставляется соответствующим центром и выступает в роли подтверждения ключа и его принадлежности владельцу (хозяину) сертификата [6].

В 1976 году Уитфрид Диффи и стэндфорский профессор Мартин Хеллман положили начало криптографии с открытым ключом. За основу его работы взят алгоритм обмена электронными ключами. Главной идеей здесь была передача информации от одного субъекта другому так, чтобы посторонние субъекты, в случае, если они получают к ней доступ, не смогли ее понять. Претерпевая изменения и улучшаясь, ЭЦП стала такой, какой мы ее можем видеть сейчас.

В начале 90-х в России заинтересовались новой технологией, и в 1995 году россияне получили возможность пользоваться электронной подписью. При этом, в Гражданский кодекс Российской Федерации были внесены изменения. Таким образом, в статье 160 пункте 2 ГК РФ предусматривалось использование ЭП при оформлении сделок. То есть, она стала аналогом собственноручной подписи (АСП).

В первую очередь, электронной цифровой подписью, как новой технологией защиты документов, заинтересовались банки. Помимо других кредитных организаций, числе первых оказался Центральный банк России. Электронная цифровая подпись на тот момент применялась главным образом для защиты информационных систем в таких организациях и позволяла безопасно передавать данные, например, в системах «банк-клиент».

Существует ряд документов, в той или иной степени, регулирующих получение и использование электронной подписи. Самым первым документом, в котором говорится о ней, в 1995 году стал Гражданский кодекс РФ статья 160 пункт 2: «Использование при совершении сделок факсимильного воспроизведения подписи с помощью средств механического или иного копирования, электронной подписи либо иного аналога собственноручной подписи допускается в случаях и в порядке, предусмотренных законом, иными правовыми актами или соглашением сторон» [1]. В начале двухтысячных годов таким законом являлся Федеральный закон от 10.01.2002 № 1-ФЗ «Об электронной цифровой подписи» [2]. Данный документ утратил силу с 1 июля 2013 года в связи с принятием Федерального закона от 06.04.2011 № 63-ФЗ «Об электронной подписи» [3].

Также необходимо упомянуть статью 2 закона «О закупках товаров и услуг отдельными юрлицами» от 18.07.2011 № 223-ФЗ [4]. В соответствии с этим законом, указанные в нем юридические лица обязаны ежегодно до 1 февраля формировать план закупок услуг и товаров на текущий год и выкладывать информацию о планируемых закупках стоимостью более 100 000 руб. в единой информационной системе, и кроме того на иных интернет-площадках, например, на сайте компании-заказчика. Но перед размещением заявки, заказчику следует зарегистрироваться в единой системе идентификации и аутентификации (ЕСИА). Для этого требуется получить квалифицированную ЭЦП в сертифицированном удостоверяющем центре. В случае, когда аукционы или торги проходят на сайте заказчика, допускается использование неквалифицированной ЭЦП. Таким образом, две разные площадки предъявляют и разные требования, от которых зависит выбор электронной подписи — какую на конкретной электронной площадке использовать. Если же компания размещает заявки на нескольких площадках, придется либо отдельно приобрести сертификат для каждой такой площадки, либо брать себе универсальную подпись, содержащую сразу квалифицированную и неквалифицированную подписи в одной. Это более удобно и рационально в таком случае.

В следующем законе описывается подписание контракта электронной подписью. При государственных закупках за бюджетные деньги, бюджетные организации обязаны внести в единую систему (ЕИС) планы, графики закупок, заявки на проведение аукционов, контракты с выигравшими поставщиками и т. д. согласно нормам закона «О контрактной системе в сфере закупок» от 05.04.2013 № 44-ФЗ [5]. Все документы, размещаемые на элек-

тронной площадке, должны быть подписаны усиленной квалифицированной ЭЦП. Электронная подпись по 44-ФЗ, а также ключи и сертификаты к ней выдаются в аккредитованном удостоверяющем центре (УЦ).

По закону, в течение 5 дней после размещения заказа победитель, который выиграл тендер, размещает заранее подписанный электронной подписью уполномоченного лица проект контракта. В случае появления разногласий по контракту стороны могут составить протокол разногласий и обменяться им в формате ЭДО. А после согласования разногласий по контракту заказчик размещает на электронной площадке утвержденный контракт и подписывает его своей ЭЦП. С этого дня контракт считается заключенным.

Всего в России можно использовать три вида электронной цифровой подписи: простую и усиленную подпись (последняя подразделяется на квалифицированную и неквалифицированную).

Простая подпись — это обыкновенные коды доступа, встречающиеся в СМС, личных кабинетах на сайтах («логин–пароль»), в электронной почте. Такая подпись создается внутри системы ее собственными средствами и служит для подтверждения факта, что подпись создал конкретный человек. Простая подпись применяется при банковских операциях, для аутентификации в различных информационных системах, для получения госуслуг, а также для заверения документов внутри корпоративного электронного документооборота (ЭДО).

Простая подпись приравнивается к собственноручно лишь в определенном случае, если это регламентируется отдельным нормативно-правовым актом, или между участниками ЭДО заключено соглашение, в котором прописаны:

- правила, по которым была поставлена подпись, определяют по простой электронной подписи;
- обязанность пользователя соблюдать конфиденциальность закрытой части ключа ПЭП (например, пароля в паре «логин-пароль» или СМС-кода, присланного на телефон).

Многие информационные системы требуют сначала подтвердить свою личность во время визита к оператору системы, чтобы его ПЭП в дальнейшем имела юридическую силу. Так, на портале госуслуг, для получения учетной записи, требуется лично прийти в один из центров с документом, удостоверяющим личность.

Усиленная неквалифицированная электронная подпись (далее — НЭП) создается при помощи программ криптошифрования с использованием закрытого ключа электронной подписи. НЭП идентифицирует личность владельца, а также позволяет проверить, вносили ли в файл изменения после его отправки.

В удостоверяющем центре человек получает два ключа электронной подписи: открытый и закрытый. Закрытый ключ хранится на специальном ключевом носителе с пин-кодом или в компьютере пользователя.

При помощи закрытого ключа владелец генерирует электронные подписи, которыми подписывает документы. Открытый ключ электронной подписи связан с закрытым ключом ЭП и предназначен для проверки подлинности ЭП. Открытый ключ доступен всем, с кем его обладатель ведет ЭДО.

Удостоверяющий центр может выдать сертификат электронной подписи, в котором прописывается соответствие открытого ключа владельцу закрытого ключа. Однако, при использовании НЭП не создавать сертификат, так как требования к структуре неквалифицированного сертификата законом не установлены.

Согласно закону «О контрактной системе в сфере закупок» от 05.04.2013 № 44-ФЗ, НЭП необходима, чтобы участвовать в электронных госзакупках в качестве поставщика. Этот же вид подписи можно использовать для внутреннего и внешнего ЭДО, если стороны предварительно договорились об этом.

Усиленная квалифицированная электронная подпись — самый регламентированный государством вид подписи. Так же, как и НЭП, она создается с помощью криптографических алгоритмов и базируется на инфраструктуре открытых ключей, но отличается от НЭП в следующем:

Обязательно имеет квалифицированный сертификат в бумажном или электронном виде, структура которого определена приказом ФСБ России № 795 от 27.12.2011.

Программное обеспечение для работы с КЭП сертифицировано ФСБ России.

Выдавать КЭП может только удостоверяющий центр, который аккредитован Минкомсвязи России.

КЭП нужна, чтобы сдавать отчетность в контролирующие органы, участвовать в качестве поставщика и заказчика в электронных торгах, работать с государственными информационными системами, обмениваться формализованными документами с ФНС, вести электронный документооборот внутри компании или с ее внешними контрагентами.

КЭП — это подпись, которая придает документам юридическую силу без дополнительных условий. Если организации ведут ЭДО, подписывая документы КЭП, их юридическая сила признается автоматически согласно федеральному закону № 63-ФЗ «Об электронной подписи» [3].

Удобство и надежность ЭЦП сделали ее неотъемлемой частью документооборота в России. Без ЭЦП не обходится ни один современный банк, ни единая крупная компания. Многие торгово-финансовые процессы происходят в электронном виде, на большом расстоянии. Значит, защищенная электронная подпись, заменяющая собственноручную, здесь необходима и востребована. А с учетом развития технологий, ЭЦП будет использоваться чаще и все более повсеместно.

Список литературы

1. Гражданский кодекс Российской Федерации // URL: <http://base.garant.ru/10164072/>
2. Федеральный закон от 10.01.2002 № 1-ФЗ «Об электронной цифровой подписи» // URL: <http://base.garant.ru/184059/>
3. Федеральный закон от 06.04.2011 № 63-ФЗ «Об электронной подписи» // URL: <http://base.garant.ru/12184522/>
4. Федеральный закон от 18.07.2011 № 223-ФЗ (ред. от 07.06.2017) «О закупках товаров, работ, услуг отдельными видами юридических лиц» // URL: <http://base.garant.ru/12188083/>
5. Федеральный закон от 05.04.2013 № 44-ФЗ (ред. от 29.07.2017) «О контрактной системе в сфере закупок товаров, работ, услуг для обеспечения государственных и муниципальных нужд» // URL: <http://base.garant.ru/57426268/>
6. Финансовый словарь трейдера // United Traders ICO URL: <https://utmagazine.ru/posts/>
7. Что нужно знать об электронной подписи? // Блог Юлии Марзан // URL: <http://prodawez.ru/biznes/instrumenti/chto-nuzhno-znat-ob-elektronnoj-podpisi.html>

Евграфова Л.Д.,

студентка 1 курса

Факультета международных отношений и геополитики,
НАНО ВО «Институт мировых цивилизаций», Россия, г. Москва
e-mail: evgrafova_99@mail.ru

Дзюбан Валерий Валерьевич,

доктор исторических наук, кандидат педагогических наук,
профессор, заведующий кафедрой «Гуманитарных дисциплин
и коммуникационных технологий»

НАНО ВО «Институт мировых цивилизаций», Россия, г. Москва
e-mail: bryanskstudzuban@mail.ru

ГЛОБАЛЬНЫЕ ПРОБЛЕМЫ СОВРЕМЕННОСТИ

Evgrafova L.D.,

First year student,

Faculty of international relations and geopolitics,
NANO VO «Institute of world civilizations», Moscow
e-mail: evgrafova_99@mail.ru

Dzyuban Valery Valerievich,

doctor of historical Sciences, candidate of pedagogical Sciences,
Professor, head of the Department
of “Humanities and communication technologies”

NANO VO «Institute of world civilizations», Moscow
e-mail: bryanskstudzuban@mail.ru

THE GLOBAL PROBLEMS OF MODERNITY

Аннотация. Данная научная статья представляет собой перечень проблем по заданной теме, содержит причины возникновения данных проблем и их решение. В этой работе мы рассмотрим глобальные проблемы современности, которые срочно нуждаются в решении. Эти решения должны принять все страны, весь мир, иначе, результат усилий окажется неудовлетворительным. В статье я постараюсь четко обосновать причины проблем и пути их решения, чтобы в дальнейшем статья смогла использоваться в образовательных целях.

Ключевые слова: Глобальные проблемы, мир, проблемы, терроризм, отсталость, зависимость, глобализация, совместные решения, В.В. Путин, В.В. Жириновский, кризис, мировые войны, СМИ.

Abstract. This scientific article represents itself a list of problems on a given topic, contains the causes of these problems and their solution. In this work we consider the global problems that need urgent solutions. These decisions should be taken by all countries, the whole world, otherwise, the result of the efforts will be unsatisfactory. In this article I will try to clearly explain the causes of the problems and their solutions, so that in the future the article could be used for educational purposes.

Key words: Global problems, world, terrorism, retardation, dependence, globalization, cooperative solution, Putin, Zhirinovsky, crisis, world wars, mass media.

Наш современный мир очень отличается от прошлого: научно-технический прогресс развивается с каждым днем все быстрее и быстрее, вследствие этого развивается не только наука, но и здравоохранение, образование, и то, что 50 лет назад казалось невозможным сейчас является обыденностью. Но вслед за развитием растет зависимость стран друг от друга, и на сегодняшний день специалисты сходятся во мнении, что весь мир вошел в эпоху глобализации, т.е. если раньше некоторые проблемы затрагивали отдельные государства,

то теперь они охватывают весь Земной шар. Россия в этом плане не исключение, и поэтому данная тематика важна и для нее. Предлагаю рассмотреть те из них, которые наиболее болезненно влияют на мир.

Говоря о том, как стараются решить проблемы деятели культуры, науки и др., можно вспомнить российского политического деятеля — Владимира Вольфовича Жириновского, лидера партии ЛДПР. В своей книге «Утомленная планета» он пишет о том, что Земля устала от эксплуатации ее ресурсов, а людям говорят о том, что с природой все хорошо, что ресурсов хватит всем и на долгие годы вперед. Владимир Вольфович приходит к выводу о том, что Россия может спасти мир. Но именно поэтому враги человечества, в первую очередь США и Англия, хотят уничтожить нашу Родину [1, с. 8].

Владимир Вольфович убежден, что Россия — одна из могущественных стран, способных решить глобальные проблемы всего человечества за счет своих глубоких знаний о ресурсах, которых у нее целая кладовая.

Итак, как уже было сказано выше, глобальные проблемы — это такие проблемы, которые касаются жизненных интересов всего человечества и требуют для своего решения совместных усилий всего мирового сообщества. Такие проблемы связаны с неравномерным развитием различных сфер жизни современного общества и мира в целом, а также противоречиями, которые рождаются в различных взаимоотношениях между людьми. Мы должны их принципиально качественно решать, ведь только от наших решений будет зависеть дальнейшее существование всего человечества. К наиболее острым глобальным проблемам современности можно отнести: проблема Север-Юг, терроризма, развития человеческого потенциала, проблема продовольствия, энергосбережения, проблема устойчивого развития и экологии, проблема бедности в мире, демографическая проблема

Данный набор проблем не является постоянным и по мере развития человеческой цивилизации меняется и представление о существующих глобальных проблемах, изменяется их приоритетность, а также формируются новые глобальные проблемы, например, проблема освоения космического пространства, управления погодой и климатом и другие.

Начнем с проблемы «Север-Юг» [3, с. 8] — данная проблема связана с экономическими взаимоотношениями развитых стран с развивающимися. Ее суть заключается в том, что для сокращения отставания в уровнях социально-экономического развития между развитыми и развивающимися странами последние требуют от развитых стран различных уступок, например, расширения доступа своих товаров на рынки развитых стран, усиления притока знаний и капитала особенно если он будет основан в виде помощи, списания долгов и других мер по отношению к ним.

Еще одной острой проблемой является терроризм. Как мы знаем, терроризм — это незаконная деятельность людей, направленная на уничтожение других людей по политическим, религиозным и многим другим признакам. На данный момент существует множество террористических группировок по всему миру. Одна из наиболее известных — запрещенная на территории Российской Федерации группировка «ИГИЛ», которые воюют на территории Сирийской Арабской республики. На данный момент, на 30 мая 2018 года, России и Сирии удалось избавиться от такого сильного противника на территории второй страны.

Проблема развития человеческого потенциала [3, с. 8] связана с соотношением качественных характеристик рабочей силы характеру современной экономики. В условиях постиндустриального общества возрастают требования не только к физическим навыкам работника, но и к его образованию, включая способности к постоянному переобучению работника. Однако такое развитие характеристик рабочей силы в мировом хозяйстве происходит крайне неравномерно. Антирейтинг в этом плане возглавляют развивающиеся страны, которые, однако, выступают основным источником пополнения мировых трудовых ресурсов. Именно это и обуславливает мировой масштаб проблемы развития человеческого потенциала: люди стремятся работать, но не знают как это сделать в условиях постоянного изменения требований к работнику, так как их этому нигде не обучили, соответственно, им сложнее адаптироваться в таком обществе. Нарастающая взаимозависимость государств друг от друга, глобализация и сокращение временных и пространственных барьеров между ними создают ситуацию коллективной незащищенности от различного рода опасностей, от

которой человека не всегда может спасти его государство в наши дни. Это требует создания условий, которые усиливали бы способность и возможность человека самостоятельно противостоять рискам.

Мировая проблема продовольствия выступает на практике как проблема абсолютной нехватки еды (недоедания и голода) в менее развитых странах, а также несбалансированности питания в развитых государствах, что, опять же, в свою очередь порождает другие проблемы. Ее решение будет во многом зависеть от эффективного использования научно-технического прогресса в сфере сельского хозяйства, природными ресурсами и от уровня государственной поддержки фермеров и сельского хозяйства в целом.

Глобальная энергетическая проблема [4, с. 8] — эта проблема заключается в обеспечении человечества энергией и топливом в настоящее время и в обозримом будущем. Отправной точкой и причиной возникновения данной проблемы следует считать стремительный рост потребления минерального топлива в двадцатом веке. Если развитые страны решают эту проблему за счет замедления роста своего спроса путем снижения энергоемкости, то в остальных странах идет сравнительно быстрый рост энергопотребления. К этому нужно прибавить рост конкуренции на мировом рынке энергоресурсов между развитыми странами и новыми крупными индустриальными странами (Индия, Китай, Бразилия). Все эти аспекты в совокупности с военно-политической нестабильностью в некоторых регионах мира могут в значительной мере влиять на изменения в уровне мировых цен на энергетические ресурсы и серьезно влиять на динамику спроса и предложения, а также производства и потребления энергетических товаров, создавая при этом кризисные ситуации.

А экологический потенциал мировой экономики продолжает подрываться хозяйственной деятельностью человека. Ответом на это стала концепция экологически устойчивого развития. Она предполагает развитие всех стран мира с учетом настоящих потребностей, но не подрывающее интересы будущих поколений с учетом состояния окружающей среды. Тут хочется вспомнить выступление Владимира Владимировича Путина в 2015 году на 70-й генеральной ассамблее ООН (Организации Объединенных Наций). На этой встрече он затрагивал экологическую проблему, а именно глобальное (мировое) изменение климата. Да, это одна проблема, но она является одной из важнейших в XXI веке, т.к. от ее решения или не решения зависит будущее наших детей и дальнейших поколений. Тут же хочется сказать о проблеме нехватки воды. В нашем мире ее не хватает в чистом виде, а использовать грязную воду в качестве продукта (питья) просто невозможно, такая вода может убить человека. Поэтому, ученые предполагают, что в будущем люди будут вести войны из-за пресной воды, а это скажется и на демографической проблеме, и на продовольственной, и на экологической и так далее.

Также, одной из основных глобальных проблем человечества является проблема бедности. Бедность — это неспособность обеспечивать самые элементарные потребности большинством жителей данной страны. Невероятные масштабы бедности, особенно в отсталых странах, представляют серьезную опасность не только для национального, но и для мирового спокойного развития.

Глобальная демографическая проблема. Взаимозависимость роста населения и экономического роста длительное время является предметом исследования экономистов. В результате исследований выработалось два подхода к оценке влияния роста населения на экономическое развитие:

Первый подход связан с теорией Мальтуса, который считал, что население растет в геометрической прогрессии, а количество продовольствия растет только в арифметической прогрессии, из чего следует, что население мира неизбежно начинает беднеть.

Второй подход (современный) направлен на оценку роли народонаселения на экономику. Данный подход является комплексным и выявляет как положительные, так и негативные факторы влияния роста населения на экономический рост одной страны и мира в целом.

Решение вышеуказанных проблем является сегодня актуальной задачей для всего мира. От того, когда и как они начнут решаться, зависит дальнейшая жизнь людей. Существуют следующие пути решения глобальных проблем современности, которые мы сейчас рассмотрим.

Во-первых, нужно предотвратить мировую войну, в которой может применяться биологическое оружие и другие средства массового уничтожения, грозящих гибелью всей цивилизации, потому как такой вид оружия существует не у одной страны. Это предполагает остановку, ну или хотя бы торможение гонки вооружений, запрет на создание и применение систем вооружения массового уничтожения, ликвидацию ядерного оружия и так далее.

Во-вторых, нужно стараться преодолеть культурное и экономическое неравенство между народами, которые населяют индустриально развитые страны Запада и Востока и развивающиеся страны Азии, Африки и Латинской Америки, посредством изучения в вузах межкультурные коммуникации.

В-третьих, мы обязаны преодолеть кризисное состояние взаимодействия человечества, природы и окружающего мира между собой, ибо последствия от такого масштабного загрязнения могут быть более, чем плачевными. Для этого нужно выработать меры, которые будут направлены на разумное использование ресурсов и снижение загрязнений отходами материального производства воды, почвы и воздуха.

В-четвертых, необходимо снизить темпы роста народонаселения в развивающихся странах и преодоление демографического кризиса в развитых капиталистических странах за счет налогов и штрафов для первых и за счет пособий для вторых.

В-пятых, для улучшения уровня жизни во всех странах нужно совместными усилиями бороться с алкоголизмом, наркоманией, онкологическими заболеваниями, СПИ-Дом, туберкулезом и другими болезнями.

Подводя итоги нужно сказать о том, что современный мир, как и прошлым, имеет много проблем. Однако, с развитием торговых отношений Запада и Востока, с колониальными захватами, Запад развивался быстрее Востока. Позже, люди смогли более часто ездить в другие страны, многие иммигрировали (например, из СССР в США), научно-технический прогресс процветал, и люди смогли увидеть, что происходит в других странах и как живут люди там через телевизор, Интернет. Так отличия в развитии стран Запада и Востока стали более заметными и ощутимыми. Так возникли глобальные проблемы человечества, которые необходимо решать, чтобы сохранить нашу планету для наших детей и будущих поколений. Я уверена, что данная работа поможет сделать наш мир лучше!

Список литературы

1. *Жириновский В.В.* Утомленная планета. — М., 2001. — 31 с.
2. <http://works.doklad.ru/view/yaMvW0BeTZw/all.html>.
3. http://interservis.info/lib/i9/8_1.html.
4. <http://market-pages.ru/mirec/38.html>.



Кулакова Нина Николаевна,

кандидат политических наук,
доцент Департамента политологии
Финансовый Университет при Правительстве Российской Федерации,
доцент кафедры Политических технологий, процессов и пропаганды
НАНО ВО «Институт мировых цивилизаций», Россия, г. Москва
e-mail: Nina261069@rambler.ru

О МЕТОДОЛОГИЧЕСКИХ ПОДХОДАХ К ИССЛЕДОВАНИЮ РЕВОЛЮЦИЙ

Kulakova Nina Nikolayevna

Candidate of political sciences,
Senior lecturer of the department «General Political Science»,
Financial University under the Government of the Russian Federation,
associate Professor of Political technologies, processes and propaganda
NANO VO «Institute of world civilizations», Moscow
e-mail: Nina261069@rambler.ru

ABOUT METHODOLOGICAL APPROACHES TO RESEARCH OF REVOLUTIONS

Аннотация. В данной статье раскрывается авторское видение проблематики революционных изменений, также рассматривается значимость учёта всего спектра накопленных знаний о революциях и методах их изучения для комплексной и качественной характеристики, оценки вектора и перспектив развития современной политической ситуации. В работе проведён обзор некоторых методов исследования проблематики революционных событий.

Ключевые слова: революция, политическая жизнь, общество, кризис, метод.

Abstract. This article reveals the author's vision of the problems of revolutionary changes, also considers the importance of taking into account the entire spectrum of accumulated knowledge about revolutions and methods for studying them for a comprehensive and qualitative characterization, assessing the vector and prospects for the development of the current political situation. The article reviews some methods of investigating the problems of revolutionary events.

Key words: revolution, political life, society, crisis, method.

В современном, стремительно меняющемся мире, ни одна политическая система не может позволить себе длительную стагнацию. Политическое устройство общества, отвечая на проблемы и вызовы, меняется, стремится соответствовать новым внутриполитическим и международным реалиям. От способности и возможности адекватно реагировать и перестраиваться зависит порой не только устойчивость самой политической системы, но и перспективы выживания национальной общности.

Достаточно недавняя, но стремительная трансформация российской политической системы, резкий переход от однопартийности к многопартийности, появление новых партий и общественных движений с различной идеологической направленностью определили ряд присущих ей особенностей. К числу этих специфических черт возможно отнести высокую степень динамичности, исторически сложившееся отсутствие практики выбора и поиска компромисса, электоральная неустойчивость, а также консолидация элит вокруг одного лидера и вытеснение оппозиционных сил на периферию политической жизни страны.

Как показывает практическая политическая жизнь, такого рода факторы, свидетельствующие об определенной неустойчивости политической системы, в обстоятельствах экономических кризисов и падения уровня жизни населения, стимулируемые консолидацией

антисистемной оппозиции и влиянием заинтересованных сил извне, могут стать основой к дестабилизациям разного рода, в том числе к революционным кризисам.

В настоящее время как зарубежными, так и российскими учеными проанализированы различные аспекты социально-политических трансформаций: изучены состав и роль политической элиты, влияние экономической ситуации, идеологический фактор, институциональная архитектура и многие другие аспекты. Но, видимо в силу сложности, многогранности, огромного комплекса переменных и вводных, сделать вывод об однозначной предсказуемости и возможности выявления конкретного вектора развития политического процесса пока рано. В качестве аргумента, так же объясняющего нелинейную зависимость и отсутствие прямого взаимовлияния теории и практики, может выступать понимание существенной разницы между научными выкладками, рекомендациями и практической работой реальных политических и общественных деятелей.

Несмотря на, казалось бы, всестороннюю разработку и широкий спектр теоретико-методологических подходов, связанных с различными концепциями изучения социально-политических революций, вопрос с дефинициями, с описанием существенных и отличительных признаков этого ключевого политического термина, остается открытым. Более того, поиск и формулирование однозначной, универсальной трактовки этого понятия занятие неблагодарное, в том числе и по причине множественности подходов к его изучению.

В основе наиболее укоренившихся представлений о революции легла разработанная последователями К. Маркса его идея о революциях, как локомотивах истории. Она разрабатывалась в рамках теории формационного развития, полагавшей, что история человеческого общества проходит через пять основных этапов (формаций). Сторонники этого подхода основываются на том, что смену исторических этапов определяет рост производительных сил, постепенно приходя в противоречие с начинающими отставать и тормозить прогресс производственными отношениями. Противоречие между ними, а также антагонистические противоречия между классом угнетателей и угнетённых приводит к классовой борьбе. Складывающаяся революционная ситуация приводит к социальной революции, в результате которой происходит революционное переустройство общества, в ходе которого власть оказывается в руках у более прогрессивной социальной группы.

Таким образом, революции выступают как локомотивы истории, предоставляющие возможность развиваться производственным отношениям более высокого уровня. Направленное развитие человеческого общества от простого к сложному приводит его к пролетарской революции, устанавливающей на земле социализм и коммунизм. Надо отметить, что с такими характеристиками революции, как коренной слом, как социальный переворот, произведённый именно революционным путём, К. Маркс рассматривает только социалистическую революцию. Докапиталистические революции с его точки зрения могут не иметь столь радикальных действий и последствий. Взгляды К. Маркса на роль революций в истории оказали существенное влияние на социальные науки XX столетия и нашли своих приверженцев и последователей в лице В. Ленина, К. Каутского. Вопрос о стадиях и признаках революции, не исследованный К. Марксом, был подробно разработан В. Лениным в соответствии с марксистской идеологией.

Убедительное обоснование анализируемому подходу предложил П. Андерсон: «Особенность марксизма как течения внутри социализма всегда заключалась в его природе как теории исторического развития. Претендовать же на обобщенное осмысление всей истории развития человечества, начиная от первобытных племен и кончая современными формами, может лишь один претендент — исторический материализм. По сравнению с ним все остальные теории производны и носят вторичный, фрагментарный характер. Только марксизму удалось создать достаточно общий и в то же время дифференцированный набор аналитических инструментов, чтобы понятно изложить ход исторической эволюции, показать последовательную смену эпох и соответствующих социально-экономических структур» [1, с. 235–236]. Думается, что в настоящее время рассмотренный подход является одним из самых системных и стройных, чем и продолжает привлекать исследователей и порождать новых его сторонников.

Помимо марксистской теории, изучающей всеобщие социально-политические процессы в контексте поступательной смены стадий, стоит рассмотреть идеи, связанные с революционными преобразованиями и анализирующие современный общественно-политический транзит.

В ряду психологических теорий революций особое место принадлежит концепту «Относительной депривации» ученых Д. Дэвис и Т. Гурр. Данная идея базируется на процесс радикальных социальных сдвигов, решающее воздействие оказывают мотивы людей, формирующиеся процессом политического поведения на основе осознания своей неудовлетворенности материальной жизнью, несправедливости жизни и ущемлённости. В качестве главной общественной проблемы Д. Дэвис и Т. Гурр выдвигают противоречие между потребностями «которые побуждают людей стремиться к равенству, достоинству и власти» [9, с. 416–417] и реальными возможностями по их реализации. Соответственно политическое насилие рассматривается как фрустрация, приводящая к борьбе и насилию социальных групп, проистекающие по причине несоответствия между тем, чем они располагают, и тем, что, как они считают, заслуживают. Процесс сравнения «имущих» и «неимущих» групп, а также завышенные амбиции создают процесс относительной депривации, что может приводить к протестам и революционной борьбе. При этом, сам факт тяжёлого материального положения играет существенную, но не определяющую роль; именно несправедливость бытия и понимание невозможности изменений при сохранении прежней политической ситуации вызывает взрыв негодования.

В работе Т.Р. Гарра «Почему люди бунтуют» революционное насилие определяется как используемое для достижения прежде всего собственных целей или как средство реализации собственных политических запросов, а также противодействия какому-либо политическому направлению. Делается безусловно логичный вывод о зависимости уровня функционирования политической системы и масштабах насилия, при этом рост насилия со стороны негосударственных акторов ведёт к утрате монополии государства на легитимное применение силы.

Несмотря на определённую теоретическую убедительность вышерассмотренный подход далеко не всегда находит своё подтверждение в политической практике. Социальная иерархия, стабильно сопровождающая жизнь человеческого общества, наглядно демонстрирует несправедливое распределение материальных благ и ресурсов между различными социальными группами и их недовольство своим положением, однако это далеко не всегда приводит к формированию революционной ситуации.

Бихевиоралистская (поведенческая) теория революционных изменений П. Сорокина вскрывает связь между революционным всплесками и причинами их порождающими, которые напрямую связаны с поведением индивидов. По мнению автора, неудовлетворённые и подавленные человеческие инстинкты формируют революции. Он писал, что, когда условия среды изменяются так, «...что вызывают ущемление основных инстинктов у множества лиц, тогда мы получаем массовую дезорганизацию поведения, массовый взрыв и социальное землетрясение, носящее название бунта, мятежа, смуты, революции» [5, с. 42]. Однако, как непосредственный участник революционных событий 1917 г., исследователь реально осознавал, что революция не решает проблем, более того, за эйфорическим взрывом эмоций и мнимой свободой к власти приходит жесткая элита и наступает термидор.

Сторонники структурного подхода при изучении революционных изменений исходят из представления о том, что формирование революций напрямую связано с особыми взаимоотношениями между социальными группами и государством в условиях структурных ограничений. При анализе происходит смещение акцента с межличностных, ментальных или идеологических аспектов на общественно-групповую динамику национального и глобального масштаба. Ярким представителем структурного подхода является Т. Скочпол. Исследовательница длительное время занималась компаративистикой, она проанализировала несколько революций (французскую, русскую и китайскую) и на основе изученного материала сделала вывод о том, что к социальным революциям приводит комплекс факторов, среди которых как внешние неблагоприятные факторы (невыгодное геополитическое положение, противостояние других стран), так и внутренние (раскол политических институтов и элит, ослабление государственного контроля) противоречий [10, с. 9]. Структурная теория формировалась не на пустом месте, она имеет гносеологические корни, берущие своё начало в классовой теории возникновения государства К. Маркса и Ф. Энгельса, в психологическом направлении Т. Гурра, трактующем революции, как конфликтную ситуацию между группами, стремящимися к власти, и существующим правительством, теорией протеста Ч. Тилли,

определяющего, как формируется единение групп, реализующих политические изменения, а также теорией системно-ценностного консенсуса Ч. Джонсона. Основная суть рассматриваемого подхода состоит в том, что формирование революционной ситуации, сам революционный процесс и его последствия, состоящие в формировании нового политического порядка, находятся в зависимости от качественных характеристик государственных структур, способа взаимодействия репрессивных и административных государственных образований с социальными группами внутри страны, уровня взаимодействия структур государства, как во внутривнутриполитическом пространстве, так и с другими государствами.

Важно отметить, что по мнению Т. Скочпол, сделанный ей анализ конкретных революций, нельзя автоматически переносить на любые другие революционные события, в силу зависимости таковых от современного международного контекста и особенностей существующих социальных структур.

Немалый интерес в изучении данной темы представляют существующие концепции политических революций. Областью внимания в этот раз выступают революции, происходящие «наверху», в высших эшелонах политической власти. Политические революции могут реализовываться в различной форме, но обычно они происходят без активного контакта с обществом и являются следствием нарушения баланса властных отношений и ростом борьбы различных групп политической элиты государства. Описание такого рода революций дано ещё Л. Троцким, отмечающим имеющиеся в истории примеры политических революций: «История знала и в прошлом не только социальные революции, которые заменяли феодальный режим буржуазным, но и политические, которые, не нарушая экономических основ общества, сметали старую правящую верхушку (1830 г. и 1848 г. во Франции, февраль 1917 г. в России и пр.) [6, с. 238]. Близких теоретических взглядов придерживался исследователь Ю. Осипов при интерпретации политических событий 1991 г. в нашей стране, создавших условия для перехода к неокapитализму, так как «в его пользу была совершена политическая революция» [4, с. 12]. Сложно не согласиться с мнением исследователя В. Лазарева: «Если же преобразования идут сверху (например, реформы Мэйдзи в Японии, Ататюрка в Турции, Насера в Египте, перестройка Горбачева), то какими бы глубокими и фундаментальными они не были, революциями их считать нельзя» [4].

Собственную версию теории политических революций разработал Ч. Тилли. С его точки зрения революционные события не представляют собой что-то особенное в социально-политическом процессе, скорее они выступают крайним видом соперничества в борьбе за властные полномочия между различными акторами, имеющими возможность мобилизовать ключевые ресурсы. В выдвинутой автором теории политической мобилизации структурные изменения, такие как демографический рост, урбанизация, индустриализация могут оказывать влияние на революционную ситуацию, но при этом их воздействие носит неопределяющий характер [11, с. 447].

Ч. Тилли сформулировал соревновательную модель, описывающую этапы революционной динамики [3, с. 80].

1. Постепенная мобилизация претендентов, которые предъявляют безальтернативные требования контроля над правительством.
2. Резкое увеличение количества людей, поддерживающих эти требования.
3. Безуспешные попытки правительства сдержать оппозиционную коалицию.
4. Организация оппозиционной коалицией эффективного контроля над отдельными частями государственного аппарата.
5. Борьба оппозиционной коалиции за сохранение и расширение этого контроля.
6. Восстановление единоличной власти посредством победы/поражения оппозиционной коалиции или посредством паритетного способа существования между оппозиционной коалицией и некоторыми/всеми представителями старой власти.
7. Распад революционной коалиции.
8. Восстановление привычного правительственного контроля над подконтрольным населением.

Рассмотренные этапы напрямую связаны с взаимодействием участников политического процесса, способных провести мобилизацию народных масс. В результате этих действий

свершаются революционные изменения, к победе приходят оппозиционные силы или же формируется их альянс с предыдущими элитными группами, при этом возможным вариантом развития событий может быть и их поражение.

Экспертный теоретик в области развития цивилизаций, исследователь Ш. Эйзенштадт, разрабатывая подход, связанный с «чистым образом революции», определяет следующие характеристики [7, с. 44–45].

1. Наличие освободительного идеала.
2. Фундаментальный характер причин.
3. Насильственный характер событий.
4. Радикальный разрыв с прошлым.
5. Тотальность изменений.

Названные факторы революционных преобразований имеют высокий уровень обобщения и отражают скорее философский взгляд на рассматриваемую проблему.

Интеграция российской науки в международное научное сообщество способствовало проникновению в исследовательский процесс методологического плюрализма, в том числе к внедрению антропологического подхода при рассмотрении данной проблематики переосмысливающего революционные события сквозь призму категорий гуманности.

Научное внимание к революционной проблематике связано не только с юбилейными датами. Проблематика революций и революционных ситуаций носит устойчивый интерес и стабильно привлекает внимание учёных, занимающихся социальными исследованиями. Даты являются лишь подходящим поводом для комплексного исследования, имеющего вполне практический интерес по предотвращению коренного слома жизни страны, порождающего смуту, репрессии, невосполнимые потери. Трудно не согласиться с мнением Президента Российской Федерации В. Путина, считающего что «...перемены всегда нужны, без этого стагнация. Вопрос, каким способом двигаться — революционным или эволюционным. Часть людей, иных уж нет, даже если они хотели большего, способ достижения выбрали неправильный и вредный. Нужен эволюционный процесс» [8].

Список литературы

1. *Андерсон П.* Размышления о западном марксизме: на путях исторического материализма. — М.: Интер-Версо, 1991.
2. *Лазарев В.Д.* Переходный период в развитии общества: теории, проблемы, перспективы. — Уфа: Восточный университет, 2006.
3. *Никифоров А.А.* Революция и ее причины: ответы и новые вопросы // Политэкс. — 2008. — № 2.
4. *Осипов Ю.М.* Постсоциалистический социализм // Современная Россия и социализм (опыт непредвзятой дискуссии) / Под ред. Ю.М. Осипова, Е.С. Зотовой. — М.: ИТРК, 2000.
5. *Сорокин П.* Социология революции. М.: Территория будущего; РОССПЭН, 2005.
6. *Троцкий Л.Д.* Преданная революция. — М.: НИИ культуры, 1991.
7. *Эйзенштадт Ш.* Революция и преобразование обществ. Сравнительное изучение цивилизаций. — М.: Аспект Пресс, 1999.
8. *Юнашев А.* Путин: Нам нужна не революция, а эволюция. Режим доступа: https://life.ru/t/%D0%BD%D0%BE%D0%B2%D0%BE%D1%81%D1%82%D0%B8/923275/putin_nam_nuzhna_nie_rievoliutsiia_a_evoliutsiia(дата обращения: 16.09.2017)
9. *Davies J.Ch.* Maslow and Theory of Political Development: Getting to Fundamentals // Political Psychology. 1999. Vol. 12, № 3.
10. *Skocpol T.* States and Social Revolutions: A Comparative Analysis of France, Russia and China. Cambridge; N.Y.: Cambridge University Press, 1979.
11. *Tilly C.* Does Modernization Breed Revolution? // Comparative Politics. 1973. Vol. 5. № 3.



Плетушков Михаил Сергеевич,

кандидат исторических наук, доцент,
 профессор кафедры гуманитарных дисциплин
 и коммуникационных технологий,
 почетный профессор
 НАНО ВО «Институт мировых цивилизаций», Россия, г. Москва

ОСВОБОДИТЕЛЬНАЯ МИССИЯ СССР ВО ВТОРОЙ МИРОВОЙ ВОЙНЕ

Pleteshkov Mikhail Sergeevich,

candidate of historical Sciences,
 associate Professor Professor of the Department of Humanities
 and communication technology,
 honorary Professor
 of NANO VO «Institute of world civilizations»

LIBERATION MISSION OF THE SOVIET UNION IN WORLD WAR II

Аннотация. Статья посвящена освободительной миссии СССР во Второй мировой войне. Сталин И.В. подчеркнул, что целью этой всенародной Отечественной войны против фашистских угнетателей является не только ликвидация опасности, нависшей над нашей страной, но и помощь всем народам Европы, стонущим под игом германского фашизма. Наша война за свободу Отечества сольется с борьбой народов Европы и Азии за их независимость, за демократические свободы. От рабской неволи были освобождены миллионы русских, украинцев, белорусов, латышей, эстонцев, литовцев, молдаван и представителей многих других народов. Ради этого освобождения были принесены огромные жертвы. В братских могилах под Минском и Киевом, в Молдавии и в Прибалтике, на берегах Днепра, Днестра, Березины и Немана лежат советские воины. В вооруженной борьбе за рубежом Советские Вооруженные Силы взаимодействовали с народными армиями и партизанскими отрядами. Советские воины оказывали большую помощь освобожденным народам в восстановлении экономики, помогали населению продуктами питания, оказывали медицинскую помощь. Завершилась Великая Отечественная война. 9 мая был объявлен в СССР Днем Победы. Разгром Германии во многом предопределил и ускорил поражение ее главного союзника Японии. Историческая освободительная миссия СССР в годы Второй мировой войны вызвала большую признательность и благодарность многих народов. Об этом свидетельствуют многочисленные социальные документы, высказывания видных государственных и общественных деятелей, множество памятников, произведений изобразительного искусства, книг, песен. Образ советского воина стал символом героизма и гуманизма, навсегда сохранившись в памяти народов, освобожденных в годы Второй мировой войны.

Ключевые слова: Советские Вооруженные Силы, Вторая мировая война, СССР, гитлеровская Германия, Сталин И.В., Отечественная война

Abstract. The article is devoted to the liberation mission of the USSR in the Second world war. Stalin I. V. emphasized that the purpose of this national Patriotic war against fascist oppressors is not only elimination of the danger which has hung over our country, but also the help to all people of Europe moaning under an yoke of the German fascism. Our war for the freedom of the Fatherland will merge with the struggle of the peoples of Europe and Asia for their independence, for democratic freedoms. Millions of Russians, Ukrainians, Belarusians, Latvians, Estonians, Lithuanians, Moldovans and representatives of many other Nations were freed from slavery. Huge sacrifices have been made for this liberation. In mass graves near Minsk and Kiev, in Moldova and in the Baltic States, on the banks of the Dnieper, Dniester, Berezina and Neman lie Soviet soldiers. In the armed struggle abroad, the Soviet Armed Forces interacted with the people's armies and guerrilla groups. Soviet soldiers provided

great help to liberated peoples in the restoration of the economy, helped the population with food, provided medical care. The Great Patriotic war ended. May 9 was declared Victory Day in the USSR. The defeat of Germany largely predetermined and accelerated the defeat of its main ally, Japan. The historical liberation mission of the USSR during the Second world war caused great appreciation and gratitude of many peoples. This is evidenced by numerous social documents, statements of prominent state and public figures, many monuments, works of art, books, songs. The image of the Soviet soldier became a symbol of heroism and humanism, forever preserved in the memory of the peoples liberated during the Second world war.

Key words: Soviet Armed Forces, world war II, USSR, Hitler's Germany, Stalin I.V., Patriotic war.

Уже 3 июля 1941 года, выступая по радио, Сталин И.В. подчеркнул: «Целью этой всенародной Отечественной войны против фашистских угнетателей является не только ликвидация опасности, нависшей над нашей страной, но и помощь всем народам Европы, стонущим под игом германского фашизма. В этой освободительной войне не будем одинокими... Наша война за свободу Отечества сольется с борьбой народов Европы и Азии за их независимость, за демократические свободы» [5, с. 16].

В докладе 6 ноября 1941 года Сталин И.В. сделал важный вывод: «В отличие от гитлеровской Германии Советский союз и его союзники ведут войну освободительную, справедливую, рассчитанную на освобождение поработенных народов Европы и СССР от гитлеровской тирании» [5, с. 34].

В Приказе Верховного Главнокомандующего от 1 мая 1944 года подчеркивалось, что в результате успешного наступления Красной Армии освобождено более 3/4 оккупированной советской земли. Теперь нужно очистить от фашистских захватчиков всю нашу землю. «Но наши задачи не могут ограничиваться изгнанием вражеских войск из пределов нашей Родины. Немецкие войска напоминают теперь раненого зверя, который вынужден уползать к границам своей берлоги — Германии для того, чтобы залечить раны. Но раненый зверь, ушедший в свою берлогу, не перестает быть опасным зверем. Чтобы избавить нашу страну и союзные с нами страны от опасного порабощения, нужно преследовать раненого немецкого зверя по пятам и добить его в его собственной берлоге. Преследуя же врага, мы должны выволить из немецкой неволи наших братьев поляков, чехословаков и другие союзные с нами народы...» [5, с. 145–146].

От рабской неволи были освобождены миллионы русских, украинцев, белорусов, латышей, эстонцев, литовцев, молдаван и представителей многих других народов. Ради этого освобождения были принесены огромные жертвы. В братских могилах под Минском и Киевом, в Молдавии и в Прибалтике, на берегах Днепра, Днестра, Березины и Немана лежат советские воины.

Выполняя в первые годы войны священный долг перед своим народом, воины Красной Армии имели перед собой и другую важнейшую задачу: освободить население других стран Европы и Азии, находившихся под игом нацистской Германии и милитаристской Японии, а также выволить сотни тысяч советских людей, угнанных в фашистское рабство. Ждали своих спасителей и миллионы узников тюрем и концлагерей, обреченные на мучения и смерть.

С начала 1944 года Советские Вооруженные силы приступили к претворению в жизнь великой освободительной миссии. В течение четырех месяцев было завершено освобождение от оккупантов советской территории. Советские войска вышли на государственную границу на протяжении более 400 км. Военные действия были перенесены за пределы СССР.

В составе фашистских войск, обороняющих Берлин было более миллиона солдат и офицеров, около 10 000 орудий и минометов, около 1 500 танков и САУ и более 3 300 самолетов [3, с. 57].

30 апреля в 21 час 50 минут сержант М.А. Егоров и младший сержант М.В. Кантария водрузили знамя победы на рейхстаге.

За 6 шесть часов до этого покончили жизнь самоубийством Гитлер и его жена Ева Браун. Днем позже их примеру последовал Геббельс со своим семейством.

2 мая в 6 часов 30 минут начальник обороны германской столицы генерал Г. Вейдлинг сдался в плен и отдал распоряжение войскам гарнизона о прекращении сопротивления.

В середине дня сопротивление немцев прекратилось. В этот день Москва салютовала победителям дважды: в 21 час залпами из 222, а в 23 часа — из 324 орудий [1, с. 353].

В ночь на 9 мая в берлинском предместье Карлсхорсте в здании бывшего военного училища был подписан Акт о капитуляции германских вооруженных сил. От имени германского военного командования его подписали гросс-адмирал К. Дёниц (по завещанию Гитлера он с 1 мая был рейхсканцлером и верховным главнокомандующим), бывший начальник штаба Верховного командования вермахта генерал-фельдмаршал В. Кейтель, главнокомандующий военно-морскими силами адмирал флота Х. Фридебург и генерал-полковник авиации Г. Штумпф. От победителей акт скрепили подписями заместитель Верховного Главнокомандующего Маршал Советского Союза Г.К. Жуков (он поставил свою подпись в 22 часа 13 минут по центрально-европейскому времени, в Москве было 0 часов 43 минуты 9 мая), главный маршал Великобритании А. Теддер, командующий воздушными силами США генерал К. Спаатс, главнокомандующий французской армией генерал Ж.М. де Латтр де Тассиньи.

Завершилась Великая Отечественная война. 9 мая был объявлен в СССР Днем Победы.

Разгром Германии во многом предопределил и ускорил поражение ее главного союзника Японии.

Одновременно советские войска продвигались на запад и 25 апреля достигли Эльбы, где встретились с частями американской армии.

Завершилась война в Европе Пражской операцией [1, с. 353–354].

Непосредственно к освобождению зарубежных стран от немецко-фашистского ига Советские Вооруженные Силы приступили весной 1944 года, вступив на территорию Румынии.

Сущность освободительной миссии СССР во Второй мировой войне была изложена в заявлении советского правительства по радио 22 июня 1941 года, в речи И.В. Сталина 3 июля 1941 года, в его докладе о 24-й годовщине Великой Октябрьской социалистической революции в ноябре 1941 года, в постановлении государственного Комитета обороны от 10 апреля 1944 года, в приказах Верховного Главнокомандующего и других документах. В них оглашалось освобождение народов Европы и Азии от фашистских и милитаристских захватчиков и содействие им в воссоздании своих независимых государств, установление порядка, исключающего возможность новой агрессии со стороны Германии и Японии.

Советские Вооруженные Силы провели в зарубежных странах ряд стратегических операций, в том числе такие, как Белорусская (2-й этап), Яско-Кишиневская, Львовско-Сандомирская, Будапештская, Венская, Белградская, Висло-Одерская, Берлинская, Пражская, Маньчжурская и др. В них участвовало четыре флота, 50 общевойсковых, шесть танковых, 13 воздушных армий, три армии ПВО и две флотилии. Около семи миллионов советских воинов более года вели ожесточенные бои с врагами на территории 12 стран Европы и Азии. Десятки тысяч из них были награждены орденами и медалями иностранных государств. Многим нашим соединениям и частям были присвоены почетные наименования освобожденных ими городов зарубежных стран. Более миллиона советских воинов отдали свою жизнь в борьбе за освобождение поработанных народов. [4, с. 137–138; 2, с. 518].

Были освобождены: Румыния, Польша, Болгария, Югославия (восточные районы), Чехословакия, Венгрия, Норвегия, (провинция Финнмарк), Австрия (восточные районы), Германия (восточные районы), Дания (остров Борнхольм), Китай (северо-восточная провинция), Корея (до 38 параллели).

В вооруженной борьбе за рубежом Советские Вооруженные Силы взаимодействовали с народными армиями и партизанскими отрядами. Советские воины оказывали большую помощь освобожденным народам в восстановлении экономики, помогали населению продуктами питания, оказывали медицинскую помощь. Это способствовало демократическим преобразованиям в освобожденных странах.

Поражение Германии и Японии во Второй мировой войне создавало благоприятные условия для усиления национально-освободительного движения угнетенных народов Азии, Африки и Латинской Америки.

Историческая освободительная миссия СССР в годы Второй мировой войны вызвала большую признательность и благодарность многих народов. Об этом свидетельствуют

многочисленные социальные документы, высказывания видных государственных и общественных деятелей, множество памятников, произведений изобразительного искусства, книг, песен. Образ советского воина стал символом героизма и гуманизма, навсегда сохранившись в памяти народов, освобожденных в годы Второй мировой войны.

Боевые действия советских войск продолжались: в Румынии — семь месяцев, в Польше — 10 месяцев, в Болгарии — три недели, в Югославии — три месяца, в Чехословакии — около семи месяцев, в Венгрии — более шести месяцев, в Австрии — 12,5 месяца, в Германии — более четырех месяцев, в Дании — три дня, в Китае — около месяца, в Корее — три недели.

Более миллиона советских воинов отдали свою жизнь в борьбе за освобождение стран: Румынии — около 69 тысяч, Польши — около 600 тысяч, Югославии — восемь тысяч, Чехословакии — около 140 тысяч, Венгрии — более 140 тысяч, Норвегии — около двух тысяч, Австрии — около 26 тысяч, Германии около 102 тысяч, Китая — около восьми тысяч, Кореи — более 1,5 тысячи [4, с. 137].

В конце января и в феврале 1944 года в результате Корсунь-Шевченской операции, осуществленной войсками 1-го, 2-го, и 3-го Украинских фронтов (командующие генерал армии Н.Ф. Ватутин, И.С. Конев, Р.Я. Малиновский) была освобождена Правобережная Украина. Окончательное освобождение Украины было осуществлено летом 1944 года в результате успешной Львовско-Сандомирской операции. В ней участвовали 1-й Украинский фронт (командующий маршал И.С. Конев) и партизанские соединения под командованием генерал — майоров С.А. Ковпака и П.П. Вершигоров.

В августе войсками 2-го и 3-го Украинских фронтов (командующие генерал армии Р.Я. Малиновский и маршал Ф.И. Толбухин) была разгромлена Яско — Кишиневская группировка германской армии. В результате была освобождена Молдавия и капитулировали Румыния и Болгария. К концу октября войска 2-го Украинского фронта совместно с румынскими частями, выступавшими против Германии, полностью освободили Румынию. В начале октября советские войска вступили на территорию Болгарии. Освободители были встречены, цветами, хлебом — солью. Усилилось народное вооруженное восстание против фашистских захватчиков, начавшееся в конце августа. Власть перешла в руки отечественного фронта.

Осенью войска Ленинградского фронта (командующий К.А. Мерецков) с участием Балтийского флота (командующий адмирал В.Ф. Трибуц) освободили Эстонию, почти всю Латвию. Тогда же войска 4-го Украинского фронта (командующий генерал армии И.Е. Петров) начали овладевать Венгрией, завершив операцию к февралю 1945 года.

Цели СССР в отношении освобождаемых стран были сформулированы в Директиве СНК СССР и ЦК ВКП(б) от 29 июня 1941 года, в речи И.В. Сталина 3 июля 1941 года, в ряде постановлений ГКО и приказах Верховного Главнокомандующего, в документах международных совещаний и конференций, в заявлении СССР правительству Японии от 8 августа 1945 года и в других документах. В них ставились задачи освобождения народов от фашистских милитаристских оккупантов.

6 июня 1944 года правительства США и Великобритании, убедившись в способности СССР самостоятельно завершить войну с Германией, высадили свои войска на северо-западе Франции. Нормандская десантная операция (командующий объединенными войсками союзников американский генерал армии Д. Эйзенхауэр) была крупнейшей во Второй мировой войне. В ней участвовало около миллиона человек. К середине сентября войска союзников СССР вышли к западной границе Германии.

СССР остался верным своим обязательствам, взятыми на Тегеранской конференции. В момент высадки союзников советские войска провели успешную операцию на северной части фронта, а 23 июня начали одну из крупнейших в мировой войне операций в Белоруссии «Багратион».

20 января 1945 года войска 3-й армии (командующий генерал — полковник А.В. Горбатов), пересекли польскую границу, вступили на территорию Восточной Пруссии. Война пришла на землю Третьего рейха. В дальнейшем советские войска успешно осуществили операции: Восточно-Прусскую (завершена 23 апреля), Восточно-Померанскую (4 апреля), Венскую (15 апреля), Берлинскую (8 мая), Пражскую (11 мая).

Битва за Берлин, который ожесточенно обороняли более миллиона немецких солдат и офицеров, стала завершающей в Великой Отечественной войне. В ней участвовали войска 1-го Белорусского фронта (командующий маршал Г.К. Жуков), 2-го Белорусского фронта (маршал К.К. Рокоссовский) и 1-го Украинского фронта (маршал И.С. Конев).

Список литературы

1. Барсенков А.С. История России. 1917—2004. Учеб. пособие для студентов вузов / А.С. Барсенков, А.И. Вдовин. — М.: Аспект Пресс, 2005. — 816 с.
2. Залесский К.А. Великая Отечественная Война. Биографическая энциклопедия. — М., 2013. — 832 с.
3. Куманев Г.А. Трудный путь к Победе. 1941–1945. — М.: «Знание» России, 1995. — 72 с.
4. Советская военная энциклопедия (СВЭ): В 8 т. Т. 6. — М.: «Военное издательство Министерства обороны СССР», 1976–1980.
5. Сталин И.В. О Великой Отечественной войне. — М.: Госполитиздат. 1952.



УДК 327.7

А.В. Тихонов,

Начальник управления лицензирования, декларирования
и контроля за оборотом алкогольной продукции
департамента агропромышленного комплекса,
торговли и продовольствия
Ямало-Ненецкого автономного округа, Салехард
E-mail: atvyamal@mail.ru

АРКТИЧЕСКИЙ СОВЕТ, КАК КЛЮЧЕВОЙ ИНСТРУМЕНТ МНОГО СТОРОННЕГО СОТРУДНИЧЕСТВА АРКТИЧЕСКИХ ЦИВИЛИЗАЦИЙ

Tikhonov A. V.,

Head of licensing, Declaration and control
of alcohol turnover Department of the Department of agriculture,
trade and food of the Yamal-Nenets Autonomous district, Salekhard
E-mail: atvyamal@mail.ru

THE ARCTIC COUNCIL AS A KEY TOOL FOR MANY THIRD-PARTY CO- OPERATION OF ARCTIC CIVILIZATIONS

Аннотация. В статье рассматривается деятельность Арктического совета, как организации объединяющей страны Арктического региона. Проведен анализ влияния международных противоречий на работу Арктического совета, роли Российской Федерации в работе Арктического совета, перспективы его развития.

Ключевые слова: Арктический совет, Арктика, международное сотрудничество, роль Российской Федерации.

Abstract. The article considers the activities of the Arctic Council as an organization uniting the countries of the Arctic region. The analysis of the impact of international contradictions on the work of the Arctic Council, the role of the Russian Federation in the work of the Arctic Council, the prospects for its development.

Key words: Arctic Council, Arctic, international cooperation, the role of the Russian Federation.

Актуальность темы заключается в возрастающей роли Арктики в международных отношениях, понимания необходимости сохранения этого региона, как глобальной экономической системы, как региона мира и сотрудничества.

Арктика это место соприкосновения интересов Европы, Азии и Америки.

Ключевым механизмом взаимодействия и координации политики в Арктике выступает Арктический совет (далее — Совет), который выполняет функции института регионального управления по различным направлениям сотрудничества в Арктическом регионе.

Импульсом к созданию Совета послужила Оттавская декларация 1996 года. Его формат предполагает межправительственный форум. Целями создания Совета явилось необходимость согласованного сотрудничества в Арктике, в том числе с широким привлечением коренного населения.

В состав Совета вошли: Россия, США, Швеция, Финляндия, Норвегия, Дания, Исландия, Канада.

При Совете действуют институты постоянных (Франция, Польша, Нидерланды, Германия, Великобритания, Испания) и временных наблюдателей.

Каждые два года председательство в Совете переходит от одного участника к другому. В настоящее время председателем Совета является Финляндия (2017–2019 гг.). Россия вновь возглавит Совет в 2021–2023 годах.

Безусловно, Арктические страны в первую очередь рассматривают Совет с позиции удовлетворения собственных интересов.

В работе Совета на постоянной основе участвуют представители организаций коренных народов Севера (Ассоциация коренных малочисленных народов Севера, Сибири и Дальнего Востока Российской Федерации, Совет саамов, Арктический совет атабасков, Алеутская международная ассоциация, Международный совет гвичинов, Инуитская циркумполярная конференция). При этом Совет открыт для присоединения к своей работе и других объединений коренных народов Арктики.

В 2013–2015 гг. деятельность Совета оказалась под влиянием противоречий, возникших между странами-членами организации в иных регионах мира. Так, ухудшение геополитической обстановки в Украине, Сирии и других мировых «точках нестабильности» повлекло осложнение международного диалога в Арктике.

Ситуация изменилась в конце 2015 — начале 2016 г., когда большинство стран-участниц признало необходимость восстановления мира в этом стратегическом регионе и всестороннего диалога на принципах взаимоуважения и равноправия. Об этом, в частности, свидетельствуют ключевые положения Арктической стратегии Европейского союза, принятой в апреле 2016 года, где в частности подчеркнута важность развития сотрудничества с Россией в Арктике в вопросах безопасности судоходства, экологии и экономики, несмотря на наличие неразрешенных противоречий в иных регионах мира.

В последнее время, страны Азиатско-Тихоокеанского региона, на фоне усиления их роли в мировой политике и экономике, стремятся увеличить степень своего влияния на процессы в Арктике. Такие страны воспринимают Арктику, как общее наследие всего человечества. Однако сам Совет непоколебим в своей позиции, об исключительном праве на принятие решений в рамках Совета только его странами-участниками.

В области охраны окружающей среды наблюдается стабильность в сотрудничестве стран участников Совета, их единство во мнении о необходимости развитии человеческого капитала в Арктике, мировой торговли.

Совет способствует созданию атмосферы сотрудничества и конструктивного взаимодействия в регионе. В этой связи, позитивную тенденцию к успешному сотрудничеству, можно оценивать через заключенные: Соглашение о сотрудничестве в авиационном и морском поиске и спасении в Арктике, Соглашение в сфере готовности и реагирования на загрязнение моря нефтью в Арктике.

Появление новых игроков, говорит о большем внимании мирового сообщества к Арктике, наметился переход от традиционного международного сотрудничества к транснациональному взаимодействию.

Наращивая свою активность по добыче нефти и газа в Арктике, Россия развивала взаимодействие арктических стран в сфере предупреждения и ликвидации последствий техногенных катастроф, а также проекты по контролю за радиационной обстановкой.

По предложению Российской Федерации, было начато сотрудничество в сфере культуры, направленное, главным образом, на сохранение истории, традиций и обычаев коренных народов Арктики. В январе 2006 года в Ханты-Мансийске состоялась первая встреча министров культуры стран арктической «восьмерки». Крупным проектом стало создание единого информационного ресурса, содержащего данные из национальных библиотек и архивов профильных ведомств стран-участниц Совета — «Электронная память Арктики».

Россия выступила одним из авторов первого обязывающего документа Совета — соглашения по поиску и спасению в Арктике. Результатом стали проведенные в последующем крупные многосторонние учения.

Одним из последних проектов с активным российским участием стала утвержденная в апреле 2017 года программа, направленная на совершенствование системы бесплатного дошкольного и школьного образования детей, принадлежащих к коренным народам Севера. По задумке авторов данной инициативы, преподавание мировой, государственной и национальной истории и культуры, родного и государственного языков должно вестись без отрыва от родителей на местах традиционного природопользования и хозяйственной деятельности.

Ключевым направлением усиления российских позиций в Арктике является развитие собственных инфраструктурных и инвестиционных проектов, одним из которых является Северный морской путь. Он обеспечит не только трансграничный транзит, но также и связность северных регионов России между собой.

Арктика — это конкурентное поле. Институциональным мостом в Арктику для партнёров по Евразийскому Экономическому Союзу являются российские инвестиционные проекты. В свою очередь, Россия может способствовать росту потенциала стран-партнёров, как это делают некоторые арктические страны. Общая логистика предполагает снятие административных барьеров, унификация правового регулирования, доступ к государственным закупкам, электронные площадки биржевой торговли, обслуживание технологических цепочек в рамках российских проектов — всё это могло бы со временем превратить Евразийский Экономический Союз в заметного игрока на арктическом поле.

Следует отметить, что декларация Совета по итогам заседания на Аляске в мае 2017 года также содержит предложения по разработке к 2019 году механизма неформального взаимодействия с неарктическими странами. Наряду с потенциальными вызовами, грамотная арктическая дипломатия России позволила бы усилить позиции нашей страны и приобрести новые элементы глобального управления.

Россия является одним из ключевых игроков в Арктике. Это обусловлено её географическим положением, запасами природных ресурсов и масштабами их разработки, создаваемой инфраструктурой, ледокольным флотом.

России нельзя занимать пассивную позицию, необходимо активно включаться в работу Совета, реализовывать проекты по экологической безопасности, разрабатывать инновационные технологии в машиностроении и внедрять их в деятельность нефтегазового комплекса, активно внедрять «чистые технологии» в освоении Арктики, наращивать инфраструктуру и информатизацию Арктической зоны Российской Федерации, заботиться о социально-экономическом положении коренных народов, обеспечивать защиту собственных интересов в Арктике.

В целом успешный опыт функционирования Совета, обусловленный общностью интересов арктических государств, прежде всего в области охраны окружающей среды, позволяет рассчитывать на дальнейшее плодотворное сотрудничество арктических государств, на благо всего Арктического региона, что позволит сохранить низкий уровень конфронтации и высокий уровень сотрудничества.

Понимая важность сохранения особого статуса Арктики, участия в её развитии арктических государств, принятия согласованных и легитимных решений, представляется, незрел вопрос о реформировании Арктического совета, придание ему статуса полноценной

международной организации. В этом смысле Арктический совет будет способен стать стабилизирующим фактором долгосрочного развития Арктики, перестанет быть площадкой для декларирования собственных интересов, задач, результатов, станет эффективной платформой на базе, которой будут приниматься оптимальные решения по вопросам развития и сохранения Арктики, которые будут обязательны для исполнения всеми странами-участниками.

Сегодня Арктика становится той ключевой геополитической точкой, тем опорным регионом мира, в котором международное сообщество будет оттачивать свои способности к компромиссу и взаимопониманию. Именно принципы и нормы гармонизации долгосрочных интересов крупнейших северных держав, которые будут заложены в неконфронтационную модель международных отношений на Крайнем Севере, обеспечат устойчивое долгосрочное развитие Арктики и международных отношений в целом.

Список литературы

1. Основы государственной политики Российской Федерации в Арктике на период до 2020 года и дальнейшую перспективу, утвержденные Президентом Российской Федерации от 18 сентября 2008 года № Пр-1969.
2. План мероприятий по реализации Стратегии развития Арктической зоны РФ и обеспечения национальной безопасности на период до 2020 года, утвержденный Председателем Правительства Российской Федерации от 16 октября 2013 года № 6208пП16.
3. План реализации Стратегии развития Арктической зоны России и обеспечения национальной безопасности, утверждённый Председателем Правительства Российской Федерации от 30 августа 2016 года.
4. Оттавская декларация. Режим доступа: <http://docs.cntd.ru/document/901880137>.
5. Арктический регион: Проблемы международного сотрудничества: хрестоматия: В 3-х т. / Рос. совет по межд. делам / Под общ. ред. И.С. Иванова. — М.: Аспект Пресс, 2013. — Т. 1. — 360 с.
6. Загорский, А.В. Международно-политические условия развития Арктической зоны Российской Федерации / Под ред. А.В. Загорского; ИМЭМО РАН. — М.: Магистр, 2015. — 304 с.
7. Сморгачева В.И. Арктика: регион мира и глобального сотрудничества // РАГС, 2003.
8. Медников В.А. Международное сотрудничество в Арктике: новые вызовы и векторы развития // РСМД. 13.10.2016. Режим доступа: http://russiancouncil.ru/common/upload/6_Mednikov.pdf.
9. Наблюдатели // Арктический совета. Режим доступа: <http://www.arctic-council.org/index.php/ru/aboutus/arctic-council-2/observers/5-observers>;
10. Постоянные участники // Арктический совет. Режим доступа: <http://www.arctic-council.org/index.php/ru/about-us/permanent-participants>.

Лисовой Владимир Иванович,
кандидат искусствоведения, доцент Российской
государственной специализированной академии искусств
foxenger@mail.ru

Алпатова Ангелина Сергеевна,
кандидат искусствоведения, доцент, профессор
Российской академии музыки имени Гнесиных
a_alpatova@mail.ru

**«ВООБРАЖАЕМАЯ АЦТЕКСКАЯ МУЗЫКА» КАРЛОСА ЧАВЕСА:
ТРАКТОВКА МУЗЫКАЛЬНОГО ИНСТРУМЕНТАРИЯ
В «ХОЧИПИЛЛИ МАКУИЛШОЧИТЛЬ»**

Lisovoy Vladimir Ivanovich,
candidate of art history, associate Professor of Russian
state specialized Academy of arts
foxenger@mail.ru

Alpatova Angelina S.,
candidate of art history, associate Professor
Russian Academy of music named after Gnesin
a_alpatova@mail.ru

**“AN IMAGINED AZTEC MUSIC” CARLOS CHAVEZ:
THE INTERPRETATION OF MUSICAL INSTRUMENTS
“ХОЧИПИЛЛИ МАКУИЛХОЧИТЛЬ”**

Аннотация. В статье на примере анализа произведения «Шочипилли и Макуилшочитль» (1940) мексиканского композитора Карлоса Чавеса (1899–1978) затрагивается проблема применения в камерном ансамбле наряду с западноевропейскими музыкальными инструментами (аэрофоны) аутентичных индейских образцов. Звучание ацтекских идиофонов, и прежде всего ритуальных (щелевой барабан тепонацтли, мембранофон уэуэтль, костяная трещотка, погремушки из тыквы), сочетается с тембрами западноевропейских аэрофонов (флейта пикколо, флейта, кларнет in Es, тромбон), имитирующих тембры индейских аэрофонов (тростниковая, костяная и керамическая флейты, окарина, морская раковина атекоколли). Авторы уделяют внимание вопросам историко-культурного и биографического контекста создания сочинения.

Ключевые слова: Карлос Чавес, современная музыка, латиноамериканская музыка, индейская музыка, индихенизм.

Abstract. In the article, the analysis of «Xochipilli-Macuilxóchitl» (1940) by the Mexican composer Carlos Chávez (1899–1978) touches upon the problem of using authentic Indian idiophones and Western European aerophones in a chamber ensemble. The sound of Aztec ritual idiophones teponaztli, bone and pumpkin rattles is combined with the timbres of Western European flute piccolo, flute, clarinet in Es, trombone simulating the timbre of Indian reed, bone and ceramic flutes, ocarina, sea shell atecocolli. The authors research the historical, cultural and biographical context of the creation of the work.

Key words: Carlos Chávez, contemporary music, Latin American music, Indian music, indigenism.

Деятельность крупнейшего мексиканского композитора, дирижера, ученого, исследователя фольклора, педагога и просветителя XX столетия Карлоса Чавеса (1899–1978) была

необычайно многогранной. Основатель и руководитель симфонического оркестра города Мехико (с 1928 года — Национальный симфонический оркестр), Чавес также активно гастролитировал в качестве дирижера с крупнейшими американскими и западноевропейскими симфоническими оркестрами. Будучи директором Национальной консерватории Мексики (1928–1934) и первым директором Национального института изящных искусств в Мехико (1947–1952), преподавая в разных учебных заведениях у себя на Родине и за рубежом (в том числе в Гарвардском университете, 1958–1959), Чавес всегда особое внимание уделял вопросам просвещения, образования — и пропаганды, широкого распространения лучших образцов мирового музыкального искусства, к которым он относил и образцы индейской музыки.

Формальным поводом к написанию К. Чавесом произведения «Шочипилли Макуилшочитль» на ацтекскую тему стала выставка «Двадцать веков мексиканского искусства» в Музее современного искусства в Нью-Йорке. По просьбе политика и бизнесмена Н. Рокфеллера для ее сопровождения композитор подбирал произведения современных композиторов по программе «Панорама мексиканской музыки». В экспозиции выставки находились индейские музыкальные инструменты, с которыми Чавес был знаком не понаслышке.

Детство композитора прошло в богатом на индейские традиции районе Мехико, поэтому неслучайно первой пробой пера юного Чавеса в области композиции стали обработки фольклорных мелодий.

Уже в 1921 году Чавес получил государственный заказ (от министра просвещения Хосе Васконселоса) на создание балета на тему из истории ацтеков «Новый огонь». В основе сюжета балета на либретто Педро Энрикеса Уренья лежала история о возжигании Нового огня во время религиозного обряда ацтеков, проводившегося каждые пятьдесят два года. Музыка балета, изначально написанная для оркестра и женского хора, была исполнена в Национальной консерватории Мексики в 1928 году в редакции 1927 года для большого состава оркестра. В группу ударных инструментов вошли индейские идиофоны (щелевой барабан тепонацтли, погремушки гуиро и сонахи), мембранофоны (малый индейский барабан тамбор) и аэрофоны (морская раковина атекоколли, флейты), а также барабан африканского происхождения бомбо, там-там, тарелки, бубны и литавры.

В 1925 году Чавес создал еще один балет на индейскую (ацтекскую) тему — «Четыре Солнца». Его музыка была впервые исполнена 22 июля 1930 года в театре «Ирис», а сценическая постановка состоялась в 1951 году во Дворце Изящных Искусств в Мехико. В оркестр балета также были включены индейские музыкальные инструменты, на которых играли четыре исполнителя.

С сочинением балетов на ацтекские темы к Чавесу пришло окончательное осознание важности индейского этапа в истории музыкальной культуры Мексики и необходимости его отражения в современном композиторском творчестве.

«Проблема преломления художественных традиций мексиканских индейцев в профессиональном музыкальном творчестве до Чавеса практически никем не ставилась», подчеркивает В.Р. Доценко [1, с. 52]. Обращаясь в 1920-е годы к молодому поколению мексиканских музыкантов-исполнителей и композиторов, Чавес призывал его представителей научиться реконструировать в музыке атмосферу «примитивной чистоты» музыкальной культуры аборигенов, которая образует самый значительный этап в истории мексиканской музыки [3, с. 73]. В своей лекции «Ацтекская музыка» в Национальном университете в Мехико в 1928 году Чавес суммировал новейшие представления об индейской музыке, получившие вскоре всеобщее признание. Он убеждал вернуться к идеалам музыки доколумбовой эпохи, поскольку по его мнению именно доиспанская музыка выражала глубиннейшую мудрость мексиканской души [3, с. 73].

В 1935 году Чавес написал «Индийскую симфонию» [4], в оркестр которой вошли:

- 1) инструменты большого европейского симфонического оркестра;
- 2) традиционные мексиканские (евроамериканские) ударные инструменты: маракас (ц. 12–14 и др.) и гуиро (ц. 64 и др.),
- 3) традиционные индейские ударные инструменты: индейский барабан (ц. 8–11 и др.), погремушка с мягким звуком (ц. 8 тт. 2–5, ц. 9–11 и др.), жильная струна, натянутая на резонатор, по которой бьют палкой (ц. 8–11, ц. 73–75), скребок (ц. 14–15,

ц. 29–33), подвешенная губчатая палка, создающая при сжатии-разжатии эффект вибрато (ц. 48–49), индейский ксилофон с каучуковыми пластинами, возможно тепонацтли (ц. 52–56), барабан в форме охотничьей ловушки (ц. 33 тт. 4, 6; ц. 39 тт. 2–4), металлическая погремушка (ц. 80).

Таким образом у Чавеса уже был опыт сочинения на индейскую тему не только обработок фольклорных мелодий, но и произведений в таких жанрах, как балет и симфония. Факт же отсутствия камерно-инструментальных композиций и у самого Чавеса, и у других современных авторов, к творчеству которых он обратился во время подготовки программы музыкального оформления выставки, побудил его создать произведение для ансамбля из десяти инструментов, чтобы продемонстрировать возможности музыкального инструментария ацтеков.

В связи с подходом Чавеса к выполнению данной задачи необходимо вспомнить о следующих типах отношения современных (XX–XXI веков) латиноамериканских музыкантов-исполнителей и композиторов к аутентичным индейским инструментам:

- 1) научная и творческая реконструкция, изготовление копий / реплик музыкальных инструментов с целью воссоздания образа звучаний индейских (майя, ацтекских) ансамблей, имитирующих голоса птиц, крики животных, звуков джунглей (современные эксперименты);
- 2) включение в ансамбли и оркестры западного типа наряду с западноевропейскими индейских (майя, ацтекских) музыкальных инструментов — подлинных (музейных) и их копий / реплик, а также современных традиционных образцов — для взаимодействия тембров в контексте стилей неофольклоризма и экспериментальной музыки (К. Чавес, С. Ревуэльтас, Х.П. Монкайо в Мексике);
- 3) использование приема стилевой аллюзии как попытки воспроизвести с помощью инструментов западноевропейского происхождения звучание, тембры аутентичных индейских музыкальных инструментов (К. Чавес, С. Ревуэльтас, Х.П. Монкайо в Мексике);
- 4) создание новых музыкальных инструментов и новаторских исполнительских приемов с целью приближения к звучанию и передачи тембров аутентичных музыкальных инструментов (Хоакин Орельяна, Гватемала).

Как видно, Чавес частично использовал второй и третий из перечисленных типов. Инструментальный ансамбль в его сочинении «Шочипилли Макуилшочитль» составили:

- 1) ритуальные индейские (ацтекские) идиофоны (тепонацтли, омичикауацтли) и мембранофон (уэуэтль);
- 2) аэрофоны западноевропейского происхождения, которые передают тембры традиционных ацтекских аэрофонов (флейта-пикколо, флейта — костяная или керамическая флейта, кларнет in Es — керамическая окарина, тромбон — раковина-труба атекоколли).

В результате оказывается, что тембровый состав данного смешанного ансамбля должен был целиком воссоздать тембровый состав некоего однородного ансамбля из аутентичных ацтекских инструментов, сочетание которых в таком виде в реальности, то есть в обрядовой / ритуальной практике ацтеков, никогда не использовалось. Но Чавес сблизил традиционный и академический виды трактовки инструментальных партий в рамках неофольклоризма. Данный прием стилевой аллюзии в произведении Чавеса может быть подтвержден решением самого композитора, изменившего название произведения: в 1954 году Чавес убрал из названия имя божества Макуилшочитль, а вместо него вставил подзаголовок после имени Шочипилли: «Воображаемая ацтекская музыка».

Шочипилли («принц цветов») и Макуилшочитль («пять цветов») являются именами двух божеств ацтекского пантеона, которые дополняют друг друга. Их объединенный мифологический образ может быть соотнесен с условно собирательным образом древнегреческой мифологии, в котором могли бы содержаться черты божеств Аполлона, Персефоны, Деметры и Диониса. Из многих функций Шочипилли и Макуилшочитля (покровительство красоте, искусству, играм, песням, танцам, цветам, удачной охоте) выделяется та, на которую обратил внимание слушателей своего произведения сам Чавес — это покровительство

музыкально-песенно-танцевальному искусству и его исполнителям, музыкантам, певцам и танцорам.

Очевидно, что Чавес опирался в своем произведении на синкретическую песенно-танцевальную основу ацтекской культуры, ярко проявившуюся в обрядовой / ритуальной практике. Если обратиться к жанровым истокам сочинения, то можно утверждать, что песня, которая олицетворяет собой индивидуальное, возможно личностное начало, противопоставлена танцу как выразителю в обряде / ритуале общего, коллективного сознания. В то же время известно, что у ацтеков не было специальных терминов для обозначения поэзии и танца. В. Земсков подчеркивал, что поэзия «пелась» и «танцевалась» [2]. Существовало одно нерасчленимое понятие — «куикатль», которое означало взаимодействие песни, поэтического текста, музыки и танца.

В драматургическом целом произведения Чавеса песня и танец дополняют друг друга: песня находится в центре композиции, а танец обрамляет ее. В крупном плане схематически это можно выразить в виде трехчастной модели: I часть — «Танец» (быстрый темп) — II часть — «Песня» (медленный темп) — III часть — «Танец» (быстрый темп).

И песня, и танец встроены в воображаемое музыкальное пространство индейской / ацтекской природы и культуры, которое включает в себя звуковой ландшафт с голосами птиц, звуками животных, звучанием джунглей.

В основе драматургии произведения лежат *идеи круга и пути*, которые подкрепляются трехчастной формой с жанрово-темпово-динамической репризой.

Идея пути выразилась в том, что на протяжении всего произведения создается впечатление обрядового или ритуального шествия и постепенного приближения слушателей к индейцам (ацтекам), музицирующим / сопровождающим проведение ритуала на лоне природы. Это пространство почти осязаемое (аналогичные приемы или эффекты приближения и удаления Чавес использовал в балете «Пирамиды»). Кульминация помещена в третьей части произведения, когда в партитуре впервые появляется уэуэтль и к нему присоединяется тромбон, имитирующий тембр морской раковины-трубы атекоколли.

Не менее важным для драматургии произведения остается и сопоставление двух видов пространства, отраженных в музыкальной фактуре: воображаемого индейского / ацтекского («обряд» / «ритуал» с музыкой, звучанием музыкальных инструментов и его «участники») и реального западноевропейского (камерное произведение в концертном исполнении в музее и его слушательская аудитория).

Подобное сопоставление проявляется и на временном уровне: время индейской / ацтекской культуры — это ушедшее историческое прошлое, постепенно стирающаяся память культуры; время же западноевропейской и латиноамериканской культуры — это развивающееся и переживаемое настоящее. Чавес избегает противопоставления этих времен, но с помощью музыкально-выразительных средств показывает их диалог.

Собственно же музыкальное время представлено в произведении своеобразным остигнутым метроритмом: равномерной пульсацией, сопровождающей танцевальную тему в первой части; размеренным спокойным метром во второй части; многократно повторяющимися ритмическими фигурами в крайних регистрах в третьей части.

В связи с мифологической основой темы произведения заслуживает внимания вопрос взаимодействия тембровой драматургии с выраженной в ней числовой символикой инструментальных тембров и музыкального инструментария в целом.

Символика числа «два», в тематике всего произведения означающего Шочипилли и Макуилшочитля, в первой части проявлена в начальном дуэте флейты пикколо и погремушки. В семантике их тембров проступают черты таких мифологических персонажей, как птица Кецаль и змея Коатль, за которыми стоит образ божества ветра Кецалькоатля, покровителя культуры, науки, искусства и творчества. В третьей части дуэт двух ритуальных ацтекских барабанов, тепонацтли и уэуэтля, которых ацтеки принимали за божества, указывает на ритуал / обряд и связанную с ним систему мышления в целом — в мифологическом сознании ацтеков она выражалась в образе божества дуальности Ометеотля.

Символика числа «три», связанного с тремя искусствами, которым покровительствуют Шочипилли и Макуилшочитль, проявляется в трехчастной форме каждой из трех частей

произведения и в разнообразных вариантах соединения трех индейских инструментов или тембров: тепонацтли, уэуэтль и погремушка; два индейских барабана — тепонацтли и уэуэтль — и западноевропейская труба, имитирующая индейскую морскую раковину-трубу атекоколли; два индейских барабана — тепонацтли и уэуэтль — и западноевропейская флейта, подражающая звучаниями костяной или керамической индейских флейт.

Символика числа «пять» обусловлена представлением о божествах Шочипилли и Макуилшочитле как о покровителях пяти цветов растений, которые использовались в ацтекских ритуалах. В тембровой драматургии произведения Чавеса пять инструментальных тембров как цветочные символы божеств постепенно собираются вместе к концу первой части. Она открывается мелодией у флейты пикколо, имитирующей тростниковую индейскую флейту. К тембру, напоминающему птичий голос, уже при первом проведении темы присоединяется шумящий тембр погремушки, при втором — тепонацтли, а при третьем — флейты, второй погремушки и второго тепонацтли. В конце первой части ансамбль составляют пять инструментов. Следует отметить, что к тембровому выражению символики числа «пять» по праву добавляется и звуковысотное: строй всех индейских инструментов (в том числе и подразумеваемых благодаря имитации их тембров западноевропейскими) основан на пентатонике. Особенно явно слышна пентатоническая основа в лирико-поэтической теме у кларнета in Es во второй части.

Тембровая драматургия произведения основана на динамическом нарастании, которое ощутимо в первых двух частях пьесы и особенно в третьей: здесь звуковая мощь значительно ярче, она переходит от более высоких регистров тембров аэрофонов и идиофонов к низко звучащему тембру мембранофона уэуэтля и резко звучащему сигналу тромбона, имитирующего тембр морской раковины-трубы атекоколли.

Контрастные образы в инструментальном / тембровом выражении появляются и чередуются в произведении словно музыканты, певцы и танцоры, выступающие в разных «костюмах» или «обликах» в обрядовом действе.

Произведение Карлоса Чавеса «Шочипилли Макуилшочитль», в котором он опирается на технику композиции и музыкально-выразительные средства, характеризующие стиль неофольклоризма, по праву заняло одно из первых мест в ряду произведений, относящихся к направлению индихенизм в латиноамериканском искусстве и музыке. До настоящего времени оно занимает прочное место в репертуаре многих исполнителей стран Латинской Америки, США и Западной Европы.

Список литературы

1. Доценко В.Р. Творчество Карлоса Чавеса. К вопросу становления мексиканской профессиональной композиторской школы. — Дисс. на соиск. уч. степ. канд. иск. по спец. 17.00.02. Музыкальное искусство. — М.: МДОЛГК им. П.И. Чайковского, 1983. — 286 с.
2. Кецаль и голубь. Поэзия Майя, Науа и Кечуа. — М.: Художественная литература, 1983. — 397 с.
3. Стивенсон К. Музыка ацтеков // Музыкальная культура Латинской Америки. — М., 1974. — С. 197–216.
4. Chavez Carlos. Sinfonia India. For Large Orchestra. — USA: G. Schirmer, Inc. 1950. — 82 p.



Васильченко Екатерина Юрьевна,
соискатель кафедры теории музыки
историко-теоретико-композиторского факультета
Российской академии музыки имени Гнесиных, г. Москва
e-mail: barkatya@yandex.ru

**ВОСТОЧНАЯ ТЕМА В КАМЕРНО-ИНСТРУМЕНТАЛЬНОМ
ТВОРЧЕСТВЕ ТАТЬЯНЫ СМИРНОВОЙ:
«ПЕРСИДСКИЕ МОТИВЫ»**

Vasilchenko Ekaterina Yurievna,
candidate of the Department of music theory
of the historical, theoretical and composer faculty
of the Russian Academy of music named after Gnesin, Moscow
e-mail: barkatya@yandex.ru

**THE EASTERN THEME IN THE CHAMBER-INSTRUMENTAL
WORKS TATIANA SMIRNOVA:
“PERSIAN MOTIFS”**

Аннотация. В статье анализируется цикл арабесок на стихи О. Хайяма и С. Есенина видного российского композитора Татьяны Смирновой «Персидские мотивы». В качестве основных приемов, которые использует в данном произведении композитор, выделяются интертекстуальность и стиливая аллюзия. Автор рассматривает особенности музыкального содержания разделов цикла в его связях с контекстом ближневосточной (персидской и иранской) музыки, а также уделяет внимание проблеме исполнительской интерпретации цикла.

Ключевые слова: тема Востока в композиторском творчестве, творчество Татьяны Смирновой, цикл арабесок Татьяны Смирновой «Персидские мотивы», интертекстуальность в музыке, стиливая аллюзия в музыке.

Abstract. The article analyzes the cycle of arabesques on poems by O. Noyam and S. Yesenin, a prominent Russian composer Tatyana Smirnova “Persian motifs”. As the main methods that the composer uses in this work, intertextuality and style allusion are distinguished. The author considers the features of the musical content of the cycle sections in its relations with the context of middle Eastern (Persian and Iranian) music, and also pays attention to the problem of the performance interpretation of the cycle.

Key word: the theme of the East in the composer’s work, the work of Tatiana Smirnova, the cycle of arabesques of Tatiana Smirnova “Persian motifs”, intertextuality in music, style allusion in music.

Тема Востока занимает большое место в творчестве видного российского композитора Татьяны Смирновой. Ей посвящено большое число камерных произведений. Одним из характерных является цикл арабесок на стихи О. Хайяма и С. Есенина «*Персидские мотивы*» (op. 94, 2005). Премьера состоялась в Рахманиновском зале Московской консерватории 6 октября 2006 года (художественное слово — Андрей Гетман, арфа — Наталья Яхонт, виолончель — Максим Золотаренко, флейта — Евгений Шклянко).

В одноименном цикле стихов С. Есенина, к которому обращается композитор, в полной мере раскрылось состояние и настроение великого русского поэта, мечтавшего о прекрасной Персии. Есенин был очарован персидской культурой и поэзией, в начале XX века уже широко представленной в переводах на русский язык. В древней восточной лирике, в связи настоящего и прошлого поэт смог найти ответы на волнующие его вопросы о вечных истинах и общих человеческих ценностях, словно нити связывающих разные культуры. Поэзия О.

Хайяма без сомнения стала классическим эталоном персидской культуры, на который ориентировался поэт. «Персидские мотивы» Есенина — классический и наиболее яркий образец отображения в России традиций и всей восточной культуры, и отдельно — персидской.

Но для поэта Персия навсегда осталась мечтой, ведь его так и не выпустили за пределы советской территории. Татьяна Смирнова мастерски передает этот образ далекой и недосягнутой страны, о людях которой и их жизни Есенин узнавал из произведений классической персидской поэзии.

Благодаря поэтическому обрамлению всего музыкального повествования в цикле Смирновой вступлением и заключением из философских высказываний в рубаи О. Хайяма как представителя высоких традиций средневековой персидской культуры почти современный музыкальный образ есенинской Персии в произведении оказывается своего рода «образом в образе» или «текстом в тексте». Соединение в произведении разных в пространственно-временном отношении историко-художественных координат оказывается возможным благодаря использованию композитором приема *интертекстуальности*. На уровне целого это дополняется обращением к другим приемам в отдельных частях цикла, и в первую очередь, к *стилевой аллюзии*, позволяющей воспринимать цикл арабесок в его связях с контекстом персидской или иранской музыки.

Элементом традиционной иранской музыки сложно подобрать аналоги в западноевропейской музыкальной культуре. Она настолько самобытна и не похожа ни на один известный стиль в музыке Западной Европы, что стоит абсолютно обособленно. Г.Б. Шамилли подчеркивает, что уникальность иранской музыки неотделима от духовной культуры Ирана: «столь аскетичный и одновременно царственно-величественный музыкальный стиль немислим вне метафизики и философии, вне духовности иранской цивилизации, которая была и остается источником вдохновения музыкантов во всем мире» [5; 6].

Высокоразвитая цивилизация Ирана (Персии), выжила во время господства арабов (VII век), в том числе и благодаря искусству музыкантов, которые происходили из завоеванных областей [4, с. 89]. Н.Г. Шахназарова отмечает, что достигшая к тому времени высокого уровня развития «музыкальная культура персов и византийцев включалась в музыкальное сознание, становилась важнейшим слагаемым городской культуры» [6, с. 22].

По своей природе иранская музыка импровизационная, но в ее основе лежит принцип макама, представляющего собой одновременно и жанр, и форму, и лад, и способ музицирования. В первую же очередь макам — это последовательность мелодических звеньев, каждый из которых олицетворяет собой определенный образ.

Считается, что макамов первоначально было семь, по числу пророков. В настоящее время основные классические иранские макамы или дастгахи (дастгяхи) — это Шур, Махур, Хумаюн, Сегах, Чахаргах, Нава и Раст. Пять малых циклов именуются «аваз» — Абу-ата, Дашти, Афшари, Баяте-торк, Исфахан. Нужно отметить, что различные компоненты иранской музыки соотносятся с разнообразными космическими явлениями (семь нот соотносятся с семью планетами, четыре струны — с временами года и четыремья первоэлементами). Есть соотношения с психическими способностями человека — с темпераментом и умственными способностями [7, с. 285]. Все двенадцать макамов ассоциируются с зодиакальным кругом и движением планет. В отдельных трактатах изобретение макамов согласно знакам Зодиака приписывается древнегреческим ученым Платону и Пифагору, так как в основе структуры макамов лежат соотношения тонов, характерные для пифагорейской гаммы. Это объясняется тем, что «наследие античной Греции было воспринято вначале на Востоке, а уже оттуда попало в Европу» [1].

В арабской доисламской литературе слово «макам» использовалось в значении «место собрания племени». Другая трактовка понятия — как определение степени духовного совершенствования, приближающего человека к созерцанию Бога, — указывает на связь с культурными традициями и музыкой суфиев — религиозно-философской школы, которую не принимал ортодоксальный ислам. Необходимо отметить, что и в музыке термин «маком» имеет несколько значений. Вот что пишет по этому поводу И.Р. Еолян: «В музыке смысл данного термина точно не установлен. Возможно, он связан с обозначением устоев лада, определяющих всю модель, иначе — “остановку” на этих опорных пунктах» [6, с. 64].

Образ макама весьма органично вписывается в персидскую культуру: «Утонченность мелодических и ритмических украшений напоминает растительные узоры ковров, цветной орнамент мечетей, выписанные до мельчайших деталей средневековые персидские миниатюры, россыпь метафор в поэзии на фарси» [1]. Кроме того, в этой музыке присутствует «и другой элемент — страсть, экстаз высочайшего накала» [1]. В целом макамы образуют завершенную систему, объединяющую человека, музыку и космос. Они связаны с четырьмя стихиями и четырьмя человеческими темпераментами, подробные описания взаимодействия музыки с которыми приводятся в средневековых трактатах.

Универсален и ритм макамной музыки. Он связан с натурой человека и общим потоком физического времени. В древних трактатах устанавливалось соответствие между двадцатью четырьмя ритмическими моделями усулами и двадцатью четырьмя часами суток. Кроме того усулы «заключены и в человеческом теле, ибо биение сердца изменяется с каждым часом. По-разному, в разных усулах, бьется сердце здорового человека и сердце больного с высокой температурой, сердце бодрствующего и спящего» [1].

Высокие формы устной традиции в Иране представлены вокально-инструментальными макомно-мугамными циклами. Данное обоснование места в иерархии музыкальных жанров Востока в современной ориенталистике является общепринятым [1]. Такое положение неслучайно. К его серьезным основаниям следует, в первую очередь, отнести «концепционность жанра» — по определению Н.Г. Шахназаровой, это «способность синтезировать в себе не только художественное сознание определенной исторической эпохи, но и коренные, устойчивые психологические основы мироощущения, эмоционального строя, категорию этических ценностей целого пласта культуры» [6, с. 64]. Отсюда — сложность формы, целостность образного строя, строгость эстетических принципов. С позиции музыкальной специфики здесь синтезировались и трансформировались в новое качество все накопления и находки музыкального искусства Востока на протяжении веков — в области мелодико-интонационного развития, ладового, метроритмического мышления, формообразующих, структурных принципов» [6, с. 64].

Иранская музыка в большинстве своем профессиональная и светская, она исполнялась при дворе известными музыкантами и не имела нотной записи. «В социальной структуре музыканты представляли особую группу и объединялись, как и другие ремесленники, в профессиональные братства. Секреты мастерства — и теории и практики — держались в строгой тайне. Музыка обучал мастер, передававший свои знания и опыт в буквальном смысле слова из уст в уста» [6, с. 28]. Более того, «Иран оказал сильное влияние на формирование профессиональной музыки арабо-язычных народов» [6, с. 22].

Следует отметить, что цикл арабесок «Персидские мотивы» на стихи О. Хайяма и С. Есенина, как и другие произведения Татьяны Смирновой, написан для ансамбля современных западноевропейских инструментов. Татьяна Смирнова не использует в своих произведениях традиционные музыкальные инструменты Востока. Ее подход к восточным (в данном случае — ближневосточным, персидским, иранским) музыкальным традициям состоит скорее умения передать их образ средствами европейской и русской современной музыки. Это свидетельствует об использовании приема стилевой аллюзии и проявляется в семантике и символике как на уровне композиционного целого и его структуры, так и в отдельных частях и разделах формы.

Обращает на себя внимание необычный состав исполнителей. Инструменты арфа, виолончель и флейта выступают как своего рода знаки-напоминания, символы, вызывающие у слушателя ассоциации с древней персидской культурой и современной восточно-иранской традицией. Все они символизируют собой образы Персии в пространстве истории. Благодаря использованию приема стилевой аллюзии осуществляется передача в общем виде модели музицирования традиционного восточного (ближневосточного) типа и подражание звучанию персидских (иранских) инструментов.

Арфа и ее звучание напоминают о музыке древней Персии эпохи Сасанидов, времени наивысшего расцвета персидского государства. Виолончель может восприниматься как альтернатива персидской кеманчи, считающейся родоначальницей всех остальных видов струнных смычковых инструментов. И, наконец, флейта служит напоминанием о традици-

онной флейте най, чей тембр был необычайно близок тембру человеческого голоса.

В этом ряду чтец выступает как своего рода иллюстратор классической персидской поэзии (стихи О. Хайяма), а также поэзии о Персии (стихи С. Есенина). Его поэтическая декламация является аналогом типичных вокальных партий в разделах традиционной персидской (иранской) музыки, написанных на стихи классиков — Саади, Руми, Хафиза, Джами, Омара Хайяма [1].

В этом случае от исполнителей произведения требуется большая подготовленность и глубокое знание культуры, к которой обращается композитор. В определенной степени музыкант выполняет здесь функцию своего рода соавтора произведения, и от его трактовки зависит многое. Такие характерные черты ближневосточной музыки, как импровизационность, варьированность, тембровое и метроритмическое разнообразие, которые невозможно воспроизвести посредством нотной записи, должны быть переданы в живом звучании в неповторимом виде.

Согласно законам ближневосточной музыки, к которой принадлежит персидская (иранская) музыка, материал может раскрыться во всей богатейшей палитре интонационно-динамических нюансов только в том случае, если исполнитель развивает основные мелодические звенья и вносит «большое интонационно-орнаментальное и артикуляционное разнообразие» [6, с. 76]. Глубина эмоционального напряжения осуществляется в тончайшей интонационной нюансировке, на грани полу- и четверти тонов [6, с. 76]. Безусловно, в нотном тексте зафиксировать данные оттенки не представляется возможным, поэтому многое зависит от исполнителя, каждый раз по-иному представляющего замысел. При всем этом еще одна характерная черта, присущая ближневосточной музыке, — это лаконичность, краткость, афористичность высказывания. Исполнителю необходимо быть максимально выразительным в сжатых рамках музыкальной формы и структуры.

Исполнителей цикла арабесок Татьяны Смирновой «Персидские мотивы» должна отличать творческая устремленность к максимально возможной передаче сходства звучания западных инструментов с восточными и в целом, и в частности, вплоть до характера и способа звукоизвлечения. Например, в сольных инструментальных номерах из Персидских мотивов классическая флейта подражает восточной флейте най, а виолончель — персидской кеманче. Исполняемые флейтистом пассажи в Интерлюдии из «Персидских мотивов» должны быть похожи на порывы ветра, неустойчивые в звуковысотном и ритмическом отношении, свободные и как бы парящие в воздухе, а в целом образующие естественную природную мелодию (о подобных приемах для флейты сякухати пишет И. Ракунова [3]).

Циклическая форма всего произведения также может быть соотнесена с формой цикла иранского макама, в котором первая, третья и пятая пьесы представляют собой сольные инструментальные номера, вторая и четвертая — зарисовки танцевально-изобразительного плана (ренги), а шестая пьеса является заключением. Макам строится по принципу контраста, и в данном случае в цикле «Персидские мотивы» Смирновой это условие точно соблюдается. Оно проявляется в чередовании инструментальных частей с поэтическими фрагментами, быстрых ритмических частей (№№ 2, 4, 6) со свободными импровизационными (№№ 1, 3, 5), сольных номеров с ансамблевыми.

Примечательно, что музыкальный текст «Персидских мотивов» Смирновой обращен не только к традиционному ближневосточному, но и к академическому западноевропейскому музыкально-художественным комплексам, которые гармонично дополняют друг друга.

В музыке «Прелюдии» (первая пьеса в цикле), которая воспринимается как вступление ко всему циклу, своего рода зачин к последующему сказанию, передаются образы неба, вечности и человеческой души. Развертывание музыкального материала может свидетельствовать о философском размышлении о жизни и смерти. В качестве программной основы части выступают следующие стихи Омара Хайяма:

«Если б мне всемогущество было дано —
Я бы небо такое низринул давно
И воздвиг бы другое, разумное небо
Чтобы только достойных любило оно.

Откуда мы пришли? Куда свой путь вершим?
 В чем нашей жизни смысл? Он нам непостижим.
 Как много чистых душ под колесом лазурным
 Сгорает в пепел, в прах — а где, скажите, дым?»

Тема у виолончели соло содержит вопросительные интонации, благодаря представленному в ней контрасту высокого и низкого регистров создается образ реального и ментального пространства («небо — земля», «божественное — человеческое», «духовное — материальное», «возвышенное — обыденное»).

«Прелюдия» выступает как вводная часть дарамэд в традиционной иранской музыке, в которой в сжатом виде излагается основной материал для последующего развития. Это соотносится с традиционными представлениями о форме макама, строящегося из набора коротких типовых мелодий в ограниченном диапазоне гуже. В свою очередь, в каждом гуже представлен главный тон «шахед, который обыгрывается, орнаментируется остальными звуками. При переходе от одного гуже к другому меняется и шахед, образуя дополнительный уровень музыкального развития. В целом внутри дастгах движение происходит от нижних регистров к верхним, возвращаясь в финале обратно к исходной точке» [1].

Подобный принцип используется в прелюдии. Композитор опирается на форму макама, состоящего из набора гуже. В начале основным тоном является звук «а», закрепленный в первых двух попевах. В четвертом такте появляются следующие два гуже, далее в тт. 8–9 — два новых гуже, в т. 10 шахед передвигается на IV ступень, как в Шуре и Махуре. Его также можно принять за второй главный тон — мотегайер, который образует дополнительный уровень развития. Для него свойственна изменчивость, он может повышаться или понижаться на полтона, что впоследствии и происходит (после «des» в т. 14 и «es» в тт. 18 и 20 «des» в т. 21 переходит в IV ступень «as» и V ступень «b»; «c» в т. 26 становится кульминационной точкой, после которой происходит спад во время движения по опорным тонам «с», «b», «as», «d», «с», «d», «с» и возвращение к «а»).

В целом необходимо отметить характерные для иранской музыки замкнутый характер мелодического гуже, изломанные перекрещивающиеся линии мелодико-ритмического рисунка, краткость изложения музыкального материала. Как отмечает композитор, особенности «ритмики здесь проявляются «не в квадратности, а в свободном дыхании», но при этом «она точная и заостренная в пунктирах» [2].

При восприятии музыки «*Арабеска I*» (вторая пьеса в цикле) возникает картина бескрайнего цветущего поля при ярком солнечном свете. Образ задан содержанием начальной и последней строф стихотворения С. Есенина «Свет вечерний шафранного края» (1924):

Свет вечерний шафранного края,
 Тихо розы бегут по полям.
 Спой мне песню, моя дорогая,
 Ту, которую пел Хаям.

Тихо розы бегут по полям.
 Сердцу снится страна другая.
 Я спою тебе сам, дорогая,
 То, что сроду не пел Хаям...
 Тихо розы бегут по полям.

Открывается первая часть «дуэтом согласия» флейты и арфы, к которому присоединяется виолончель (первый раздел). Интонации флейты придают общему звучанию пасторальный характер и гармонируют с аккордовыми пассажами в партии арфы, в то время как ходы в партии виолончели контрастируют с ними.

За тонким и изящным соло флейты следует новый дуэт, в котором драматические возгласы виолончели сочетаются с арпеджио у арфы (второй раздел). В партии виолончели

главными становятся средний и высокий регистры, в которых тембр инструмента напоминает о выразительности человеческого голоса и тембра скрипки. При этом интонации речитативного характера у арфы сменяются мягкими арпеджио, которые ассоциируются с переборами древней арфы или гусель, словно аккомпанирующих сказителю. В основе музыкальной драматургии, опирающейся на диалог, лежит контраст между регистрами звучания инструментов и инструментальными тембрами.

В репризе (третий раздел) возвращается образ природы. Бурное, стремительное движение полнозвучного трио создает почти синестетическое ощущение всей красоты цветущих полей, вплоть до сопровождающего их густого и пряного аромата.

В контексте ассоциаций с традиционной персидской (иранской) музыкой «Арабеска 1» — это яркий, жизнерадостный, танцевальный номер. Его инструментальный состав — трио флейты, арфы и виолончели — погружают слушателя в художественную атмосферу древней Персии с роскошью двора ее халифов. Различные украшения — трели, фруллато, морденты, глиссандо могут напомнить о новом стиле века Аббасидов с обилием украшений, который также назывался персидским. Опорными тонами арабески являются звуки пентатоники «d», «f», «g», «a», «c», при этом автором используются ритмоформулы и мотивы из прелюдии.

Следует отметить выдерживание начала и первой цифры в основании тона «d» (цц. 3, 4, 6), дополнительным уровнем развития при этом являются тоны «fis», который становится доминирующим как второй главный тон матегайер (ц. 2), а также «g» (цц. 4, 7) и «a» (цц. 5, 7).

«*Интерлюдия*» (третья пьеса в цикле) написана для флейты соло и представляет собой лирическую миниатюру в одночастной форме. Она предваряется строками Есенина из стихотворения «Воздух прозрачный и синий...» (1925):

Воздух прозрачный и синий,
Выйду в цветочные чащи.
Путник, в лазурь уходящий,
Ты не дойдешь до пустыни.
Воздух прозрачный и синий.

Шепот ли, шорох иль шелест —
Нежность, как песни Саади.
Вмиг отразится во взгляде
Месяца желтая прелесть
Нежность, как песни Саади.

Голос раздастся пери,
Тихий, как флейта Гассана.
В крепких объятиях стана
Нет ни тревог, ни потери,
Только лишь флейта Гассана.

Вот он, удел желанный
Всех, кто в пути устали.
Ветер благоуханный
Пью я сухими устами,
Ветер благоуханный.

Звучание флейты охватывает очень широкий, в несколько октав, диапазон. Из исполнительских приемов выделяется фруллато, а в музыкальном тексте обращают на себя внимание трели — в сочетании с синкопированным ритмом и звучанием, словно истаивающим на *diminuendo*, они создают образ «благоуханного ветра».

О содержании и образах «*Арабески II*» (четвертая пьеса в цикле) можно узнать из двух строк, взятых композитором из стихотворения Есенина «Хороша ты, Персия, я знаю»:

Хороша ты, Персия, я знаю,
Розы, как светильники, горят
И опять мне о далеком крае
Свежестью упругой говорят.
Хороша ты, Персия, я знаю.

Я сегодня пью в последний раз
Ароматы, что хмельны, как брага.
И твой голос, дорогая Шага,
В этот трудный расставаья час
Слушаю в последний раз.

На фоне арпеджио арфы вступает тема у виолончели. Переливы у арфы в высоком регистре напоминают о тонких ароматах роз. К ним присоединяется голос флейты, словно воспевающий красоту цветущей природы.

Партии виолончели, арфы и флейты раскладываются на три разных фактурных типа — соответственно фигурации, арпеджио и пиццикато. Рассредоточенный тематизм и варьированное развитие помогают создать атмосферу полноты восприятия роскошного пейзажа.

Новый раздел представлен задорной и игривой по характеру темой, звучащей под аккомпанемент пиццикато виолончели.

Образный строй «*Интерлюдии*» (пятая пьеса в цикле), написанной для арфы соло, определяют строки из стихотворения Есенина «В Хороссане есть такие двери...» (1925).

В Хороссане есть такие двери,
Где обсыпан розами порог.
Там живет задумчивая пери.
В Хороссане есть такие двери,
Но открыть те двери я не мог.

В музыке появляются интонации увеличенной секунды, которые типичны для ладовых систем и характеризуют музыкальное мышление Ближнего и Среднего Востока в целом. Это последнее напоминание о недостижимой есенинской Персии.

Заключение цикла, своего рода постлюдия (шестая пьеса в цикле), представляет собой звучащий в сопровождении арфы дуэт виолончели и флейты. Завершение размышлений о смысле бытия, как и их начало в первой части, ознаменованы поэтическими строками Омара Хайяма, которые обрамляют весь цикл:

За мгновеньем мгновенье — и жизнь промелькнет...
Пусть весельем мгновение это блеснет!
Берегись, ибо жизнь — это сущность творенья,
Как ее проведешь, так она и пройдет.

Загадок вечности не разумеет — ни ты, ни я.
Прочешь писем неясных не умеем — ни ты, ни я.
Мы спорим перед некою завесой. Но час пробьет
Падет завеса, и не уцелеет — ни ты, ни я.

Представленный здесь контраст среднего (виолончель) и высокого (флейта) регистров, словно проявленный в тембрах «голосов» главных героев цикла, возможно поэта и его возлюбленной, передает диалог мужского и женского начал в целом. Последнее — объективное — слово-вывод остается за арфой, которая благодаря своему статусу наиболее древнего инструмента и особому неповторимому тембру, с высоты авторитетных исторических позиций будто «досказывает», «договаривает» за другими героями, и в то время, и после того, как звучание у виолончели и скрипки постепенно спускается в нижний регистр.

В целом можно утверждать, что цикл арабесок «Персидские мотивы» Татьяны Смирновой представляет и музыкальный образ далекой Персии, и своеобразный звуковой ключ к творческому открытию, постижению смысла культуры Востока современным композитором, исполнителями и слушательской аудиторией.

Список литературы

1. *Агекян К.* Персидская музыка — Страсть, замкнутая в сфере // [Электронный ресурс] <http://jazzquad.ru/index.pl?act=PRODUCT&id=500> Дата обращения: 05.09.2016.
2. Беседа автора работы с Т.Г. Смирновой 12.06.2009.
3. *Ракунова И.* «Все живое и неживое — любое создание поет» («Пагода» А. Загайкевич) // Музичне мистецтво і культура. Зб. статей Одеської державної музичної академії ім. А.В. Нежданової. — Одесса, 2005. — Вип. 6, кн. 1. — С. 287–297.
4. *Фильштинский И., Шидфар Б.* Очерк арабо-мусульманской культуры. — М., 1971.
5. *Шамилли Г.Б.* Классическая музыка Ирана: фундаментальные категории теории и практики. Дис. ... доктора искусствоведения. — М., 2009.
6. *Шахназарова Н.Г.* Музыка Востока и музыка Запада. Типы музыкального профессионализма. Исследование. — М.: Сов. Композитор, 1983.
7. *Шестакова В.П.* Музыкальная эстетика стран Востока. — М., 1967.



УДК 930.85

Герасимова Ольга Геннадьевна,

кандидат исторических наук, научный сотрудник
кафедры истории России XX–XXI веков исторического факультета
Московского государственного университета имени М.В. Ломоносова
e-mail: gerassimova2007@bk.ru

«КОРЗИНКА НА КАЛИНИНА»: К ВОПРОСУ О ДЕЯТЕЛЬНОСТИ ДОМА ДРУЖБЫ С НАРОДАМИ ЗАРУБЕЖНЫХ СТРАН В 1950–1960-Е ГОДЫ

Gerasimova Olga Gennadievna,

candidate of historical Sciences, researcher
Department of history of Russia XX–XXI centuries of history faculty
Moscow state University named after M.V. Lomonosov
e-mail: gerassimova2007@bk.ru

“BASKET ON KALININA”: TO THE QUESTION ABOUT ACTIVITIES HOUSE OF FRIENDSHIP WITH PEOPLES OF FOREIGN COUNTRIES IN THE 1950–1960-IES

Аннотация. В данной статье сделана попытка изучения деятельности Дома дружбы с народами зарубежных стран в 1950–1960-е годы, возникшего в период оживления международного обмена СССР с зарубежными странами. Явление «оттепели» в советской культуре ознаменовалось не только появлением новых героев и сюжетов в литературе и кино, на театральных подмостках, новых стилей в живописи, но и увеличением культурного сотрудничества Советского Союза с социалистическими и капиталистическими странами. Дом дружбы с народами зарубежных стран занял в этом

обмене достойное место, став местом проведения ряда выставок и встреч, пожалуй, совершенно невозможных в других московских музеях по причине авангардности своих экспонатов.

Ключевые слова: «оттепель», культурный обмен, Дом дружбы с народами зарубежных стран, направления в искусстве, отзывы посетителей.

Abstract. This article attempts to study the Activities of the house of friendship with the peoples of foreign countries in the 1950s and 1960s, which arose during the revival of international exchange between the USSR and foreign countries. The phenomenon of “thaw” in Soviet culture was marked not only by the emergence of new characters and subjects in literature and cinema, on the stage, new styles of painting, but also by the increase in cultural cooperation of the Soviet Union with the socialist and capitalist countries. The house of friendship with the peoples of foreign countries took a worthy place in this exchange, becoming the venue for a number of exhibitions and meetings, perhaps, absolutely impossible in other Moscow museums because of the avant-garde nature of its exhibits.

Key words: “thaw”, cultural exchange, house of friendship with peoples of foreign countries, directions in art, visitors ‘ reviews.

При всей сложности и неоднозначности изменений, происходивших в Советском Союзе после смерти секретаря ЦК КПСС, председателя СМ СССР И.В. Сталина, неоспоримым фактом стали новые явления в культуре, получившие нарицательное наименование «оттепели». «Оттепель» в советской культуре 1953–1969 годов имела все черты, присущие природному явлению, — непостоянство, частые смены потепления похолоданиями, выражавшимися, как правило, в идеологических кампаниях, собраниях с обсуждениями и осуждениями. Механизм критики властью процессов и явлений в культурной жизни в этот период имел много общего с предыдущим периодом — годами «позднего сталинизма» — 1945–1953 годов, но при этом наблюдались и отличия. Культура, как составная сфера жизни советского общества, претерпевала изменения вслед за новыми веяниями во внутренней и внешней политике, экономике и социальной жизни. Почти полная изоляция советской культуры от культуры Запада, искусственно созданная в предшествующий период, была прервана, судя по документам ВОКСа (Всесоюзного общества культурных связей с границей), уже в 1954 году. Так, итальянский коммунист и издатель Джанджакомо Фельтринелли, опубликовавший в 1958 году роман Б.Л. Пастернака «Доктор Живаго», посетил Москву в составе делегации общества «Италия–СССР» в 1954 году [3, л. 31]

История налаживания культурных связей советского государства с другими странами имеет свою историю, начиная с самых первых лет его существования. Не вдаваясь в подробности, необходимо отметить, что при всём настороженном отношении западных правительств к молодой советской республике налаживание культурных и научных связей началось вскоре после подписания Брестского мира. Тогда в советском Генеральном консульстве в Берлине наряду с торговым был создан научный отдел, организовавший обмен научной информацией и составление справок о промышленном производстве Германии. В 1920–1930-е годы стремление зарубежной, прогрессивной общественности к развитию многообразных форм сотрудничества со страной Советов нашло своё выражение в создании обществ культурных связей с СССР. Как следствие «полосы признаний», общества культурных связей с СССР образовались в Англии, Франции, в Японии, Швеции, Чехословакии, Канаде [5; 7; 8; 11; 12].

ВОКС приглашало иностранные, культурные делегации в Советский Союз с середины 1920-х годов. Оно также проводило широкую работу по обмену печатными изданиями и другими материалами культурного характера. Конечно, масштабные изменения в политике и экономике, социальной жизни, происходившие в 1930-е годы в СССР, нашли своё отражение в культурном обмене с зарубежными странами. О нём свидетельствуют воспоминания иностранцев, не только краткосрочно посетивших Страну Советов, но и работавших в ней на стройках и ведомствах, а также каталоги выставок зарубежных художников и демонстрация в кинотеатрах фильмов западного производства. Культурный обмен СССР с зарубежными странами продолжался пусть и в уменьшенном масштабе даже в годы Великой Отечественной войны. Об этом свидетельствуют материалы выходившей на русском

языке с 1942 года еженедельной газеты «Британский союзник», прекратившей существование лишь в 1950 годы в условиях «холодной войны».

С момента своего основания в 1925 году значительной издательской деятельностью занималось и ВОКС. До октября 1956 года ВОКС издавало ежемесячный бюллетень на французском, немецком, английском и других языках. В январе 1956 года ВОКС приступил к изданию специальной англоязычной газеты «Moscow news», с тем, чтобы дать иностранным туристам, читающим по-английски, «беспристрастную картину развития Советского Союза». В разные годы англоязычная печать в СССР уделяла внимание отдельным направлениям сотрудничества, так в 1957 году «Бюллетень ВОКСа» был заменен ежемесячным журналом «Культура и жизнь», издававшимся на пяти языках, в том числе и на английском [1, с. 156]. Эти новшества, безусловно, диктовались «оттепелью». Ф. Баргхорн в своей работе «Советское культурное наступление. Роль культурной дипломатии в советской внешней политике» ошибочно указывает на другую дату выхода в свет первого номера журнала — октябрь 1956 года.

Знаменательно, что в этот период происходят изменения в структуре государственных органов, в чьем ведении находились вопросы культуры. Так, ВОКС, созданный в 1925 году, в 1958 году был упразднен и вместо него был создан Союз советских обществ дружбы и культурных связей с зарубежными странами (ССОД).

На Всесоюзной конференции советских обществ дружбы и культурных связей с зарубежными странами в Москве в своём докладе председатель правления ВОКСа Н.В. Попова, отметила, что общество проделало большую и полезную работу по установлению дружественных связей и культурного сотрудничества с зарубежными странами. «Однако в настоящее время, когда тенденция к развитию этих связей значительно усилилась, рамки ВОКС, формы и методы его работы оказались устаревшими и больше не смогли способствовать привлечению широкой советской общественности к деятельности, связанной с расширением наших связей с заграницей» [2, с. 18]. На этой конференции был принят Устав ССОД. О преобразовании ВОКСа в ССОД свидетельствует факт, приводимый американским советологом Ф. Баргхорном: ССОД возглавила Н.В. Попова, бывший председатель правления ВОКСа, а среди её 5 заместителей двое — Г.М. Калишьян и Н.А. Визжилин, — являлись ранее заместителями председателя ВОКСа. Это подтверждает, «что новый Союз фактически являлся ВОКСом, только под другим названием» [5, с. 154].

С марта 1957 года главным советским органом в области культурного обмена становится Государственный комитет по культурным связям с зарубежными странами при Совете Министров СССР. Указом Президиума Верховного Совета СССР № 134/5 от 3 февраля 1960 года, ГККС при СМ СССР был преобразован в Государственный комитет Совета Министров СССР по культурным связям с зарубежными странами [4, л. 37]. Это учреждение с министерским статусом, подчиненное непосредственно Совету Министров СССР, работало в тесном сотрудничестве с Министерством иностранных дел. Государственный Комитет принял на себя некоторые функции, выполнявшиеся непосредственно министерством иностранных дел и ВОКСом. Указом Президиума Верховного Совета СССР председателем ГККС при СМ СССР был назначен Г.А. Жуков. Из состава Министерства культуры СССР в непосредственное подчинение Комитета на правах главных управлений передавались Главное управление радиовещания (17 августа 1957 года постановлением СМ СССР была определена структура Главного комитета по радиовещанию и телевидению при СМ СССР, а 6 сентября 1957 года утверждено Положение «О Государственном комитете по радиовещанию и телевидению при СМ СССР». — О.Г.), Совинформбюро, Издательство литературы на иностранных языках. Создание этого комитета свидетельствовало о возрастании роли культурных отношений в советской внешней политике и о сопутствующем этому перемещении центра тяжести в пропаганде на политику сосуществования, требующую известного сотрудничества между правительствами [1, с. 151].

Надо отметить, что и в 1950–1960-е годы так же, как и в 1920–1930-е годы культурный обмен между СССР и западными странами зачастую происходил на уровне «народной дипломатии», когда те или иные деятели культуры приезжали в СССР по собственному порыву души, как правило, за свой счёт. Это относится как к капиталистическим странам, так

и к социалистическим. Так, документы ВОКС свидетельствуют о приезде делегации японских деятелей культуры в 1955 году по линии общества японо-советской дружбы, среди которых были драматург Киносита Дзюндзи и балерина Мацуяма Микико [3, л. 98], хотя тогда между СССР и Японией не было подписано не только мирного договора, но и декларации о прекращении состояния войны между странами. После охлаждения внешнеполитических связей Советского Союза с КНР именно по линии ССОД вплоть до начала второго этапа «культурной революции», то есть до 1969 года происходил культурный обмен между странами.

Весной 1959 года в Москве группу московских творческих Домов — журналиста, работников искусств, литераторов, кино, актёра пополнил Дом дружбы с народами зарубежных стран (далее — Дом дружбы), став знаковым местом культурной жизни Москвы. Хотя подготовка к его открытию началась заранее, ещё летом 1958 года, с вполне привычных организационных моментов: набора сотрудников, утверждения штатного расписания и т.п. Здание для нового Дома дружбы было выбрано как нельзя подходяще — особняк Арсения Морозова с его причудливой архитектурой, эклектичной и «нездешней» в центре столицы.

С самого начала в Доме Дружбы, находившимся под неустанным контролем государственных органов, в том числе и КГБ, проходили мероприятия, выставки и встречи, порой совершенно немыслимые в московских музеях — Государственном музее изобразительных искусств имени А.С. Пушкина, Государственной Третьяковской галерее или музее Востока, хотя и там в период «оттепели» проходили знаковые выставки западного искусства [6]. Тогда в Москве по сути не существовало выставочных залов, в которых могли быть организованы подобные выставки, за исключением Центрального выставочного зала (открывшегося в 1957 году в здании Манежа), залов МОСХа на Кузнецком мосту и Беговой. Но и там выставки, подобные тем, что организовались в Доме дружбы на проспекте Калинина, были совершенно немыслимы. Так, даже более соответствующие по профилю помещения Государственной библиотеки СССР имени В.И. Ленина не были выбраны для выставки книжной продукции знаменитого швейцарского издательства А. Скира. Создаётся впечатление, что власть милостиво разрешала проведение, пусть и краткосрочных, как правило, двухнедельных зарубежных выставок именно в Доме дружбы.

Помимо оживления культурного обмена с капиталистическими странами и активного обмена с социалистическими, в ареал международного сотрудничества попала группа стран Азии и Африки, Латинской Америки. Период 1950–1960-х годов ознаменовался всплеском деколонизации. С большинством освободившихся стран СССР стремился наладить политические, экономические и культурные связи. Так, в Доме дружбы возникли постоянные семинары студентов — латиноамериканский, арабский, африканский. Были созданы дискуссионный клуб «Философия, экономика, политика», «Клуб любителей советского киноискусства» (преобразованный затем в «Интернациональный студенческий киноклуб»), «Устные журналы».

Выставки в Доме дружбы организовывались при помощи секции изобразительных искусств, фотосекции Союза советских обществ дружбы, соответствующих обществ дружбы (т.е. тех стран, искусство которых или картины которых экспонировались).

Проходили также выставки советских художников, побывавших в творческих поездках за рубежом. И не всегда их работы, судя по сохранившимся отзывам, вызывали одобрение и восхищение посетителей.

Выставки были не только художественными, но просветительными — рассказывали об истории, экономике, социальной жизни зарубежных стран. Подобные Дома дружбы существовали практически во всех крупных советских городах, где были отделения ССОДа.

В отчёте Дома дружбы за период с 31 марта 1959 года по 31 октября 1960 года отмечалось, что из всех капиталистических стран наилучшим образом в выставках была представлена Франция: экспонировались выставки — «Живой Париж» и детских рисунков, две выставки советских художников, побывавших во Франции.

Выставка «Живой Париж», подготовленная в соответствии с программой культурного обмена между СССР и Францией, экспонировалась в месяцы, предшествовавшие визиту Н.С. Хрущёва в конце марта 1960 года во Францию. За 17 дней её просмотрело 15 тысяч

москвичей и гостей столицы. Об экспонировании выставки писали французские газеты «Фигаро», «Монд», «Юманите». Кадры, показывающие выставку в Доме дружбы, вошли в советский документальный фильм о советско-французских культурных связях.

В дни, когда Н.С. Хрущёв находился во Франции, в Доме дружбы состоялась выставка работ советских художников, побывавших во Франции.

В мае — июне 1961 года в Доме дружбы прошла выставка французского художника Жана Эффеля (488 оригинальных рисунков, десятки альбомов и др.).

Такая активная выставочная деятельность объяснялась проведением в Москве с 15 августа по 15 сентября 1961 года Французской национальной выставки, в рамках которой отдел искусства занимал значительное место. Вероятно, проведением выставок советская сторона старалась предварительно познакомить советских граждан с культурой и искусством Франции, понимая, что французы в экспонировании своих достижений и успехов постараются не отстать от американцев с их шумевшей выставкой 1959 года в Сокольниках.

Одной из самых ярких и значительных выставок 1962 года стала выставка фотографий англичанки армянского происхождения Иды Кар (Карямян) «Художница с фотоаппаратом», организованная обществом «СССР — Великобритания» и ассоциацией «Великобритания-СССР». По просьбе Иды Кар эта выставка была посвящена её родителям Анаит и Мелкону Карамянам.

Фотографией Ида Кар активно начала заниматься в Каире, где у неё с мужем было фотоателье. Выйдя замуж за английского писателя Виктора Масгрейва и переехав из Каира в Лондон в 1944 году Ида Кар познакомилась со многими известными писателями, артистами и художниками.

На московской выставке посетители могли увидеть не только фотографии М. Шагала, Ф. Леже, С. Моэма, Г. Мура, Б. Рассела, Н. Кауарда, Ле Корбюзье, Ж. Брака, А. Бретона, Э. Ионеско, Дж. Эпстайна, но и фото ряда художников и скульпторов, работы которых в Советском Союзе из-за их формализма и абстрактности показаны быть не могли. Если скульптуры А. Джакометти и О. Цадкина, картины П. Сулажа были представлены на Французской национальной выставке, то о скульпторах Кеннете Армидидже, Эдуардо Паолоцци, Элизабет Фринк, Барбаре Хепурт, Рэдже Батлере, Ф.Е. Маквильяме, поэтах Брендане Бихане, Бернаде Копсе, Рональде Дункане, Колине Макиннесе, художниках Джоне Брэтби, Ф.Н. Суза, Джеке Смите большинство посетителей впервые узнало только из фотографий Кар.

На московской выставке также были представлены фотографии И. Кар, сделанные во время поездки по Советскому Союзу в 1957 году, поэта и прозаика А. Исаакяна, художника М. Сарьяна, архимандрита Егише, поэта А. Суркова, композитора Д. Шостаковича, писателя И. Эренбурга, скульптора Н. Никогосяна, писателя Л. Леонова и др.

Любопытно, что среди посетителей этой выставки были не только студенты, школьники, художники, но и супруга первого лица в государстве Н.П. Хрущёва, оставившая отзыв вместе с З.В. Зарубиной (известная переводчица и разведчица, чья деятельность, в 1960-е годы, конечно, мало кому была известна. — О.Г.).

Огромный интерес посетители Дома дружбы проявили к выставке бытовой карикатуры польского журнала «Шпильки» в апреле 1963 года. Экспонировались рисунки Яцека Федоровича (одного из создателей студенческого театра «Бим-Бом», принимавшего участие в Московском фестивале молодёжи 1957 года), Анны Гословска (псевдоним Ха-Га), Эрика Липински, Ежи Зарубы и др. В экспозицию были включены 144 рисунка, 96 рисунков не были отобраны. Остаётся только гадать, по какой причине они не были включены в экспозицию. Польские художники, как и кинематографисты, театральные режиссёры позволяли в своих работах более острую критику существовавших в обществе проблем, нежели их советские коллеги. Конечно, после событий 1956 года польское руководство зорко следило за атмосферой в творческих кругах, периодически закручивая идеологические гайки, но всё же приход осенью 1956 года к руководству Польши В. Гомулки дал жизнь такому явлению, как «польская чёрная серия» в документальном кинематографе. Работы Е. Хофмана, Э. Скужевского, К. Карабаша, В. Шлесницкого, В. Боровика, Е. Зярника и других показы-

вали зрителю послевоенную Польшу, в которой не все проблемы в состоянии было решить коммунистическое руководство. В СССР широкий зритель не знал о существовании подобного кино, некоторые фильмы были показаны только преподавателям и студентам ВГИКа. Зато советскому читателю были доступны газеты и журналы на польском языке, продававшиеся в киосках «Союзпечати» и подвигнувшие многих к изучению польского языка. Само художественное оформление журналов было очень ярким, зачастую обложки имели абстрактный рисунок. В Советском Союзе подобное было невозможно, появлявшиеся изредка обложки журналов в абстрактном стиле становились предметом критики со стороны партийных органов. Так, например, произошло с номером журнала «Театр», оформленным художником И. Куклисом. Отсюда и вытекал интерес советских зрителей к польской карикатуре, которая более остро, нежели отечественная, бичевала недостатки общества, была не слишком обременена «узами» соцреалистического канона. Отсюда и сожаление посетителей выставки, что работ демонстрировалось очень мало, это свидетельствовало о хорошем знании польской карикатуры, о которой можно было узнать из «Крокодила», помещавшего на своих страницах работы польских художников или из материалов русскоязычного журнала «Польша».

Надо отметить, что цензура не бездействовала и в Доме дружбы. Так, выставке художественной фотографии Югославии, открывшейся 20 января 1964 года, экспонировались 150 фотографий.

Две работы — фото классиков югославской фотографии — Тошо Дабаца из Загреба «Обнаженная натура» и Бранибора Дебельковича из Белграда «Женщина из Аушвица» — в экспозицию не были включены. В сохранившихся документах не зафиксирована причина отказа в экспозиции. Трудно сказать, в чём она заключалась, вероятно, первую посчитали слишком фривольной. Вторая же, судя по названию, содержала фото заключённой концлагеря, в чём могла быть её крамола — не совсем ясно.

Надо сказать, что Югославия стояла особняком в группе социалистических стран, на этом сказались годы разрыва дипломатических отношений в 1949–1954 годах. В годы «оттепели» она вернулась в орбиту советской внешней политики, но полного возврата к советской модели политики-экономики-культуры не произошло. Отсюда последовало и невключение Югославии в число экспонентов масштабной международной выставки искусства социалистических стран, прошедшей в Москве и Ленинграде в конце 1958 — начале 1959 годов.

Из событий 1964 года хотелось бы отметить выставки работ финского скульптора Эсси Ренвалл, японского художника Уэно Макото в августе 1964 года, «СССР глазами друга», подготовленной журналом ГДР «Фрайе Вельт».

В 1965 году в Доме дружбы состоялись выставка живописных и графических 13-летнего цейлонского художника Сенака Сенанаяке, первый фестиваль балканских фильмов, выставка известного датского скульптора и художника Харальда Изенштейна.

Большинство рисунков Изенштейна были посвящены деятелям литературы и искусства, главным образом, музыкантам. Среди них были портреты не только западных исполнителей, но и советских — Артура Рубинштейна, Жака Тибо, Фрица Крейсlera, Артуро Тосканини, Иегуди Менухина, Эдвина Фишера, Давида Ойстраха, Эмиля Гилельса, Святослава Рихтера.

Скульптуры представляли гипсовые портреты датского физика Нильса Бора, писателя Мартина Андерсена Нексе, физика Альберта Эйнштейна, бронзовые фигурки «Футболисты», «Пловчиха», терракотовые — «Юная любовь», «Возвращение на берег», «Одиночество».

В соответствии с планом Союза обществ дружбы, во время IV Международного кинофестиваля в Москве с 5 по 20 июля 1965 года секцией кинематографии, обществами дружбы и Домом дружбы с народами зарубежных стран были проведены встречи участников IV-го Международного кинофестиваля с членами обществ дружбы, членами Секции кино и общественностью Москвы. В Доме дружбы состоялись встречи с делегацией киноработников Югославии, с кинематографистами стран Латинской Америки, с делегацией киноработников Японии, кинематографистами Индии, с кинодеятелями Франции, ФРГ и США. Среди зарубежных кинодеятелей были индийский кинорежиссер Радж Капур с супругой, французские киноактрисы Марина Влади, Одиль Версуа, режиссёры Клод Отан-Лара, Ив

Чампи, актёры из США Клифф Робертсон и Джек Леммон, кубинские актрисы Дэйзи Гранадос и Соня Калеро, режиссёр В. Баретту (о нём пока не нашлось информации, в интернете имеются сведения лишь о бразильском режиссёре В.Л. Баррету. — О.Г.).

В дни фестиваля для актива Союза обществ дружбы были организованы просмотры внеконкурсных фестивальных фильмов: греческого, арабского и американского, были показаны 10 фестивальных фильмов.

Кинопоказы в Доме дружбы проходили регулярно во встреч и обсуждений, кроме того в помощь активу обществ дружбы, изучающему иностранные языки, проводились специальные просмотры фильмов на английском, французском, немецком и итальянском, японском языках.

Фильмы киносектор Дома дружбы получал из Московской городской конторы кинопроката, Центральной фильмобазы, «Совэкспортфильма», фильмохранилища «Белые столбы», фильмотеки ВГИКа, из Центрального государственного архива кинофотодокументов, со всех московских киностудий, а также из посольств социалистических и капиталистических стран.

В июне 1965 года в Доме дружбы открылась выставка книг по искусству швейцарского издателя Альбера Скира. Совместно с обществом «СССР-Швейцария» во время экспозиции для творческих работников были проведены просмотры французских фильмов о художниках-импрессионистах Франции: П. Боннаре, П. Сезанне, М. Шагале и др. Многие посетители выставки сожалели, что не могут купить подобные книги по классическому и современному искусству, изданные на высоком полиграфическом уровне с прекрасными иллюстрациями в Москве, тем более, что увидеть воочию произведения искусства зарубежных художников, скульпторов и архитекторов большинству рядовых граждан тогда было невозможно. Но, по воспоминаниям современников, иногда книги издательства «Skira» можно было купить в книжном магазине «Дружба» на улице Горького, где продавались книги, изданные в социалистических странах. Правда, стоимость их была очень высокой по сравнению с остальными ценами.

До конца 1960-х годов в Доме дружбы прошло большое количество выставок, вызвавших живой интерес посетителей — югославского плаката в 1965 году, польской художественной фотографии в апреле 1966 года венгерских графиков в 1968 году.

На польской выставке были показаны работы Антонины Гарнушевой «В ателье скульптора», «На выставке», «Битлз», Эдварда Гартвига «Балет “Пан Твардовский”», «За кулисами», «Кинооператор», «Актёр Адам Ханушкевич», «В мастерской художника», Анджея Зборского «Студенческий клуб “Гибриды”», «В клубе музыкантов» и др. Названия свидетельствуют о интересе фотографов к творческому процессу. Несмотря на то, что отзыв на выставку не сохранилось, надо полагать, она вызвала у советской публики живейший интерес.

Зачастую посетители оставляли в отзывах вопросы о неудобных часах работы выставки с 10 до 17, в то время когда большая часть граждан работает. Критиковалась слабая реклама. Так, многие учителя хотели привести на выставку юного цейлонца своих учеников.

По линии обществ дружбы в Доме дружбы на Калинина прошли сотни встреч, семинаров, лекций, обсуждений и выставок. Без сомнения главная причина, в том, что государственные и партийные органы допускали подобные мероприятия в Доме дружбы, была идеологическая — пояснять преимущества советского строя, демонстрировать миролюбие социализма и агрессивность капитализма. Но даже при всей заданной идеологии организованные в стенах особняка А. Морозова встречи и выставки не были формализованными. Благодаря записям в книгах отзывов на выставки можно понять мнения, настроения и чувства посетителей, и не только советских граждан, но и иностранцев, как приехавших в СССР с краткосрочным визитом, так и годами учившимися в советских вузах.

Список литературы

1. Баргхорн Ф. Советское культурное наступление. Роль культурной дипломатии в советской внешней политике. Вып. 1, 2. — М., 1961.

2. Всесоюзная конференция советских обществ дружбы и культурной связи с зарубежными странами. 17–18 февраля 1958 г. — М., 1958.
3. ГАРФ. Ф. Р–5283. Оп. 3. Д. 344.
4. ГАРФ. Ф. Р–9518. Оп. 1. Д. 1.
5. *Иоффе А.Е.* Международные связи советской науки, техники и культуры. 1917–1932. — М., 1975.
6. *Герасимова О.Г.* К вопросу о ситуации в советском изобразительном искусстве 1950–1960-х гг.: «старое» и «новое» в живописи и скульптуре // На крутых поворотах истории. Материалы конференции «Актуальные проблемы методологии отечественной истории», посвящённой памяти В.М. Селунской. — М., 2011. — С. 196–197.



УДК 78.01

Гун Цзыхуэй,
аспирант I курса Российской
академии музыки имени Гнесиных
e-mail: fejfiehfiefe@foxmail.com

ГУЦИНЬ В ХУДОЖЕСТВЕННОЙ КУЛЬТУРЕ ДРЕВНЕГО КИТАЯ: К ПРОБЛЕМЕ ИЗУЧЕНИЯ

Gun Zihuei,
I-year postgraduate student of Russian
Gnesin Academy of music
e-mail: fejfiehfiefe@foxmail.com

GUQIN CULTURE ANCIENT CHINA: THE PROBLEM OF THE STUDY

Аннотация. Статья посвящена проблеме изучения такого феномена традиционной музыкальной культуры Древнего Китая, как исполнительство на гуцине. Автор делает краткий исторический обзор культуры гуциня и приходит к выводу о необходимости применения междисциплинарного подхода в изучении этого комплексного явления, на протяжении тысячелетий имеющего крепкие связи практически со всеми составляющими культуры и жизни образованных людей, и прежде всего с мировоззрением, религиозно-философскими учениями, различными видами искусства.

Ключевые слова: музыка Древнего Китая, китайская музыкальная культура, китайские музыкальные инструменты, древняя китайская музыка, гуцинь.

Abstract. The article is devoted to the problem of studying this phenomenon the traditional musical culture of Ancient China, as a performer-tion on the guqin. The author makes a brief historical review of the culture of GU-Qin and concludes that it is necessary to apply an interdisciplinary approach in the study of this complex phenomenon, during the past few years has strong ties with almost all components of culture and life of educated people, and especially with the worldview, religious and philosophical teachings, various kinds of art.

Key word: Music of Ancient China, Chinese music culture, Chinese musical instruments, ancient Chinese music, guqin.

В последние годы, с развитием культуры и ростом экономики в Китае национальные традиции после периода упадка в прошлом веке вновь начали переживать постепенный подъем. Пристальное внимание политиков к традиционной культуре и все возрастающий инте-

рес ученых кругов к исследованиям китайской самобытности, как и нарастающие призывы к возвращению к традиции в народной среде, бурно развивающееся движение «ханьфу»¹ и другие явления — это свидетельства отошедшей от «нирваны» традиционной культуры.

В рамках этой тенденции показательно возрождение традиции исполнительства на древнейшем классическом музыкальном инструменте — цитре гуцинь (традиционное название «цин» — 琴), которая по праву считается бесценным сокровищем культуры Китая и ядром современной китайской традиционной культуры. Гуцинь занимает почетное место в мировой культуре. В 2003 году наряду с куньцюем² гуцинь был включен ООН в список объектов нематериального культурного наследия человечества.

Все больше людей, впечатленных особенным изяществом музыки для гуциня, становятся ее ценителями и поклонниками, все больше музыкантов учатся игре на гуцине, во всем мире растет число исследователей этой традиции.

В то же время гуцинь переживает столкновение с массовой культурой, поп-культурой. Поэтому *проблема исследования технологий сохранения и развития традиций игры на гуцине* в настоящее время заслуживает особого внимания.

Искусство исполнительства на гуцине имеет богатое наследие в китайской традиционной культуре. Уже в доциньскую эпоху (XXI–III вв. до н.э.) гуцинь занимал важнейшее место в духовной жизни образованных людей. О нем говорили так: «из восьми музыкальных инструментов звуки гуциня самые добродетельные» [3, т. 16, с. 64].

В эпоху династии Чжоу³ сложилась классификация музыкальных инструментов «ба инь» («восемь тембров») согласно восьми материалам, из которых они изготавливались и чьи звуки передавали: 1) металл (金 jin), 2) камень (яшма, 石 shi); 3) шелк (丝 — нить), 4) бамбук (竹 zhu), 5) тыква (бутылочная тыква 匏 pao), 6) глина (земля, 土 tu), 7) кожа животных (革 ge), 8) дерево (木 mu). Гуцинь и цитра сэ относились к третьей группе инструментов, представлявших материал шелк.

Начиная с эпохи Чунцю⁴ и по сей день история исполнительства на гуцине не прерывается уже на протяжении более двух с половиной тысяч лет. Передававшийся из поколения в поколение в среде образованных людей и крупных чиновников *шидафу*⁵, гуцинь превзошел по своему положению обычный музыкальный инструмент, а также приобрел богатую духовную составляющую.

На протяжении всей истории культуры Китая искусство игры на гуцине развивалось непрерывно, при этом на всех исторических этапах оно было тесно связано с культурной жизнью общества. Вследствие этого, на каждом временном отрезке появляются характерные особенности, и если рассматривать только линейное историческое развитие, или отдельного исполнителя и композитора, то зачастую можно упустить из виду те богатые достижения искусства гуциня в музыкальной культуре, которые появились на конкретном этапе развития.

В древнем обществе музицирование на гуцине имело строго определенные цели. Предания о гуцине содержатся в письменных текстах, памятниках древней китайской истории, философии и литературы — таких, как «Ши Цзин» («Книга песен», XI–VI вв. до н. э.), «Шу

¹ Ханьфу — традиционный костюм ханьцев Китая, указывавший на социальный статус владельца. Он стал образцом в эпоху династии Чжоу и был унаследован в эпоху династии Цинь. В настоящее время традиции изготовления и ношения костюма как символа высокой китайской культуры возрождаются.

² Куньцюй (昆曲) — один из старинных жанров китайской музыкальной драмы, зародился в конце династии Юань — начале Мин в уезде Куньшань города Сучжоу. В нем изначально соединились пение, речитатив, жестикуляция и акробатика. В настоящее время куньцюй в основном представлен в виде сценической оперы и уважительно именуется «матерью ста опер» [1].

³ Время правления династии Чжоу (1122–256 гг. до н. э.) входило в период трех великих династий (см. сноску 7).

⁴ Чунцю 春秋 («чун» — 春 весенний, «цю» — 秋 осенний) — исторический период «Весны и осени» (770–476 гг. до н.э.), относится к эпохе династии Восточного Чжоу.

⁵ Шидафу (士大夫) — в Древнем Китае, Корее, Вьетнаме и на островах Люцю наименование высших слоев общества, общее название интеллектуалов с высоким положением и чиновничества. Данный слой общества по-настоящему сформировался в эпоху Сун (960–1279) [4].

Цзин» («Книга истории» или «Книга документов», III–II вв. до н.э.), «Ши Цзи» Сыма Цяня («Исторические записки», 109–91 гг. до н.э.), «История Цинь» Чжу Чанвэня, «Юэ Шу» Чэнь Яна, «Легенда в эпоху Сун» и т.д. В эпоху династии Тан (618–907) искусство игры на гуцине достигло расцвета.

В период династии Сун⁶ наступил важный этап развития традиций игры на гуцине: образованные слои общества сделали гуцинь частью политического идеала, воспринимая его как напоминание о «политике трех великих династий»⁷. Активно используя гуцинь в своей жизни, они провели глубокое исследование и теоретическое обобщение традиции игры на гуцине. Как на исполнительском уровне, так и с позиции культурного конструкта достижения представителей культуры эпохи Сун намного превзошли достижения предыдущих поколений. В дальнейшем на этой основе расцвела культура игры на гуцине в эпохи Мин и Цин⁸, появились отдельные исполнительские школы. Именно люди эпохи Сун пронесли тот груз основателей в области изучения музыки гуциня. Поэтому исследование музыки для гуциня в эпоху Сун является основным инструментом для прояснения причинно-следственных связей в исследованиях традиции в эпохи Мин и Цин. Именно проблема становления искусства игры на гуцине в эпоху Сун, которая была эпохой музыкального плюрализма, заслуживает отдельного внимания, так как ее изучение может принести пользу в настоящее время.

Но хотя искусство гуциня и является одной из составляющих эпохи Сун, оно также представляет отдельный этап в истории гуциня, который дает почву для его изучения и исследования в разных ракурсах, а также для размышлений о его роли в китайской культуре в целом. Эпоха Сун пришлась на начало второго тысячелетия новой эры. Культура, сформированная в этот период, оказала прямое воздействие на последующие три эпохи: Юань, Мин и Цин. Вопросы, поднятые в эпоху Сун относительно культуры предыдущих эпох, а также касательно культуры собственной, остаются актуальными и в нашем третьем тысячелетии.

Ввиду того, что искусство гуциня является частью традиционной и церемониальной культуры Китая, результатом смешения влияний конфуцианства и даосизма⁹, его исследование не должно ограничиваться только лишь изучением музыки для гуциня, но должно

⁶ Эпоха династии Сун (960–1279) делится на два этапа: династии северной Сун и династии южной Сун, в общей сложности в течение трехсот девятнадцати лет правили восемнадцать императоров.

⁷ Политика трех великих династий (三代之治 — «сань дай чжи чжи») — иногда также именуется «Три династии» (三代 — «сань дай»), обозначает самые ранние политически единые образования Китая — Ся (2224–1766 гг. до н.э.), Шан (1766–1122 гг. до н.э.) и Чжоу (1122–256 гг. до н.э.). Понятие «политика трех великих династий» было введено конфуцианцами династии Западная Хань. По их мнению, династии Ся, Шан и Чжоу были примерами наилучшего политического управления в Китае, примерами для последующих императоров, особенно Ся Юя, Шан Тана, Чжоу Вэньвана, которые получили уважительный титул «трех ванов». Политическая система «трех династий» была наиболее благоприятной для государственной стабильности и народного блага. Поэтому императоры часто брали пример с трех династий. Мыслители-конфуцианцы любят употреблять понятие «трех династий», приводя его в качестве примера идеального государства и эталона. Истинное влияние «трех династий» заключается в том, что с них началась самая ранняя политическая цивилизация Китая. Период Ся является началом китайского политического режима «цзя тянь ся» (家天下 — «управление государством как семьей»); правитель династии Шан был впервые наречен императором, расширялась монархическая власть; династия Чжоу ввела патриархальный строй, который поддерживал внутреннее распределение горизонтальной власти и вертикальную передачу власти к старшему сыну главной жены. В эпоху Чжоу был введен порядок церемоний и музыки, что гарантировало прочность структуры общества [2].

⁸ Династия Мин (1368–1644) была последней крупной объединенной династией, созданной ханьцами; в общей сложности шестнадцать императоров правили в течение двухсот семидесяти шести лет. Династия Цин (1644–1912) в истории Китая была воссоединенной династией, созданной маньчжурами, и последней великой единой династией в истории Китая, десять императоров правили в течение двухсот шестидесяти восьми лет.

⁹ Даосизм — китайская национальная религия, традиционное религиозно-философское учение. Под дао цзя подразумевают преимущественно доциньский даосизм, связываемый с текстами, авторство которых приписывается Лао-цзы и Чжуан-цзы.

также затрагивать различные стороны традиции исполнительства на гуцине в китайской культуре. Большое количество исторических и литературных источников о гуцине позволяет подробно рассмотреть процесс развития исполнительства на нем.

Культура гуциня представляет собой целый комплекс культуры образованных людей, неотделимый от процесса развития китайской музыки, а также хода китайской истории, мышления и социальной деятельности образованных слоев общества, их тесного переплетения и взаимного влияния, которые сложно отделить друг от друга. Ввиду этого, исследование современной культуры гуциня сопряжено с изучением других видов традиционного искусства, таких, как каллиграфия, живопись, опера и другие, в чем проявляется определенная сложность.

Такое жизнеспособное искусство — поистине редкость в истории человечества. Если задать вопрос, что было причиной столь сильной жизнеспособности, то ответ на него будет многогранным. Но даже несмотря на это есть один момент, о котором обязательно необходимо сказать, — это тесная связь гуциня с китайскими национальными традициями. Можно утверждать, что пока на земле будет существовать китайская традиционная культура, то и гуцинь не исчезнет из поля зрения музыкантов, ценителей музыки и исследователей. Каждый раз, когда традиционная китайская культура возрождается, гуцинь вновь оживает в разных областях общественной жизни. Изучая традицию игры на гуцине, невозможно разрезать ту пуповину, которая соединяет его с материнским лоном культуры, а обсуждая историческую ценность музыки для гуциня в истории Китая, нельзя смотреть на нее лишь как на чистый культурный феномен и вырывать ее из конкретного музыкального контекста.

По этой причине, исследуя гуцинь, ученые часто оказывались в непростой ситуации. С одной стороны, изначально гуцинь — это китайский национальный музыкальный инструмент, а значит его изучение связано с областью истории китайской музыкальной культуры и музыкального инструментария. Но формирование, развитие и распространение традиций игры на гуцине, как и их изучение, происходило только в образованных слоях общества и было связано с духовной культурой. Другими словами, гуцинь не являлся повсеместно распространенным и всенародным музыкальным инструментом.

Основываясь на сказанном, можно утверждать, что *традиция исполнительства на гуцине — это комплексная система*, историческую суть которой можно рассмотреть только через многогранное междисциплинарное исследование, чтобы понять важность существования этого культурного феномена в наши дни.

Список литературы

1. Куньцзюй: [Электронный ресурс] // <https://baike.so.com/doc/3221607-3394966.html> (360百科 昆曲 2012年10月15号).
2. Сань дай чжи чжи: [Электронный ресурс] // <http://www.doc88.com/p-291945712509.html> (道客巴巴—“三代之治”2012年06月10号).
3. Хуан Тан. Синь Лунь. / Тан Хуан — Пекин: Книжная Компания «Чжунхуа», 2009. — 84 с. (桓谭《新论》北京: 中华书局出版社, 2009年84页).
4. Шидафу: [Электронный ресурс] // <https://baike.so.com/doc/6148555-6361740.html> (360百科 士大夫 2013年06月18号).



Гунин Виталий Николаевич,
профессор кафедры баяна и аккордеона
Российской академии музыки имени Гнесиных

Гунина Инна Алексеевна,
доцент кафедры струнных народных инструментов
Российской академии музыки имени Гнесиных

АНСАМБЛЕВОЕ МУЗИЦИРОВАНИЕ НА РУССКИХ НАРОДНЫХ ИНСТРУМЕНТАХ: ПРОШЛОЕ И НАСТОЯЩЕЕ

Gunin Vitaliy Nikolaevich,
Professor of bayan and accordion
Russian Gnesins Academy of Music

Gunina Inna Alekseevna,
Associate Professor of String Folk Instruments Department
Russian Gnesins Academy of Music

ENSEMBLE PLAYING ON RUSSIAN FOLK MUSIC INSTRUMENTS: PAST AND PRESENT

Аннотация. Статья посвящена проблеме развития ансамблевого музицирования на русских народных инструментах в музыкальной культуре конца XIX–XXI столетий. Авторы прослеживают исторические изменения в составах ансамблей, показывают их роль в концертной жизни и педагогической деятельности и выделяют три основных сферы проявления интереса к ним композиторов: идейно-духовную, лирико-философскую и звукоизобразительную.

Ключевые слова: история русской музыки, история советской музыки, русская музыка XX века, русские народные инструменты, ансамбль русских народных инструментов.

Abstract. The article is devoted to the problem of the development of ensemble music playing on Russian folk instruments in the musical culture of the late XIX–XXI centuries. The authors trace historical changes in the ensembles varieties, show their role in concert life and pedagogical activity, and distinguish spiritual, lyric-philosophical and sound-expressive areas as three main spheres of composers' interest.

Key words: the History of Russian Music, the History of Soviet Music, Russian Music of the XX Century, Russian Folk Instruments, the Ensemble of Russian Folk Instruments.

Значение ансамблевого музицирования и в музыкальной культуре и жизни в целом, и в процессе становления отдельного музыканта-исполнителя трудно переоценить. Педагогическая и музыкальная практика показывают, что полноценное образование музыканта невозможно без данной дисциплины, ведь она не только развивает исполнительские навыки, но и позволяет воспитывать самоконтроль и профессиональную этику работы в творческих коллективах.

Искусство ансамблевого музицирования глубоко народно и уходит корнями в древние эпохи, где оно столетиями развивалось и бытовало в бесписьменных, устных, слуховых традициях. В дошедших до нас древних литературных и художественных источниках (летописях, иконах, изобразительных миниатюрах и т.д.) содержатся первые сведения о коллективной игре наших предков. Они указывают на важную роль гуслей, сопелей, гудков, барабанов, бубнов и других музыкальных инструментов, сопровождавших быт древних славян.

Все русские народные инструменты, в том числе и баян, на рубеже XIX–XX веков проходят в своем развитии стадию популяризации ансамблевого музицирования. Появление ансамблей и оркестров народных инструментов было связано, прежде всего, с активным процессом становления в России городской культуры и началом знакомства и широкого взаимодействия с западноевропейской культурой. Наряду с хоровыми и театральными, такие коллективы выполняли важнейшую функцию культурного просвещения народных масс. Многие ансамбли впоследствии преобразовывались в оркестры. Так, «Кружок любителей игры на балалайках» уже в 1896 году, с введением в состав двух домр, малой и альтовой, стал Великорусским оркестром, трио гуслей О.У. Смоленского было преобразовано в «Народный хор гдовских гуслей», а из семейного трио создателя первой хроматической гармоники в России Н.И. Белобородова и его дочерей Марии и Софьи был организован «Оркестр кружка любителей игры на хроматических гармониках», в состав которого входили тульские рабочие оружейного и патронного заводов.

Для оркестра Н.И. Белобородова мастером Л.А. Чулковым и его учениками были изготовлены более двадцати хроматических гармоник с наличием несложного диатонического набора простейших аккордов на левой клавиатуре. Сам руководитель оркестра Н.И. Белобородов не только разработал форму партитурного письма, но и обогатил репертуар коллектива собственными обработками народных песен и жанровыми миниатюрами. Под художественным руководством ученика Н.И. Белобородова В.П. Хегстрема оркестр гармоник достиг еще более значительных высот, выступая во многих городах России и делая записи на граммпластинки, что способствовало дальнейшему стремительному распространению ансамблевого исполнительства на гармониках. Среди ярких последователей оркестра выделялись коллективы петербуржца Т. Лебедева, ансамбль цирковой труппы Д. Юрова, ансамбль «Гармония» В. Варшавского, который много записывался на только появившихся фирмах грамзаписи. Особого внимания заслуживает тот факт, что все музыканты были самоучками и играли исключительно по слуху, а ведь в репертуаре ансамблей того времени, помимо обработок русских песен и популярных танцевальных миниатюр, было и значительное количество переложений классической музыки.

Следует отметить, что на рубеже XIX–XX веков получили развитие и малые ансамбли. Это, прежде всего, дуэты и трио (балалайка с гармоникой, домра или мандолина с гитарой и т.д.), но чаще всего один музыкант исполнял сольную партию, а второй ему аккомпанировал. В дошедших до нас источниках сохранился первый пример сотрудничества исполнителя на гармонии, талантливого петербургского самородка П. Невского с пианистом Л. Пригожим. Ему же и выпала честь первому выступить с симфоническим оркестром.

Продолжая традиции струнно-смычковых составов, возникают и успешно гастролируют два самобытных коллектива — квартет четырехструнных домр Г.П. Любимова и квартет одноголосных гармоник (монофонов — ансамблевых гармоник с одной двухрядной клавиатурой и особым расположением резонаторов, облагораживающих звук) Я.Ф. Орланского-Титаренко. Ансамбли зарекомендовали себя как высокопрофессиональные коллективы, в их репертуаре активно использовались аранжировки лучших образцов зарубежной и русской музыкальной классики, а также обработки народных песен, подчеркивающие красоту и уникальность тембров данных составов.

С открытием и разветвлением профессиональной системы обучения исполнителей на народных инструментах возрастает художественный уровень их подготовки, что наглядно демонстрируют многочисленные региональные и всесоюзные смотры и конкурсы того времени. Многие из победителей и призеров этих состязаний стали в дальнейшем видными музыкантами и признанными мастерами (И.Я. Паницкий, А.Е. Онегин, Ф. Туишев, Н. Маланин и многие другие). Среди ансамблей большую известность получают квартет баянистов семьи Онегиных, трио баянистов братьев Бесфамильных и Первое народное трио баянистов — А.И. Кузнецов, А.Ф. Данилов, Я.Ф. Попков.

Огромную популярность на протяжении почти полувека имел созданный в 1939 году квартет баянистов Киевской филармонии (Р. и М. Белецкие, Н. Ризоль и И. Журомский). Музыканты взяли за основу состав классического квартета, дополнив его педальным (ножным) басом: «Таким образом, получился, по существу, квинтет, в чем «повинна» Р. Белец-

кая, совмещающая игру на двух инструментах» [4, с. 214]. Коллективу прославленного квартета удалось не только преодолеть репертуарный «голод» (за годы выступлений творческий багаж квартета насчитывает более трехсот произведений!), но и завоевать доверие и признание своих слушателей, изменить отношение к баяну со стороны выдающихся музыкантов своего времени.

В послевоенные годы интерес к ансамблевому исполнительству неуклонно растет. Даже широкое развитие любительской сферы ставит такие высокие критерии, что еще острее встает вопрос подготовки квалифицированных кадров. Помимо талантливой плеяды выдающихся солистов-баянистов (Ю. Казаков, В. Бесфамильнов, В. Галкин, А. Беляев и др.) большую известность у слушателей получил дуэт баянистов Н. Крылов — А. Шалаев, творческая деятельность которого составляет сорок лет. В репертуаре замечательного союза исполнителей не только переложения классических произведений, но и огромное количество аранжировок народных песен и танцев, пользующихся популярностью до наших дней.

С развитием по всей стране высшего профессионального обучения на баяне, распространением в исполнительской и учебной практике многотембровых баянов с готово-выборной механикой, значительно расширяется репертуар баянистов за счет высокохудожественных аранжировок классической музыки и активного привлечения талантливых композиторов к сочинению музыки для баяна. В эти годы возникает и ряд новых ансамблей, среди которых, в первую очередь, нужно назвать трио баянистов в составе Н. Худякова, А. Хижняка, И. Шепельского. Их музыкально-просветительская деятельность началась в Хабаровской краевой филармонии, а затем продолжилась как Уральское трио баянистов. Коллектив обладал высочайшей академической культурой и сыгранностью, доведенной до «вершин совершенства» [5, с. 30]. В репертуаре Уральского трио баянистов транскрипции и переложения классической музыки, музыка народов мира и специально написанные для ансамбля произведения известных современных композиторов (А. Муха, А. Бызов, Н. Пузей, К. Мясков, В. Веккер и др.). «Блестящая, но без нажима, теплая и искрящаяся игра Трио потрясает до головокружения», писала французская газета «Дофине либере».

Своим творчеством Уральское трио баянистов ярко пропагандировало данную форму исполнительства, что в дальнейшем способствовало возникновению подобных коллективов во многих регионах страны (Липецкое трио, Орловское трио, Зауральское трио баянистов и др.). Трио баянистов, как самый удачный из малых монотембровых составов, может без потерь воспроизвести любую многоголосную и многофактурную партитуру, красочно высветив и разграничив все ее элементы, достичь идеально ровного голосоведения: «Таким образом, для трио исполнителей на современных многотембровых готово-выборных баянах гораздо более подвластным оказывается богатейшее, созданное на протяжении многих веков камерно-инструментальное и оркестровое музыкальное наследие, как отечественное, так и зарубежное» [3; 4].

В зарубежном баяно-аккордеонном искусстве ансамбли с включением баяна развивались в русле камерно-инструментальной музыки. На создание оригинального репертуара для баяна, на экспериментальные сочетания баяна и самых различных инструментов, композиторов своим творчеством побуждали талантливые музыканты М. Эллегард (Дания), М. Рантанен, М. Вярюнен (Финляндия), Х. Нот (Швейцария), В.Л. Пухновский (Польша). Западноевропейские композиторы второй половины XX века в своих камерно-инструментальных сочинениях используют звучание баяна, сочетая его не только со струнными, духовыми, ударными инструментами и роялем, но и с электронными инструментами и средствами (электрогитара, магнитофонная лента, компьютерная обработка). Такие эксперименты получили высокохудожественное воплощение в музыке норвежского композитора А. Нордхейма («Сигналы» для баяна, ударных и электрогитары, «Динозавры» для баяна и магнитофонной ленты) и финского композитора М. Линдберга («Металлическая работа» для баяна и ударных). Развитие новых образно-звуковых возможностей баяна и аккордеона в современной камерной музыке прослеживается в творчестве польских композиторов Б.К. Пшибыльского («Метаморфозы» для аккордеона и струнного квартета, «Три концертные пьесы» для двух аккордеонов и ударных), А. Кшановского (сочинения для Варшавского квинтета аккордеонистов под управлением В.Л. Пухновского), а также в

инструментальных миниатюрах известных чешских композиторов В. Трояна и И. Фельда, написанных для различных инструментальных составов с использованием баяна.

Современное ансамблевое исполнительство в России имеет все основные признаки сложившейся на сегодняшний день эстетики инструментального творчества на народных инструментах. Сюда может быть включена концепция группы сподвижников традиционного фольклорного взгляда на бытование народных инструментов, и более мощный вектор деятелей современности, стремящихся вывести баян, балалайку, домру на высокую концертную эстраду, обогатить оригинальный репертуар, привлекая к написанию музыки для народных инструментов талантливых композиторов.

Направления и формы коллективного музицирования в современном профессиональном народном искусстве разнообразны и самобытны. Классическое камерное исполнительство соседствует с броскими фольклорными коллективами с элементами эстрадной музыки. В последние десятилетия XX века образуются ансамбли на основе мобильного состава оркестра народных инструментов (от трио до секстетов), обладающие хорошими фактурными, темброво-динамическими и выразительными возможностями.

Создателями очень популярного и растиражированного ныне стилевого направления Crossover (дословный перевод с английского — перекрёсток, пересечение) явились выпускники Ленинградской консерватории, музыканты ансамбля «Терем — квартет». В основе данного направления лежит эстетическая идея не ограниченной никакими стилевыми рамками творческой свободы, предназначенной для достижения реального воплощения понятных и близких слушателю музыкальных образов. Юмор и импровизация, фантазия и яркая образность, самобытный сценический имидж и полное ансамблевое единство музыкантов всегда находят свой путь к слушателю, их искрометное и жизнелюбивое искусство воспринимается даже самой взыскательной публикой.

Среди малых смешанных составов на протяжении достаточно долгого исторического периода времени в ансамблевое музицирование с баяном были вовлечены такие распространенные русские народные инструменты, как балалайка, домра и гусли. Великолепный дуэт в составе В. Азова и О. Глухова, создавший огромный концертный репертуар для балалайки и баяна, русское трио под управлением А. Беляева, чьи замечательные аранжировки будут украшать репертуар ансамблей еще долгие годы, творческое содружество музыкантов В. Тихова и В. Кузнецова (гусли — баян), В. Болдырева и А. Сенина (балалайка — баян), — вот неполный перечень ярких и самобытных ансамблей, прославлявших русское инструментальное искусство в нашей стране и за рубежом.

С позиции как сочетания тембровых и фактурных возможностей, так и удобства построения динамического баланса, достаточно привлекательным считается ансамбль в составе баяна и домры. Инструменты несхожи по природе образования звука, но это только обогащает общее звучание и открывает перед исполнителями большие возможности в формировании разножанрового репертуара. Современный многотембровый готово-выборный баян обладает ярким звуком и огромным диапазоном, а домра уравнивает и дополняет его звучание всем спектром своих выразительных возможностей, выполняя различные ансамблевые функции. При формировании репертуара для данного состава следует обратить внимание, прежде всего, на диапазон и фактурные возможности домры и баяна, проанализировать замысел композитора, найти такие средства при выполнении переложений, которые не уничтожат оригинал, а широко раскроют и творчески обогатят его. Это очень сложная задача, являющаяся одной из форм творчества, результат которого зависит от профессиональных знаний и умений, опыта и, конечно, таланта и художественного вкуса исполнителей. Весьма благодатной почвой для «созревания» и творческого развития данных составов в нашей стране стали семейные союзы талантливых исполнителей — Т. Вольская — А. Трофимов, А. Беляев — Л. Торгашева, Н. и В. Семеновы, Т. и В. Кормишины и многие другие.

В целом, в самом понимании ансамблевой игры на русских народных инструментах можно выделить три направления — это аккомпанемент, ансамбль и камерный ансамбль. В камерном ансамбле достигается наибольшее ощущение единого пространства, с перспективой, передним и задним планом, срединным пластом, и каждый участник ансамбля всегда должен мыслить этим целым, ориентироваться не на предмет, не на демонстрацию своих

личных качеств, а именно на воплощение образно-звукового целого. Развитие искусства игры в камерном ансамбле — сложная задача, решение ее упирается в скудность репертуара, но подвести к пониманию и осмыслению отличий ощущений солиста и ансамблиста в камерном ансамбле необходимо уже на уровнях начального и среднего профессионального обучения.

На современном этапе развития ансамблевого исполнительства в нашей стране и особенно за рубежом уже практически не удивляют такие составы как: скрипка — баян, виолончель — баян, флейта — аккордеон — смычковый контрабас. В таком тембрально-звуковом смешении можно увидеть веяния времени, поиск новаторских звучаний, стремление соединить народные инструменты с классическими струнно-смычковыми, деревянно-духовыми составами и роялем. Баян, различные разновидности гармоники, струнные инструменты способны принимать активное участие в современных композиторских экспериментах, чему способствуют и специфика, и их исторический опыт, а также современные тенденции развития, претендующие на укрепление позиций народных инструментов как академических.

Именно с камерным ансамблевым исполнительством связывает дальнейшее развитие баяна и аккордеона в мире Ф.Р. Липс. Результаты творческих поисков музыканта впечатляют своей неповторимостью и высочайшим уровнем музыкальной культуры. Индивидуальные проекты мастера с Владимиром Тонхой, Гидоном Кремером, Владимиром Спиваковым, Юрием Башметом, творчество квинтета «Пьяццолла-студио», а также плодотворное сотрудничество Ф.Р. Липса с современными отечественными и зарубежными композиторами демонстрируют и закрепляют новый творческий имидж современного баяна, как инструмента, обладающего широчайшим диапазоном тембровых и образно-художественных сфер.

Безграничные звуковые возможности баяна в современной камерно-ансамблевой музыке широко представлены в самых различных образных трактовках инструмента, включающих следующие разновидности:

- идейно-духовная сфера — партита для виолончели, баяна и струнного оркестра «Семь слов» С. Губайдуллиной, 1982; «Авраам и Исаак», 1998, «Страсти по Иуде», 1998, «Адам и Ева», 1999, «Содом и Гоморра», 2004, «Изгнание из рая», 2008, М. Броннера, «Стихира Иоанна Грозного» для виолончели и баяна, 1991, диптих для баяна и органа «Складень», 2010, К. Волкова;
- лирико-философские образы — «Ожидание нежности», «Ех anime» Е. Подгайца, произведения Т. Сергеевой, С. Беринского;
- звукоизобразительность — «Морской пейзаж» С. Беринского, «Сад снов», «Eclipse» М. Броннера, «Превращения» В. Недосекина.

Повышенный композиторский интерес в настоящее время к народным инструментам вызван не только богатыми приемами игры, но и артикуляционно-агогическими, фактурными возможностями, колористическими способностями к имитации самых различных тембров, незаменимыми в условиях ансамблевой музыки. Все это дает основание прогнозировать дальнейшее развитие камерного ансамблевого музицирования на русских народных инструментах по неизменно восходящей линии.

Список литературы

1. *Имханицкий М.И.* История баянного и аккордеонного искусства. — М., 2006.
2. *Имханицкий М.И.* Музыка зарубежных композиторов для баяна и аккордеона. — М., 2004.
3. *Имханицкий М., Полун Б.* Основы методики работы в трио баянистов // Трио баянистов. Вопросы теории и практики. Вып. 1. — М., 2005.
4. *Ризоль Н.* Очерки о работе в ансамбле баянистов. — М., 1986.
5. *Ястребов Ю.* Уральское трио // Баян и баянисты. Сборник статей. Вып. 7. — М., 1987.



Епифановский Сергей Сергеевич,
студент II курса магистратуры
кафедры «Сервис и туризм» РУТ (МИИТ), Москва
e-mail: epifanovskiy94@gmail.com

ПРОГРЕСС КАК ФАКТОР ОБЪЕДИНЕНИЯ ЦИВИЛИЗАЦИЙ

Epifanovs Sergey,
second year master's student
Department "Service and tourism@ RUT (MIIT), Moscow
e-mail: epifanovskiy94@gmail.com

PROGRESS AS A FACTOR OF UNIFICATION OF CIVILIZATIONS

Аннотация. В XXI веке мы стали свидетелями многих конфликтов: одни из них произошли из-за политических разногласий, другие из-за экономических, третьи из-за национальной вражды, а четвертые и вовсе из-за радикального ислама. Однако, несмотря на это, у человечества по-прежнему есть та движущая сила, что заставляет нас объединяться и раскрывать человеческий потенциал, это — стремление к прогрессу.

Ключевые слова: прогресс цивилизация, наука, космос, международное сотрудничество.

Abstract. In the 21st century, we experienced many conflicts: some of them appeared because of political differences, another because of economic contradictions, thirdly, because of race hatred and other because of radical Islamism. Still humanity has power that makes us unite and unlock our potential. The name of it is progress achievement.

Key words: progress, civilization, science, space, international cooperation.

Чтобы понять, что такое цивилизация, нужно рассмотреть несколько подходов к ее определению. Не путать с такими словами, как культура, ценности, религия, и т.д. Они, хоть и синонимы, имеют абсолютно разные толкования и дефиниции.

Цивилизация, в широком значении — стадия развития человеческого общества, в которую входят все процессы, связанные с движением человечества. Это повышение уровня организации и ее усложнение. Цивилизация — это этап всемирного исторического процесса, представляющий собой комплекс экономической, политической, социальной, культурной и духовной систем, способных к саморегуляции и саморазвитию. Цивилизация в узком смысле — это совокупность человеческих творений и преобразований, таких как нормы, правила, знания, навыки, достижения, верования и др.

В истории развития общественной системы, цивилизация считается следующей ступенью, после варварства, и является его противоположностью. Ранее говорилось, что цивилизация отождествляется с культурой, в некоторых толкованиях является даже некой ее формой. А культура — это создание чего-то нового или преобразование старого. Эти два понятия в тесной связи друг с другом и первоначально означали определенный уровень материальных и духовных достижений общества. В широком значении цивилизация — это прежде всего движение, ограниченное временным пространством. У любого движения есть точка отсчета. Толчок, который ведет общество к изменениям, можно назвать прогрессом.

Прогресс — достижение, движение вперед, усложнение систем, получение новых знаний, их применение в работе, получение новых навыков, что, в дальнейшем, может привести к достижениям. Следовательно, прогресс — это направленное движение от низшего к высшему и важная составляющая цивилизации.

Любому организму, группе, явлению или процессу нужно развитие. Если общество не будет прогрессировать, то, со временем, может исчезнуть, или быть поработанным другим, более сильным обществом. У прогресса, как и у цивилизации, есть несколько общих состав-

ляющих: духовная, социальная, материальная и научная. Все они взаимосвязаны и тесно переплетены, и одна часть фактически невозможна в своем существовании без других. Без прогресса любая система уязвима и неспособна к выживанию в условиях застоя и деградации. Со времен античности, когда и было заложено первое понятие цивилизации, многое поменялось. Учения о природе, о человеке и о мироздании, в наше время вышли совершенно на другой уровень.

Научно-технический прогресс, за тысячелетия человеческой цивилизации, прошел сложный и противоречивый путь развития. Это было вызвано тем, что именно технический прогресс, который осуществлялся на первых этапах развития общества, осуществлялся отдельно от научного прогресса до конца XVIII — начала XIX в. И только в период промышленной революции началось быстрое сближение научного и технического прогресса и возник целостный научно-технический прогресс (НТП). С этого времени начался процесс превращения науки в непосредственную производительную силу, который продолжался около полутора веков и завершился в середине 50-х годов XX в. развертыванием научно-технической революции.

Научно-технический прогресс неразрывно связан с освоением космоса. Космические исследования — это не только новый этап в развитии науки о космосе, это эпоха в развитии науки вообще, эпоха значительных успехов многих областей науки и техники. Как и в области фундаментальных, так и в области прикладных наук характерен процесс проникновения космической проблематики в науку в целом, который сейчас среди ряда отечественных и зарубежных ученых получил название «космизации». Космические исследования все глубже входят в жизнь всего человечества, начинают играть все большую роль в экономике, оказывают большое влияние на повышение благосостояния народов всех стран.

Космическое пространство давно стало доступным, но освоение людьми солнечной системы до сих пор не вышло из стадии пробных посещений. И сдерживают полномасштабную космическую экспансию не столько дороговизна полетов, сколько традиционализм государственных ведомств, которые продолжают работать в русле научно-пропагандистских задач, а если и планируют практическую деятельность, то основываясь на традиционных для Земли подходах, которые в космосе неэффективны. Сейчас к освоению космоса начали подключаться новые, частные группы с практичными программами, способными перевести космонавтику в новые русла. Но принятые частные программы сильно разобщены, плохо связаны между собой и слабо интегрированы в земную промышленную и экономическую среду. Я предлагаю рациональную концепцию развития космической индустрии и призываю участников космической деятельности объединить свои силы для движения к общей глобальной цели.

Критики теории колонизации полагают, что такие цели слишком амбициозны и чересчур дороги с экономической точки зрения. Они ставят в пример противостояние СССР и США в космической гонке, доказывая то, что как только СССР перестал быть соперником США, те сразу потеряли интерес к освоению космоса. Несомненно, противники колонизации других планет правы в том, что освоение космоса выйдет очень дорого, также они и правы, что создание человеческих колоний на Луне, Марсе, Европе (спутнике Юпитера) и в других местах нашей галактики — труднореализуемая задача. Однако, как раз такие цели и заставляют вспомнить нас, кто мы есть на самом деле. Человек — организм, имеющий страсть к изучению неизведанного. Именно она подвигала наших предков открывать новые земли, покорять моря, океаны и даже воздух. Наши познания в точных науках и инженерном деле изменили мир вокруг нас. Несомненно, XXI век станет поворотным в истории всего человечества, ведь мы ещё никогда не были так близко к тому, чтобы реализовать самые смелые идеи, и покорение космоса — одна из них.

Однако, чтобы начать этот процесс, нам предстоит решить не мало проблем: построить надёжный космический корабль, на котором мы бы могли проводить пилотируемые полёты, создать продвинутый искусственный интеллект, который бы стал незаменимым помощником в колонизации, наладить производство роботов, способных автономно или посредством удалённого управления оператором выполнять работы в недоступных или опасных местах для человека, изучить влияние длительного полёта в замкнутом пространстве

на психологическое состояние человека, исследовать возможные изменения в физиологии колонистов в условиях жизни других планет и так далее.

Эти задачи вполне реализуемы, однако ни одно государство на данный момент не сможет самостоятельно решить их. Проблема заключается как в финансировании, так и в уникальных технологиях. Именно поэтому мы становимся свидетелями международного сотрудничества в освоении космоса, и самый яркий пример — Международная Космическая Станция. Данная орбитальная станция представляет собой многоцелевой космический исследовательский комплекс. В этом проекте принимают участие 14 стран: Россия, США, Япония, Канада и представители Европейского Космического Агентства: Бельгия, Германия, Дания, Испания, Италия, Нидерланды, Норвегия, Франция, Швейцария, Швеция.

Также Роскосмос сотрудничает с Европейским Космическим Агентством и в других проектах, однако самый крупный из них — Экзомарс, который преследует несколько целей:

- поиск жизни на Марсе;
- изучение водных ресурсов;
- исследование недр планеты;
- оттачивание технологий посадки большегрузных аппаратов на поверхность Марса для последующих экспедиций;
- использование солнечной энергии на Марсе [1].

Тем не менее, несмотря на перспективность проекта, многие страны, в том числе и США, которые ставили главной целью своей космической программы — пилотируемые полёты на Марс, меняют свои приоритеты, в пользу освоения Луны. Прежде всего, это связано с расстоянием. При максимальном сближении Земли и Марса расстояние между ними составит около 55 миллионов километров. По самым оптимистичным расчётам данный путь можно будет преодолеть за 5 месяцев, однако не стоит сбрасывать со счетов возможность появления новых двигателей, которые позволят сократить время в пути. Расстояние же между Землёй и Луной составляет всего 384 400 км. Полёт в одну сторону займёт около трёх суток. На естественном спутнике Земли уже нашли не менее 600 миллионов тонн воды, большая часть которых находится в виде ледяных глыб на дне кратеров [8]. Более того, на Луне есть очень ценный ресурс, которого на Земле крайне мало — это гелий — 3. На Земле его около 35 тысяч тонн, когда на Луне его количество на поверхности и нескольких метров вглубь приблизительно равно 1 миллиону и 100 тысячам тонн. Данный ресурс может быть использован в качестве топлива, который по эффективности превышает нефть [9]. Наконец, необходимо упомянуть, что срок эксплуатации МКС подходит к концу в 2024 году. Скорее всего, её продлят ещё на 5–10 лет, однако это лишь временное решение, и поэтому глава Европейского Космического Агентства, Йохан-Дитрих Вернер, убеждён, что пришло время обосноваться на Луне. Он предлагает построить на нашем естественном спутнике Лунную деревню. Согласно концепции, в её строительстве будут принимать участие не только страны, но и частные компании. В результате этого у каждого будут свои задачи: одни анализируют почву, другие добывают воду, третьи роют туннели для строительства новых подземных сооружений и так далее [10]. Свой интерес к Луне выражают и новые страны в сфере космического освоения: Индия, Китай и Япония. На данный момент намечается тесное сотрудничество Европейского Космического Агентства с Китайским Национальным Космическим Агентством. С 2007 КНР приступила к реализации программы “Chang’e” (богиня Луны в даосизме). Её цель заключается в составлении Лунной карты, поиске воды и исследования естественного спутника Земли на предмет количества гелия — 3. Помимо этого представители Китайского Национального Космического Агентства полагают, что туризм на Луне также сыграет большую роль в её освоении [11].

Индийская Организация Космических Исследований менее амбициозна в своих планах касательно Луны. На то есть две причины:

- недостаток в финансировании;
- отсутствие пилотируемых космических кораблей.

На данный момент Индия реализуют программу «Чандраян», цель которой изучение Луны и высадка луноходов для сбора образцов [2].

Японское Агентство Аэрокосмических Исследований заявило, что в 2030-х годах планируют отправить на Луну пилотируемую миссию, однако так как самостоятельно создать ракету для Японии слишком дорого, экипаж отправится в составе международной миссии. На данный момент Япония также занимается изучением Луны и нацелена на сбор материалов с Лунной поверхности и доставку их на Землю [6].

Более того, несмотря на политические разногласия между Москвой и Вашингтоном, 27 сентября 2017 года Роскосмос с НАСА подписали соглашение о сотрудничестве в новом космическом проекте “Deep Space Gateway”. Он представляет собой международную лунную орбитальную станцию, создание которой начнётся примерно в 2024–2026 годах. Главной задачей проекта будет тестирование всех необходимых технологий для организации полётов в дальний космос, также будут отработаны роботизированные миссии с высадкой на Луне [12].

Несмотря на значимость лунных миссий не только для науки, но и для всего человечества, финансовый вопрос всё равно играет важную роль. Однако здесь на помощь приходят частные компании, чей бюджет несопоставим с государственным, и поэтому они ищут способы максимального снижения цен на космические полёты. Больше всех в этом вопросе продвинулись два американских предпринимателя: Илон Маск (основатель компаний “SpaceX”, “Tesla” и других) и Джефф Безос (основатель “Blue Origin”, “Amazon.com”, самый богатый человек в мире в 2017 году). Они являются сторонниками концепции многоразовых ракет. Маск разработал собственные ракеты “Falcon 9”, “Falcon Heavy” и на данный момент работает над новой “BFR”, в тоже время Безос тестирует свою — “New Glenn” [3; 5]. Благодаря их достижениям в будущем полёты в космос станут намного дешевле, более того, компания “SpaceX” уже заключила контракт с НАСА и доставляет грузы на МКС. В России также есть частные космические компании, которые добились значительных успехов, например, “Lin Industrial”, основанная Алексеем Калтушкиным. Он разработал проект возведения Российской лунной базы на основе существующих технологий. Единственной нерешённой задачей осталась лишь подгонка веса корабля к необходимым параметрам [4].

Сейчас есть сильная научно-промышленная система государственных космических администраций, есть развитая спутниковая группировка и сектор космических услуг, ведущие массовое освоение околоземной орбиты спутниками. Инвесторы сектора космических услуг заинтересованы в дальнейшем расширении рынка. Есть технологии конструирования плазменных двигателей и космических 3D-принтеров. Начали появляться частные группы и инициативы развития практического освоения некоторых космических ресурсов. С технической точки зрения для старта процесса колонизации космоса есть все необходимое. Но эта деятельность еще находится в стадии зарождения, ее участники разобщены, их планы не выходят за рамки своих ведомственных или корпоративных программ. И колонизация космоса всерьез не ставится на повестку дня в качестве цели для развития экономики и в качестве направления общецивилизационного экспансионистского движения к освоению новых пространств и прогрессу.

Перспективы, которые может принести с собой колонизация космоса, сейчас могут показаться фантастическими, но кривая роста прогресса за последнее столетие воплотила в жизнь множество самых смелых футуристических прогнозов. Необходимые для колонизации космоса технологии уже есть в наличии, начинается зарождение отдельных индустрий будущей космической промышленности. Идеи колонизации космоса сейчас витают в воздухе, но из них еще не успели сформироваться функциональные подходы к освоению Солнечной системы. Предлагаемые мной инициативы в области организации перспективной космической индустрии, планов ее создания и развития и концентрации ресурсов в направлении индустриализации космоса позволяют сделать колонизацию космоса не просто футуристическим прогнозом, а направлением развития экономики и достижимой в обозримом будущем целью для экспансионистского движения к освоению новых пространств, достижению новых уровней технологического и цивилизационного развития.

Движение вверх по одной дороге и к конкретной цели — есть истинное назначение общества. Постоянное совершенствование определяет цивилизацию, как самостоятельную, способную к выживанию систему. Решить многие проблемы можно путём объединения

усилий. Именно такая кооперация и стремление к прогрессу способны объединить представителей различных народов и цивилизаций, что в конечном итоге приведёт весь наш вид к светлому будущему.

Список литературы

1. Официальный сайт Государственной Корпорации по Космической Деятельности «Роскосмос» [Электронный ресурс] // URL: <https://www.roscosmos.ru>.
2. Официальный сайт Индийской Организации Космических Исследований “ISRO” [Электронный ресурс] // URL: <http://www.isro.gov.in>.
3. Официальный сайт компании “Blue Origin” [Электронный ресурс] // URL: <https://www.blueorigin.com>.
4. Официальный сайт компании “Lin Industrial” [Электронный ресурс] // URL: <http://spacelin.ru/luna-sem/prezentatsiya/>
5. Официальный сайт компании “SpaceX” [Электронный ресурс] // URL: <http://www.spacex.com>.
6. Официальный сайт Японского Агентства Аэрокосмических Исследований “JAXA” [Электронный ресурс] // URL: <http://global.jaxa.jp>.
7. Филипп Феттер, Клаудиа Ваннер, Геше Вюппер — Отказ Европы от двигателя внутреннего сгорания, 2017 [Электронный ресурс] // URL: <http://inosmi.ru/politic/20170728/239925508.html>.
8. Bill Keeter — NASA radar finds ice deposits at Moon’s North Pole, 2010 [Электронный ресурс] // URL: https://www.nasa.gov/mission_pages/Mini-RF/multimedia/feature_ice_like_deposits.html.
9. Christopher Barnatt — Helium — 3 Power Generation, 2016 [Электронный ресурс] // URL: <http://www.explainingthefuture.com/helium3.html>.
10. Christopher Hooton — The new director of the ESA wants to build a village on the Moon, 2015 [Электронный ресурс] // URL: <http://www.independent.co.uk/news/world/europe/the-new-director-of-the-esa-wants-to-build-a-village-on-the-moon-10387469.html>
11. Matt Williams — Europe & China discuss moonbase partnership, 2017 [Электронный ресурс] // URL: <https://www.universetoday.com/135270/europe-china-discuss-moonbase-partnership/>
12. Kathryn Hambleton — Deep Space Gateway to open opportunities for distant destinations [Электронный ресурс] // URL: <https://www.nasa.gov/feature/deep-space-gateway-to-open-opportunities-for-distant-destinations>.



Кзаков Андрей Валерьевич,
аспирант кафедры организационной психологии
и психологии профессиональной деятельности,
НАНО ВО «Институт мировых цивилизаций», Россия, г. Москва
e-mail: tansorius@mail.ru

**АСПЕКТ ПСИХОЛОГИИ ЛИЧНОСТИ,
КАК КОММУНИКАТИВНАЯ КОМПЕТЕНТНОСТЬ
В ПОМОЩЬ ПРОФЕССИОНАЛЬНОМУ СТАНОВЛЕНИЮ
ДИПЛОМАТОВ В МИД РОССИИ**

Kazakov Andrey Valeryevich,
PG of the department of organizational psychology
and psychology of professional activity,
NANO VO «Institute of world civilizations», Moscow
e-mail: tansorius@mail.ru

**ASPECT OF PSYCHOLOGY OF PERSONALITY,
AS COMMUNICATIVE COMPETENCE
TO HELP THE PROFESSIONAL DEVELOPMENT
OF DIPLOMATS OF THE RUSSIAN FOREIGN MINISTRY**

Аннотация. В статье рассматривается значимость коммуникативной компетентности молодых дипломатов с целью их эффективной адаптации к профессиональной деятельности в Министерстве иностранных дел. Актуальность темы заключается в том, что служебная деятельность дипломатов напрямую связана с умением общаться, способностью устанавливать и поддерживать контакт. Методологической основой исследования является парадигма коммуникации Г. Лассуэлла и теория минимального познания И.И. Серегинной, с использованием опросника В.Ф. Ряховского по выявлению уровня общительности и опросника Т. Лири по выявлению коммуникативных качеств. Представлена авторская методика, позволяющая развивать и обогащать межличностные отношения при помощи социально-психологического тренинга. Приведены результаты исследования по оценочным баллам до и после занятий, которые свидетельствуют о том, что умению вступать в коммуникацию возможно и необходимо учиться.

Ключевые слова: адаптация, профессиональная деятельность, коммуникативная компетентность, тренинги развития коммуникативных качеств, дипломатия.

Abstract. The article analyses the importance of the communicative competence of young diplomats aimed at their effective adaptation to professional activities in the Ministry of Foreign Affairs. The relevance of the topic is the fact that diplomatic activity is directly related to the ability to communicate, to establish and to maintain contacts. The methodological basics of research are G. Lasswell's communication paradigm and I. Seregina's theory of minimal knowledge, using V. Ryahovskiy's questionnaire on revealing the level of sociability and T. Liri's questionnaire on revealing communicative qualities. It's presented the author's methodology, which allows developing and enriching interpersonal relations with the help of socio-psychological training. The results of the investigation are presented and show that the ability to enter into communication is possible and necessary to learn.

Key words: adaptation, professional activity, communicative competence, training of development of communicative qualities, diplomacy.

Адаптация человека в организации имеет многоуровневую структуру, ее можно рассматривать как динамический процесс постоянного приобретения. Это процесс приспособления человека, его личностных особенностей к новым условиям жизнедеятельности.

Человек — индивидуален и с разной степенью успешности овладевает профессией и справляется с профессиональными задачами.

Психология личности помогает понять объективные и субъективные причины этих явлений. Говоря о «личности» имеем в виду: 1) деятельность, как целеустремленные поступки, 2) культура — социальные нормы и правила поведения, 3) память — совокупность всех знаний [5].

Характер человека демонстрирует отношение к окружающим, является сложной системой, включающей в себя эмоциональную сферу, интеллектуальные способности, волевые и моральные качества. Психология личности дает знания о своих достоинствах и недостатках, что и является важным условием для полноценного общения с людьми.

Дипломатия это наука и искусство, которое надо овладеть тем, кто хочет посвятить себя данной профессии [1]. Безусловно, первое время при вхождении в профессию, — большая часть времени молодого дипломата уходит на написание справок, ответов на письма, выполнение разного рода поручений. Здесь необходимо отбросить амбиции, самоуверенность. Ценятся личные качества, которыми должен обладать молодой дипломат — скромность, дисциплинированность, исполнительность, ответственность. Постоянно «оттачивать» умение грамотно и интересно писать, говорить, быть эрудированным и образованным [3]. Так как дипломатия, с помощью методов практической психологии, всегда считалась искусством ведения переговоров.

Дипломат может быть и холериком, и сангвиником, и флегматиком, но не меланхоликом. Он должен общаться, это часть работы, без этого не станет хорошим переговорщиком [6]. Особенность работы в том, нужно не просто контактировать, а завоевывать доверие и авторитет. Дипломат обязан быть активной, постоянно совершенствующейся личностью. Чтобы действовать правильно, необходимо уметь легко устанавливать контакты с разными людьми и продолжать с ними общаться.

«Коммуникативная компетентность включает в себя следующие качества: способность располагать к себе людей, вызывать у них чувство доверия; способность к быстрому установлению контактов с новыми людьми; умение быстро находить нужный тон, целесообразную формулу общения в зависимости от психологического состояния и индивидуальных особенностей собеседника; умение дать объективную оценку действиям других людей; способность разумно сочетать деловые и личные контакты с окружающими; умение согласовывать свои действия с действиями других людей; умение отстаивать свою точку зрения; умение вживаться в роль, способность к перевоплощению; умение слушать и тактически грамотно переводить разговор на значимые темы; умение применять психологические приемы с целью выведения значимой информации» [2].

Использование коммуникации в качестве средства достижения целей в профессиональной деятельности молодых дипломатов обуславливает необходимость формирования и развития профессиональной коммуникативной компетентности [8]. Ее низкий уровень приводит к неспособности решать служебные задачи средствами общения.

Таким образом, развитие коммуникативной компетентности — не что иное, как развитие способности к целенаправленному, психологически грамотно организованному коммуникативному процессу, нацеленному на улучшение процесса адаптации и помощи в решении профессиональных задач.

В Консульском департаменте Министерства иностранных дел России, среди молодых дипломатов, в составе 9 человек — были проведены следующие исследования:

- 1) анкетирование по выявлению приоритетов интенсификации профессиональной подготовки,
- 2) диагностика профессионально важных качеств,
- 3) исследование эффективности тренинга общения,
- 4) исследования влияния тренинга обучения на развитие коммуникативных особенностей дипломатов, влияющих на адаптацию профессионального становления и в дальнейшем — на служебную деятельность.

Для реализации цели диагностического этапа в ходе проведения констатирующего эксперимента были [4] заимствованы и использованы следующие методики.

1. Для выявления уровня коммуникабельности был использован опросник В.Ф. Ряховского «Оценка уровня общительности».
2. Для оценки устойчивых психологических свойств, определяющих социальное поведение, особенности вступления в контакт использован опросник Т. Лири «Диагностика межличностных отношений».

Таблица 1

Т. Лири. Результаты самооценки коммуникативных качеств

Шкала (тип отношения к окружающим)	Среднее значение в баллах	
	Сотрудники с высшим образованием	Сотрудники с высшим образованием плюс ВКІЯ
I (авторитарный)	7,3	6,2
II (эгоистический)	6,5	6,8
III (агрессивный)	5,9	6,3
IV (подозрительный)	2,9	3,4
V (уступчивость)	4,1	4,8
VI (доверчивость)	4,3	6,1
VII (дружелюбный)	7,2	6,9
VIII (альтруистический)	6,2	6,8

В табл. 1 показаны результаты по опроснику, содержащему различные характеристики (128), которые соответствуют или не соответствуют опрашиваемому. Самостоятельно ставятся галочки напротив соответствующих характеристик по двум вопросам: «какой Вы человек», «каким бы Вы хотели быть» и затем переносится порядковый номер в шкалу карточки ответов: 1) Актуальное «я»; 2) Идеальное «я». Подсчет баллов производится с помощью ключа. По специальным формулам определяются показатели по двум факторам: доминирование и дружелюбие:

$$\begin{aligned} \text{доминирование} &= (I - V) + 0,7 \times (VIII + II - IV - VI); \\ \text{дружелюбие} &= (VII - III) + 0,7 \times (VIII - II - IV + VI). \end{aligned}$$

Результаты исследования:

от количества баллов, набранных при исследовании опросников, были определены преобладающие тенденции молодых дипломатов в межличностных отношениях. По данным, практически все дипломаты характеризуются как уверенные в себе и своих поступках люди, способные принимать на себя ответственность.

Разъяснение по опроснику:

- I–II — четко ориентированы на достижение цели, умеют убедить, хорошо взаимодействуют с другими. В оценке окружающих присутствует прямолинейность, не желание, прислушиваться к чужому мнению. Такое стремление показать себя перед окружающими, возможно, будет мешать выполнению служебных обязанностей,
- III–IV — настойчивость, упорство в достижении цели, активность,
- V–VI — стремление помочь, уступчивый, ищущий одобрения,
- VII–VIII — доброжелательное поведение, порой бескорыстное.

Высокий уровень развития коммуникативных способностей объясняется тем, что с повышением образования расширяется кругозор, повышается энергичность, активность и уровень социального окружения.

Таблица 2

**Распределение сотрудников по уровням коммуникабельности
в зависимости от уровня образования (по В.Ф. Ряховскому).**

Уровень коммуникабельности	Количество сотрудников, в %		
	Два высших	Высшее плюс ВКИЯ	Высшее
Высокий	28	27	26
Выше среднего	60	50	49
Средний	12	23	25
Низкий	0	0	0

Данные показывают, что образование положительно сказывается на развитии коммуникативных навыков, молодых дипломатов — чем выше уровень образования, тем шире кругозор и круг общения. Поэтому постоянно действуют курсы повышения квалификации в Дипломатической академии и Высшие курсы иностранных языков Министерства иностранных дел Российской Федерации (ВКИЯ).

Выявлено, что различия в стаже службы у дипломатов (до года, до двух, более двух лет) оказывают определенное положительное влияние на уровень коммуникативной компетентности.

У большинства молодых дипломатов достаточно развиты коммуникативные качества, что свидетельствует о том, что при поступлении на службу уделяется внимание на личные и профессиональные качества кандидатов.

Таблица 3

**Распределение по уровням коммуникабельности
в зависимости от стажа службы (по В.Ф. Ряховскому)**

Уровень коммуникабельности	Количество сотрудников, в %		
	До года	Год и более	2 года и более
Высокий	18	20	24
Выше среднего	42	47	50
Средний	40	33	26
Низкий	0	0	0

Получив анализ диагностического исследования, была разработана программа для четырех занятий (на основе материалов А.С. Прутченкова) в форме тренинга: «Влияние занятий на коммуникативную компетентность». Были поставлены задачи, которые решались в ходе добровольного, группового тренинга в рамках программы: 1) *знакомство и осознание собственных коммуникативных способностей* («здесь и сейчас», «система зеркал» — видим себя на базе доверительного межличностного общения, использование упражнения «кто я?», «отгадай, кто это?», «телефон доверия»); 2) *выработка навыка эффективного взаимодействия в общении, самораскрытие* (установить контакт, поддержание контакта, активное слушание собеседника, изложение собственного мнения: упражнения «здравствуйте», «интервью», «перехват инициативы в диалоге»); 3) *усвоение невербальных средств общения, разрушение шаблонов повседневного общения, преодоление психологических барьеров, развитие эмпатии, «упражнение подарок», «без маски», «брачное объявление», 4) заключительное занятие с использованием упражнения «чемодан»* — пожелания всей группы — каждому участнику (по 5 характеристик). Подводя итог тренинга, каждый составляет контракт с самим собой, конверты с контрактами передаются через месяц адресатам, для оценки своих личных изменений за данный период.

Полученные данные показали незначительные изменения (за столь незначительное время занятий) по показателям шкал, по табл. 1.

Результаты по I, II, III шкалам стали ниже, что говорит о положительном процессе в сторону развития коммуникативной компетентности. Результаты по шкалам VII и VIII увели-

чились, что говорит о развитии уровня терпимости к недостаткам других, доброжелательности к окружению. Данные по процентному соотношению дипломатов по стажу службы изменился после занятий — вырос процент находившихся на высоком уровне общительности, в связи с этим уменьшился процент среднего уровня общительности.

По завершении занятий, прошедших среди молодых дипломатов Консульского департамента Министерства иностранных дел России, провели повторный срез с использованием опросника В.Ф. Ряховского и опросника Т. Лири, с целью определить влияние использования социально-психологических тренингов на коммуникативную компетентность молодых дипломатов.

Выявлено, показатели незначительно изменились. Это доказывает, что в ходе тренинг обучения, молодые дипломаты стали прислушиваться к мнению группы, гибко строить и перестраивать общение по ситуации. Научились владеть и уметь оперировать смысловой информацией и профессиональной эрудицией. Поскольку отмечается положительное влияние занятий на совершенствование коммуникативных навыков — то выявлено, что тренинг занятия повышают сплоченность служебного коллектива и их необходимо рекомендовать для успешного адаптационного процесса профессионального становления дипломатов. **Таким образом**, установлено положительное влияние коммуникативных качеств, коммуникативной компетентности на адаптацию и профессиональное становление молодых дипломатов. Выбранная профессия предоставляет уникальную возможность применить свои способности, реализовать свои амбиции, реализовать свою потребность быть личностью, индивидуальностью в профессии. Для этого необходимо продолжать развиваться и совершенствоваться в профессии.

Список литературы

1. *Аникин В.И.* Управление в системе МИД РФ. — М.: Восток-Запад, 2011. — 272 с.
2. *Куницина В.Н., Казаринова Н.В.* Межличностное общение. — СПб.: Питер, 2001. — 544 с.
3. *Козырев Н.И.* Характер и специфика работы начинающего дипломата. — М.: Восток-Запад, 2011. — 64 с.
4. *Маслова Ж.М.* Влияние коммуникативной компетентности на адаптацию сотрудников ГИБДД // Вестн. СПбУ МВД России. — СПб., 2009. — № (3) 43. — С. 216–222.
5. *Мелихов И.А.* Личность в дипломатии. — М.: Восток-Запад, 2011. — 368с.
6. Практическая психология для дипломатов: учеб. пособие / Под ред. Р.Ф. Додельцева. — М.: МГИМО (У), 2011. — 508 с.
7. *Прутченков А.С.* Социально-психологический тренинг межличностного общения. — М., 1991. — 18 с.
8. *Торкунов А.В.* Дипломатическая служба. — М., 2014. — 352 с.



Кирееенкова Екатерина Владимировна,
 магистрантка кафедры «Сервис и туризм»
 РУТ (МИИТ), г. Москва
 e-mail: kahatana6@mail.ru

КОРПОРАТИВНАЯ СОЦИАЛЬНАЯ ОТВЕТСТВЕННОСТЬ ОРГАНИЗАТОРОВ ТУРИЗМА ПРИ ИСПОЛЬЗОВАНИИ АРХЕОЛОГИЧЕСКОГО НАСЛЕДИЯ

Ekaterina Vladimirovna Kireenkova,
 master's student
 of the Department «Service and tourism» RUTH (MIIT), Moscow
 e-mail: kahatana6@mail.ru

CORPORATE SOCIAL RESPONSIBILITY OF ORGANIZERS OF TOURISM WITH THE USE OF THE ARCHAEOLOGICAL HERITAGE

Аннотация. В данной статье рассмотрена одна из актуальных проблем археологического туризма — сохранение культурно-исторических ценностей. Проанализированы факторы, оказывающие существенное влияние на решение данной проблемы и пути ее устранения. Один из таких факторов — музеефикация, другой — антропогенная нагрузка. Помимо этого, рассмотрена законодательная база, регулирующая все аспекты, связанные с сохранением исторически значимых ценностей. На основе проведенного анализа сделан вывод о необходимости следования кодексу профессиональной этики всем, кто имеет отношение к раскопкам.

Ключевые слова: туризм, археология, культурное наследие, музеефикация, профессиональная этика, корпоративная этика, корпоративная культура, корпоративная социальная ответственность, индустрия гостеприимства.

Abstract. This article considers one of the urgent problems of archaeological tourism — the preservation of cultural and historical values. The factors that have a significant impact on the solution of this problem and ways to eliminate it are analyzed. One of these factors is Museum, the other — anthropogenic load. In addition, the legislative framework regulating all aspects related to the preservation of historically significant values is considered. On the basis of the analysis it is concluded that it is necessary to follow the code of professional ethics to all who are involved in the excavations.

Key words: tourism, archeology, cultural heritage, museumification, professional ethics, corporate ethics, corporate culture, corporate social responsibility, hospitality industry.

Корпоративная социальная ответственность (КСО) — это концепция, в соответствии с которой организации учитывают интересы общества, возлагая на себя ответственность за влияние их деятельности на фирмы и прочие заинтересованные стороны общественной сферы. Это обязательство выходит за рамки установленного законом обязательства соблюдать законодательство и предполагает, что организации добровольно принимают дополнительные меры для повышения качества жизни работников и их семей, а также местного сообщества и общества в целом.

Концепция, которой должны придерживаться организаторы археологического туризма состоит в сохранении наследия для дальнейших поколений. Грамотное сочетание туристической привлекательности и аттрактивности памятников культуры с поддержанием их целостности и первозданности. Для того, чтобы понять, какая ответственность лежит перед обществом, нужно рассмотреть все проблемы сохранения объектов культурного наследия,

выявить те, на которые могут повлиять организаторы археологического туризма и предложить дальнейшие действия по устранению или нивелированию последствий этих действий.

Главной чертой любого туристического продукта является участие людей в его создании, что оказывает влияние на его оригинальность и неоднородность. Туризм не может быть организован в месте, в котором нет туристских ресурсов. Культурно-исторические объекты играют большую роль в туризме. В памятники культуры входят: памятники архитектуры, монументальное искусство (скульптура, живопись), планировка городов и создание ландшафтов (городища, поселения, стоянки), памятники исчезнувших цивилизаций, объекты взаимодействия человеческих культур с окружающей средой (пещеры, города в скалах). Археологические памятники являются частью историко-культурного наследия мира. К ним относятся все то, что в той или иной мере связано с историческим прошлым и культурой народов, проживавших когда-либо. Они многочисленны и разнообразны, относятся к разным периодам и имеют различную значимость (государственную или региональную, историческую или культурную ценность).

Такое понятие, как «археологический туризм» уже существует, мало того, активно развивается за рубежом, в средней и юго-восточной Азии, Центральной и Южной Америке. Археологический туризм — это один из видов научного, экспедиционного и культурно-познавательного туризма, цель которого ознакомить туриста с первобытными памятниками культуры с последующим вовлечением непрофессиональных археологов-любителей в организацию полевых работ, в сопровождении компетентных лиц, с предоставлением таких услуг, как размещение, питание и развлечение. Одна из главных целей туризма — сохранять памятники, стимулировать строительство музеев и поддерживать территории в надлежащем состоянии.

В настоящее время одним из главных препятствий на пути развития и организации археологического туризма является проблема сохранения объектов культурного наследия. Культурно-исторические памятники являются конечным ресурсом, археологические свидетельства перестают существовать, как только в них вторгается разрушающая деятельность человека.

Существует несколько факторов, ведущих к разрушению культурно-исторического наследия:

- 1) природно-климатический (разрушение объектов группы открытого доступа: пещер, курганов и т.д.);
- 2) проблема музеефикации;
- 3) антропогенный фактор (влияние деятельности человека: промышленно-технологические работы, ведение военных действий);
- 4) несанкционированные раскопки.

Некоторые вышеперечисленные проблемы находят решения в следующих действиях.

1. Климат играет важную роль в организации туризма, имеет как положительное, так и отрицательное влияние. Любые объекты открытого типа подвержены влиянию природных катаклизмов, и требуют постоянных реставрационных работ.
2. По способам включения в туризм памятники первобытной культуры можно разделить на две группы. Объекты первой группы — найденные артефакты (например, предметы быта) так или иначе нуждаются в музее, при помещении их в искусственную среду не теряют своего смысла и значения. Проблему отсутствия музея может решить только его строительство (а это упирается в недостаток финансирования). Кроме этого, такое решение обеспечивает их целостность и сохранность. Специалисты, работающие в музее, как правило, способны собрать, накопить и сохранить археологические памятники. Но из-за нехватки работников музейного дела и экспозиционеров, скромного размещения экспонатов, слабого технического оснащения и интерактива, делают выставку скучной и неинтересной. Замена или переквалификация кадров не искоренит, но частично решит данную проблему.
3. Более сложную задачу ставят перед специалистами объекты второй группы. Музей-заповедники под открытым небом никак не могут быть защищены от природно-климатического фактора. Мало того, после включения некоторых памятников

в туристическую сферу и длительного их посещения, они начинают постепенно терять свой былой вид. Такие обстоятельства требуют проведения некоторых работ по восстановлению первоначального вида объектов культуры. Показательным примером негативного воздействия туриста на объект археологического наследия, является судьба пещеры Альтамира в Испании. В 1960–1970-х гг. пещеру посещало огромное количество туристов, до 1500 человек в день. Это привело к тому, что на рисунках была обнаружена плесень от сырости. Европейские первооткрыватели археологического туризма нашли гениальное решение этой проблемы — создание объектов-дублеров. Результатом масштабной и кропотливой работы стало открытие в 2002 г. объекта-дублера Альтамира-2 недалеко от объекта-оригинала решение предоставило туристам возможность ознакомиться с этим важнейшим памятником человеческой культуры. Значение объектов-дублеров состоит в том, что они воспроизводят интерьеры древних пещер с их росписями и гравировками, позволяя туристам получить полное представление об объекте-оригинале, и снимают с оригинала разрушительную антропогенную нагрузку. К некоторым хитростям прибегают организаторы экскурсий в Колизей (Рим, Италия) и на Пирамиды (Гиза, Каир, Египет). Подкладывая искусственные камни к объекту посещения, которые так хотят утащить к себе домой туристы, снижают последствия разрушительных воздействий, в виде «скоблений», «отковыриваний» и порчи эстетического вида [6].

4. Проблему влияния деятельности человека на культурно-исторические объекты может решить только укрепление или изменение нормативно-правовой базы в данном вопросе. Любая деятельность по обнаружению археологических объектов без соответствующего разрешения, является незаконной. Лица, проводившие археологические полевые работы, в течение трех лет со дня выполнения работ обязаны передать все обнаруженные культурные ценности на постоянное хранение в государственную часть Музейного фонда РФ [1]. Масштабы грабительских раскопок за последние годы возросли в десятки раз. По данным Института археологии РАН на 2014 г., несанкционированные раскопки велись в 36 субъектах Российской Федерации. Сейчас в нашей стране не осталось практически ни одного памятника археологии, который не был бы затронут грабительскими раскопами. По разным оценкам, в год уничтожается до 500 памятников археологии.

Одним специфическим моментом в использовании археологического наследия являются не только проблемы сохранности памятников, но и юридический статус экскурсантов. По современному законодательству РФ, все памятники археологии имеют статус федеральной собственности, а их изучение (в том числе и топографические съемки) является лицензируемой деятельностью. Несанкционированное разрушение памятников и даже сбор материала с их поверхности преследуется законом, которым предусмотрена, в том числе, и уголовная ответственность. В связи с этим, возникает вопрос в сопровождении группы экскурсантов профессиональным археологом, имеющим лицензию на разведки памятников в районах экскурсий.

Источником обнаружения недвижимых археологических объектов являются археологические полевые работы, а указанные работы проводятся на основании специального разрешения на право проведения соответствующих работ (Открытого листа), выдаваемого сроком не более чем на один год в порядке, устанавливаемом Правительством РФ. К открытому листу прилагается заявление о его выдаче и научное обоснование археологических полевых работ [2].

Лица, обладающие научными практическими знаниями, необходимыми для поведения экспертизы, должны иметь высшее образование (бакалавриат, специалитет, магистратура, подготовка кадров высшей квалификации), или среднее профессиональное в области истории, археологии или музейного дела. Экспертиза проводится одним экспертом либо экспертной комиссией из 3 и более человек, с последующим предоставлением документации и отчетности о проведенных работах [3].

Как показывает практика, отсутствие на памятниках археологии информационных щитов является тем препятствием, которое мешает довести до суда даже те случаи, когда

грабители пойманы на памятниках археологии с поличным. Для признания их вины необходимо доказать умысел. Говоря о защите археологического наследия от грабительских раскопок, специалисты имеют в виду как выявленные, так и неизвестные, не поставленные на государственный учет памятники археологии.

Учитывая, что движимые археологические объекты являются государственной собственностью, необходимо добиваться разъяснений в Верховном суде о привлечении к ответственности за нелегальные раскопки статьи 164 УК РФ, в которой определяется ответственность за хищение предметов, имеющих особую историческую, научную, художественную или культурную ценность, доказываемая экспертизой. При хищении, повреждении или уничтожении объектов наказание может составлять штраф до пятисот тысяч рублей или лишение свободы до пяти лет [4].

По данным Центрального совета Всероссийского общества охраны памятников истории и культуры, состояние объектов культурного наследия в настоящее время может рассматриваться как критическое. Происходит устойчивое сокращение культурного богатства нашей страны. По различным оценкам, состояние от 50 до 70% находящихся на государственной охране памятников истории и культуры характеризуется как неудовлетворительное, для большей их части необходимо принятие срочных мер по спасению от разрушения, повреждения и уничтожения [7].

Проблема сохранения культурного наследия давно вышла за рамки национальных интересов и стала мировой проблемой. Свидетельством этому служит множество документов, принятых ЮНЕСКО, Советом Европы, другими международными организациями. Каждое государство, поставившее свою подпись под той или иной конвенцией, хартией, декларацией, фактически взяло на себя определенные обязательства по сохранению наследия.

Профессиональные археологи ответственны за результаты своей научной и общественной деятельности и обязаны избегать действий и высказываний, способные прямо или косвенно скомпрометировать археологическое профессиональное сообщество или его отдельных членов, а также археологическую науку в целом. Принцип публичности состоит в разъяснении максимально большему числу сограждан значения объектов археологического наследия, основных этических принципов обращения с ними и публикации результатов научных археологических исследований в научно-популярных изданиях и СМИ [5].

Таким образом, независимо от того, какой период истории изучается археологами, будь то бронзовый или каменный век, или находки 17 века, все копатели сходятся во мнении, что основная их ответственность, это сохранение артефактов древности для будущих поколений. Законодательством в обязательном порядке закреплена передача изъятых из земли памятников и артефактов. Поэтому, музеефикация носит императивный характер. Нормативно-правовая база регулирует все процессы, начиная от обнаружения объекта и заканчивая его передачей в ведение государства. Выполняя любые полевые или лабораторные исследования, все археологи, волонтеры, студенты и непрофессионалы следуют кодексу профессиональной этики. Эти правила закладывают базу в формирование корпоративной культуры и этики в археологическом туризме.

Список литературы

1. Федеральный закон от 25 июня 2002 года № 73-ФЗ «Об объектах культурного наследия (памятниках истории и культуры) народов Российской Федерации».
2. Постановление Правительства РФ от 20 февраля 2014 г. № 127 «Об утверждении Правил выдачи, приостановления и прекращения действия разрешений (открытых листов) на проведение работ по выявлению и изучению объектов археологического наследия».
3. Постановление Правительства Российской Федерации от 15 июля 2009 г. № 569 об утверждении положения о государственной историко-культурной экспертизе.
4. УК РФ Статья 164. Хищение предметов, имеющих особую ценность.
5. Кодекс этики профессионального археолога.

6. Тихонова Т.Ю. Особенности использования в туризме памятников первобытной культуры // Журнал Вестник, Методологические аспекты развития тур отрасли. — 2013. — № 3 (27).
7. Всероссийское общество охраны памятников истории и культуры/ Деятельность// Охрана историко-культурного наследия [Электронный ресурс]: режим доступа — www.voorik.ru/activity/protection (дата обращения 5.06.2016).



УДК 15.81.29

Кузнецова Александра Дмитриевна,
магистр, направление «Психология»,
НАНО ВО «Институт мировых цивилизаций», Россия, г. Москва
e-mail: clefairy@list.ru

СОВРЕМЕННЫЕ ИССЛЕДОВАНИЯ КОПИНГ-СТРАТЕГИЙ В АСПЕКТЕ ПСИХОЛОГИИ ТРУДА

Kuznetsova Alexandra Dmitrievna,
master's courses "Psychology",
NANO VO «Institute of world civilizations», Moscow
e-mail: clefairy@list.ru

MODERN STUDIES OF THE COPING STRATEGIES IN THE WORK PSYCHOLOGY

Аннотация. В данной статье рассмотрены различные зарубежные и ответственные подходы к понятию копинг-стратегий и исследования копинг-стратегий в рамках психологии труда.

Ключевые слова: копинг-стратегии, психология труда, совладающее поведение, стресс

Abstract. This article describes various foreign and responsible approaches to the concept of coping strategies and the study of coping strategies in the psychology of work.

Key words: coping strategies, work psychology, coping behavior, stress

За последние 5 лет набирает популярность изучение копинг-стратегий в рамках различных направлений психологии. В психологической литературе копинг рассматривается как осознанная поведенческая стратегия, которая появляется у человека позднее, чем психологическая защита. Копинг — это сознательные активные усилия, которые предпринимаются в ситуации психологической угрозы и направленные на совладание со стрессом. Копинг-поведение отчасти схоже с психологической защитой, но отличается тем, что в стрессовой ситуации психологические защиты неосознаны, когда как копинг используется сознательно [9]. Использование термина «копинг» обычно соотносится с такими терминами, как «копинг-поведение», «копинг-стратегии», «копинг-ресурсы». Понятия «копинг-поведение» и «копинг-стратегии» часто пересекаются [1].

Е.В. Суханова дает следующее понятие копинг-стратегий: «В настоящее время под копинг-стратегиями понимаются осознанно используемые человеком приемы совладания с трудными ситуациями, состояниями, совокупность различных поведенческих стратегий, меняющиеся попытки в когнитивной и поведенческой областях справиться со специфическими внешними или внутренними требованиями, которые оцениваются как чрезмерные или превышающие ресурсы человека» [11].

Отличительным признаком современного понимания копинг-поведения является перенос рассмотрения проблемы совладания на более широкий круг ситуаций, не только экстремальных, но и просто субъективно значимых, а также для описания поведения людей в условиях хронических стрессоров и повседневной действительности [10].

В современной зарубежной психологии выделяют три основных подхода к изучению феномена совладающего поведения: Первый, развивает своих в работах Н. Хаан, в основе которой заложены психоаналитическая теория З. Фрейда и работы А. Фрейд. С точки зрения данной концепции, совладающее поведение является специфическим эго-механизмом защиты, к которому индивид прибегает для избавления от психического напряжения. С точки зрения второго подхода, копинг представлен как черты личности, т.е. как постоянная предрасположенность отвечать на стрессовые ситуации определенным образом. Моуз различает активные и пассивные способы реагирования на стресс: первые считаются конструктивными, вторые — неконструктивными. В данном подходе копинг определяется в терминах черт личности (диспозиционная концепция) — как относительно постоянная предрасположенность индивидуума, устойчивый стиль реагирования на стрессовые события определенным образом. Представители данного подхода утверждают, что «совладание — это личность, действующая в условиях стресса». Третье направление — когнитивно-феноменологическая теория совладания со стрессом, разработанная Р. Лазарусом и С. Фолкман. Где копинг — это динамический процесс, в котором при столкновении со стрессовым событием происходит когнитивная оценка, переоценка, совладание и эмоциональная переработка [12].

Проблемой копинг-стратегий на современном этапе подробно занимаются и отечественные психологи. Т.Л. Крюкова рассматривает совладающее поведение, как источник самоорганизации человека или группы людей. Копинг-поведение направлено на активное взаимодействие с возникшей трудной ситуацией и зависит от возможности контроля над ней, т.е. в случае возможности такого контроля человек изменяет ситуацию, если же это невозможно, то приспосабливается к ней. Именно Т.Л. Крюковой и её соавторами были впервые адаптированы зарубежные методики, измеряющие совладающее поведение: «Юношеская копинг-шкала» (Adolescent Coping Scale, ACS), разработанная в 1993 году австралийскими психологами Эрикой Фрайденберг и Рамоном Льюисом (Erica Frydenberg, Ramon Lewis); «Копинг-поведение в стрессовых ситуациях» Н.С. Эндлера, Д.А. Паркера (Coping Inventory for Stressful Situations); «Способы совладающего поведения» (Ways of Coping Questionnaire, WCQ), разработанные Ричардом Лазарусом и Сьюзан Фолкман (Richard Lazarus, Susan Folkman) [5].

На наш взгляд наиболее интересным представляется рассмотреть исследования копинг-стратегий в аспекте психологии труда. Водопьянова и Капустина утверждают, что преобладание конструктивных копинг-стратегий способствует долгой и эффективной профессиональной деятельности, а использование пассивных и неконструктивных копинг-стратегий, наоборот, способствует дезадаптации [2].

Результаты исследования, проведенного Е.И. Домрачёвой показали, что врачи склонны использовать копинг-стратегию «поиск социальной поддержки», а также статистически чаще пользуются адаптивными вариантами копинга в различных сферах поведения. Средний медицинский персонал наоборот, чаще прибегает к неадаптивным вариантам копинг-поведения, таких как «игнорирование», «диссимуляция» в когнитивном копинге и относительно-адаптивных вариантов таких как «компенсация», «отвлечение», «конструктивная активность» в поведенческом копинге. Таким образом, было доказано, что существует специфика совладающего поведения у разных категорий медицинских работников, а именно более конструктивными вариантами копинга отличаются врачи по сравнению со средним медицинским персоналом [3].

В.А. Рогачёв и И.Н. Коноплева изучая сотрудников правоохранительных органов выявили взаимосвязь между копинг-стратегиями, нервно-психической устойчивостью и толерантности в ситуации неопределенности установили, что сотрудники правоохранительных органов с низким уровнем НПУ используют неадаптивные, неконструктивные стратегии, препятствующие преодолению трудной ситуации. Также выявлено, что сотрудники с толе-

рантностью к неопределенности склонны чаще использовать стратегию «принятие ответственности», а сотрудники с интолерантностью такие стратегии как «дистанцирование» и «самоконтроль» [7; 8].

В исследовании будущих психологов Калашникова Ю.М выявила взаимосвязи между жизнестойкостью и адаптивными поведенческими стратегиями («поиск решения проблемы» и «поиск социальной поддержки»). Также отмечено, что применение неэффективных копинг-стратегий или их несформированность может вызвать серьёзные затруднения в преодолении стресса в профессиональной деятельности. Однако, копинг-стратегии можно развивать, что косвенно повлияет на общий уровень жизнестойкости [4].

С.А. Ольшанская изучая сотрудников МЧС выявила, что не всегда используют конструктивные копинг- стратегии, это зачастую приводит эмоциональному выгоранию или различным личностным деформациям. Специфической чертой сотрудников МЧС является сверхконтроль своего поведения, стремление снижать эмоциональную значимость чрезвычайной ситуации за счет рационализации и ухода от ее глубокого осознания, в том числе и ухода от осознания собственных переживаний. Практически ежедневно сталкиваясь с чрезвычайными ситуациями, сотрудники МЧС перестают их эмоционально переживать, что в итоге приводит их к алекситимии и уходу от осознания собственных переживаний [6].

Таким образом, можно сделать вывод, что конструктивные копинг-стратегии способствуют успешной адаптации профессионалов в различных сферах деятельности. Возможно именно поэтому изучение копинг-поведения в рамках психологии труда вызывает широкий интерес у современных исследователей.

Список литературы

1. *Баскакова С.А.* Современные представления о способах совладания с психическими расстройствами // Социальная и клиническая психиатрия. — 2010. — № 2. — Т. 20. — С. 88–96.
2. *Водопьянова Н.Е., Капустина А.Н.* Копинг-стратегии как фактор профессиональной адаптации // Вестник Ленинградского государственного университета им. А.С. Пушкина. — 2015. — Т. 5. — № 1. — С. 73–82.
3. *Домрачева Е.И.* Особенности копинг-стратегий у медицинских работников // Педагогика и психология в XXI веке: современное состояние и тенденции исследования. Сборник материалов III Всероссийской (заочной) научно-практической конференции с международным участием. — 2016. — С. 277–283.
4. *Калашникова Ю.М., Шутенко Е.Н.* Копинг-стратегии и их связь с жизнестойкостью будущих психологов // Интеграция наук. — 2017. — № 1 (5). — С. 78–79.
5. *Крюкова Т.Л.* Человек как субъект совладающего поведения // Психологический журнал. — 2008. — Т. 29. — № 2. — С. 88–95.
6. *Ольшанская С.А.* Особенности выбора копинг-стратегий у сотрудников МЧС // Чрезвычайные ситуации: промышленная и экологическая безопасность. — 2016. — № 2–3 (2627). — С. 49–54.
7. *Рогачев В.А., Коноплева И.Н.* Толерантность к неопределенности и выбор копинг-стратегий у сотрудников правоохранительных органов // Психология и право. — 2017. — Т. 7. — № 4. — С. 106–126.
8. *Рогачев В.А., Коноплева И.Н.* Взаимосвязь копинг-стратегий и личностных ресурсов стресс-преодолевающего поведения сотрудников правоохранительных органов // Медицинская психология в России: электрон. науч. журн. — 2015. — № 2 (31). — С. 11.
9. *Рыжов Д.М.* Развитие научных представлений о психологической защите и её исследование у детей младшего школьного возраста // Вестник Московского государственного гуманитарного университета им. М.А. Шолохова. Педагогика и психология. — 2013. — № 1. — С. 100–101.
10. *Симатова О.Б.* Копинг-ресурсы и копинг-стратегии как показатели адаптивного потенциала подростков / *Akademickapsychologie*. — 2016. — № 1. — С. 50–56.

11. *Суханова Е.В.* Понятие «копинг-стратегии» и пример асоциальных копинг-стратегий // Прикладная юридическая психология. — 2014. — № 1. — С. 76–83.
12. *Шешукова С.В., Финогенко Е.И.* Личностные ресурсы копинг-поведения сотрудников агентств недвижимости // Молодежный вестник ИрГТУ. — 2015. — № 3. — С. 31.



УДК 378.14

Кулакова Нина Николаевна,
кандидат политических наук,
доцент Департамента политологии
Финансовый Университет при Правительстве Российской Федерации,
доцент кафедры Политических технологий, процессов и пропаганды
НАНО ВО «Институт мировых цивилизаций», Россия, г. Москва
e-mail: nina 261069@rambler.ru

РОЛЬ ГУМАНИЗАЦИИ В СОВЕРШЕНСТВОВАНИИ ОБРАЗОВАТЕЛЬНОГО ПРОЦЕССА

Kulakova Nina Nikolayevna,
Kulakova N.N., Candidate of political sciences,
Senior lecturer of the department “General Political Science”,
Financial University under the Government of the Russian Federation,
associate Professor of Political technologies, processes and propaganda
NANO VO «Institute of world civilizations», Moscow
e-mail: nina 261069@rambler.ru

THE VALUE OF HUMANIZATION IN IMPROVING THE EDUCATIONAL PROCESS

Аннотация. В статье рассматриваются актуальный вопрос дальнейшего совершенствования образовательного процесса на основании вызовов, выдвигаемых современным уровнем цивилизационного развития. Автором акцентируется внимание на необходимости качественного и глубокого преподавания социальных наук в учебных заведениях государства, стремящегося занять достойное место на мировой арене.

Ключевые слова: образование, воспитание, гуманизм, учебный процесс.

Abstract. The article considers the urgent issue of further improving the educational process on the basis of the challenges posed by the current level of civilizational development. The author focuses attention on the need for high-quality and profound teaching of social sciences in the educational institutions of the state, which strives to occupy a worthy place in the world arena.

Key words: education, upbringing, humanism, educational process.

Согласно созданной в конце XX столетия концепции комиссии ЮНЕСКО, содержание образования соотносится и детерминируется проблемами, стоящими перед обществом. «Международная комиссия по образованию для XXI века» определила, что образование XXI века призвано решить проблемы выживания человеческой цивилизации. При этом, широчайший сектор глобальных проблем, стоящих перед нашей планетой, имеет один базовый постулат — их решение должно осуществляться на основе гуманистических идеалов.

Как известно, вектор цивилизационного развития государства во многом определяется уровнем развития образования. Система образования выступает фактором, определяющим место государства и его престиж в международном сообществе, перспективы развития стра-

ны. В настоящее время перед российским обществом стоят задачи восстановления позиций государства на международной арене, выход страны на уровень устойчивого развития. Решать эти амбициозные задачи рационально не только с помощью разработок гиперзвукового оружия, квинтэссенцией движения вперед может стать развитие науки и образования, способных быть движущей силой экономического роста и компонентом гуманизации отношений в государстве.

Образовательная сфера российского государства, как неотъемлемая составная часть жизни социума, последнюю четверть века переживает такое же перерождение как его экономическая, политическая, социальная составляющие. Процесс переориентации и реформирования образования, несколько снизивший накал в настоящее время, носит, всё же, перманентный характер. В след за новыми политическими и экономическими трендами растёт или снижается запрос на те или иные профессиональные навыки, появляются и сходят на нет новые направления в образовании, меняются ключевые компетенции. В многоголосице мнений и взглядов на развитие и нормы высшего образования, не отрицая высокую значимость роста его практико-ориентированности важно не потерять главное, как говорится вместе с водой не выплеснуть и ребёнка. Именно гуманитарная парадигма современного образования, призванная сделать центром развития прежде всего самую личность студента, получающего профессиональные знания и навыки.

Процесс приобщения учащегося к научным знаниям о мире, к накопленному человечеством опыту, получение им профессиональных навыков, умения ориентироваться в потоке информации и грамотно её анализировать, эти, безусловно важные умения и навыки, должны базироваться на духовном развитии и гуманитарном компоненте образования.

Наука XXI века, становится системообразующим фактором развития цивилизации, приобретая подсмодернизационные философские обоснования, предполагает целенаправленное и высоко результативное взаимодействие естественных, технических и социальных наук. Интегративные тенденции в науке безусловно должны найти отражение и стать доминантой в ориентации образовательной сферы. «Естественники, — писал академик Раушенбах, — сейчас все глубже начинают понимать многие реалии, казалось бы, чисто гуманитарные, они становятся сейчас более понятными с точки зрения точных наук» [2]. Интегративная тенденция проявляется во взаимовлиянии и взаимовоздействии различных наук. Исследователь В.П. Зинченко справедливо отмечал, что истоки теории относительности, принципов дополненности и неопределенности находятся в психологических исследованиях сознания, в процессах ассимиляции гуманитарных знаний [3]. Ещё более активная и результативная интеграция происходит в сфере однородных наук. На этом фоне становится понятна вся очевидная ограниченность узкоспециального образования, препятствующая учащемуся овладевать знаниями смежных науками, с которыми, подчас связана не только его специальность, но активная, осознанная жизнь в социуме.

Научный тренд на междисциплинарность нашел своё отражение в образовательном процессе. Одним из современных направлений в развитии мировой образовательной системы стал рост гуманитарных компонентов и введение социально ориентированных учебных дисциплин в содержании подготовки учащихся.

Гуманизация образования имеет своей целью «очеловечивание» естественнонаучных дисциплин, техники и технологий. Переориентация характера общественного производства на потребности и интересы людей, справедливое признание определяющей роли человека в повышении эффективности производственного процесса, в результативности управленческой деятельности, расширение демократических процессов — это аспекты определяющие насущную необходимость гуманизации современного образования. Соответственно, образовательная система призвана формировать у учащихся понимание значения и роли моральных норм, личной ответственности в своей профессиональной деятельности и общественной жизни, осознания значения своих действий или бездействия перед собой и следующими поколениями. Высшее образование, сколь технически или финансово ориентированным бы оно не было, прежде всего должно быть направлено на всестороннее развитие студента, становление гармонично развитой личности.

Качественный процесс вторичной социализации, развитие социально зрелой личности невозможны без воспитательного компонента, без роли наставничества в образовательном процессе. Непреходящее значение принципа единства обучения и воспитания подчеркивает президент России В. Путин: «Нельзя забывать и о воспитательной составляющей учебного процесса. Задача воспитания не менее значима, чем обучение, подготовка кадров для новой экономики», — сказал Владимир Путин [1].

Личность педагога выступает важнейшим фактором, обеспечивающим эффективность учебно-воспитательного процесса. Высококачественное обучение и воспитание возможны только при реализации принципа «Человек-человек». Этим условиям соответствует реализуемый на волне гуманистической парадигмы личностно-ориентированный и личностно-деятельный подходы к обучению. Переход образовательной педагогической системы на личностно-ориентированные технологии, по компетентному мнению, В.А. Слостёнина, подразумевает «персонализацию педагогического взаимодействия, которая требует... адекватного включения в этот процесс личностного опыта (чувств, переживаний, эмоций, соответствующих им действий и поступков)» [4]. Именно высококвалифицированный педагог, сквозь призму своих профессиональных знаний, жизненного и творческого опыта может помочь становлению студента как профессионала своего дела, как человека, сочетающего в себе богатую культуру, понятие о честной конкуренции, целеустремлённой индивидуальности «отягощенной» моральными нормами и гуманитарными принципами. Практически каждая кафедра вуза может назвать воспитательные компоненты своих дисциплин, сопоставляя их содержание с формами воспитательной деятельности, предусмотренными программой воспитания учебного заведения. Воспитывать студента, это означает прежде всего воспитывать ответственного гражданина своей страны.

Комплексный подход к воспитанию включает в себя формирование нескольких видов культуры, одним из которых является политическая культура.

Преподавание политологии формирует у студентов научные знания о политической системе общества, помогает ориентации студентов в современной политической практике, учит анализировать политические отношения, выявлять связи между экономическими и политическими процессами. Сложно переоценить воспитательный потенциал политической науки, формирующей гражданскую позицию учащихся и направленную на преодоление пассивной позиции значительной части современных молодых людей.

Список литературы

1. Выступление В.В. Путина на заседании Госсовета по вопросам совершенствования системы общего образования // Электронный ресурс <http://www.akipkro.ru/2015-11-20-10-01-38/soc-assoc-young-teachers/novosti/8670-20151225-1.html> (дата обращения: 15.02.2018)
2. Добрускин М. Единство научного знания — закономерность развития науки // Электронный ресурс <https://www.socionauki.ru/journal/articles/255345/> (дата обращения: 15.02.2018)
3. Зинченко В.П. Цит. по: Вестник высшей школы. — М., 1986. — № 10. — С. 83.
4. Слостенин В., Исаев И., Мищенко А., Шиянов Е. Педагогика: Учебное пособие для студентов педагогических учебных заведений // Электронный ресурс http://www.gumer.info/bibliotek_Buks/Pedagog/slast/ (дата обращения: 15.02.2018).



Маврина Валентина Юрьевна,

соискатель 1 курса

Российской академии музыки имени Гнесиных

e-mail: kofevalka@mail.ru

КТО ВЫБИРАЕТ: РОДИТЕЛИ ИЛИ ШКОЛА? ПОИСК ПЕРСПЕКТИВНОЙ ДЕЯТЕЛЬНОСТИ ДЛЯ РЕБЕНКА В СПЕЦИАЛЬНОЙ СОЦИАЛЬНОЙ СЕТИ

Mavrina Valentina Yurievna,

applicant 1 rate

of the Russian Gnesin Academy of music

e-mail: kofevalka@mail.ru

WHO CHOOSES: THE PARENTS OR THE SCHOOL? THE SEARCH FOR PROMISING ACTIVITIES FOR THE CHILD IN A SPECIAL SOCIAL NETWORK

Аннотация. В данной статье кратко рассказывается о предлагаемом автором Интернет-проекте, который мог бы помочь налаживать непосредственный контакт между родителями ребенка и учреждениями дополнительного образования (центрами / школами), отвечающими требованиям направлений творческого развития и доступным в территориальном отношении.

Ключевые слова: раннее развитие ребенка, творческое развитие ребенка, дополнительное образование, Интернет-проекты в социальных сетях, детские социальные сети, социальные сети для подростков.

Abstract. This article briefly describes the author's proposed Internet project that could help to establish direct contact between the parents of the child and the institutions of additional education (centers / schools) that meet the requirements of areas of creative development and are accessible territorially.

Key words: Early Childhood Development, Creative Development of a Child, Additional Education, Social Networks, Children's Social Networks, Social Networks for Teenagers.

Клубы раннего развития, дома детского творчества, театральные и художественные студии, кружки и секции дополнительного образования и воспитания, центры творческого развития, школы дополнительного образования и множество различных направлений — туда стараются определить еще неокрепший детский организм родители, устремленные к цели дать своему ребенку все, что он сможет усвоить. Причем возраст, при котором рекомендуется начинать систематические занятия с ребенком, уменьшается с каждым годом. О развитии малыша в возрасте года или двух лет в группах и на индивидуальных занятиях родители начинают задумываться, когда он только родился. Когда-то воспринимавшаяся как спорная книга Ибуки Масару «После трех — поздно» [4] сегодня спокойно вписывается в стандартное развитие каждого третьего ребенка.

Но насколько может быть целесообразным и перспективным для будущего маленького человека то или иное направление, выбранное его родителями? И как найти наиболее подходящее занятие для ребенка с учетом возможностей его развития, когда он начинает познавать окружающий мир? Даже если родители уверены, что ребенку, например, нужно идти в музыкальную студию или школу, как им узнать необходимые требования и подготовить его к поступлению? Или как быть в ситуации, когда родитель хотел бы узнать мнение о музыкальных способностях ребенка до вступительных испытаний, но в его окружении не оказывается знакомых, обладающих такими навыками? При постоянном развитии школ дополни-

тельного образования, родителям бывает сложно узнать, как и даже когда нужно приходиться для записи ребенка в школу. Особенно это касается школ бюджетного направления.

Все перечисленное оказывает определенное влияние на отношение к вступительным испытаниям, неточно переданная информация о которых нередко неправильно ориентирует при подготовке к ним и родителей, и детей.

Актуальным является и вопрос о свободных местах в школах, он касается детей, которые уже обучаются по избранным направлениям. Контингент детей, обучающихся в школе, по тем или иным причинам претерпевает постоянное изменение: ребенок может уехать в другой город, поменять специализацию и прочее. Так образуются свободные места, которые могли бы занимать заинтересованные, способные дети. Но как узнать о наличии таких мест, если ежедневно не отслеживать соответствующую информацию во всех школах дополнительного образования в своем районе? Возможно, есть вариант того, что школы сами будут давать (рассылать) такую информацию, а именно будут приглашать детей, в которых увидят стремление обучаться по их направлениям, будь то музыка, театр, спорт и другие.

Проблема возможного будущего контингента учреждений дополнительного образования привела автора статьи и ряда его единомышленников к идее создания Интернет-проекта — специальной электронной системы, которая могла бы помочь налаживать непосредственный контакт между родителями ребенка и центрами / школами, отвечающими требованиям направлений творческого развития и доступным в территориальном отношении. По общему замыслу данная система должна позволять организовать поступление детей в учреждения дополнительного образования по принципу так называемых «приглашений». В итоге сформировался проект, главной целью которого стало помочь организовать обучение и тем самым реализовать возможности развития детей от двух до двенадцати лет в тех направлениях, в которых они уже зарекомендовали себя ранее или к которым они предрасположены.

Для создания такой системы, благодаря которой можно было бы находить детей со способностями и приглашать их в школы, нами предлагается модель страницы в социальной сети для детей от двух до двенадцати лет и их родителей, которые смогли бы выкладывать сведения о достижениях детей, тем самым показывая постоянное развитие в одном или нескольких направлениях.

В связи с этим возникает вопрос о социальных сетевых ресурсах и сайтах, которые могли бы подойти для размещения подобной информации. Из многочисленных и весьма разнообразных интернет сервисов, предназначенных для детей и их родителей [1–3, 5–9], в качестве примеров можно привести Интернет-сервис нового поколения «Минибанда» (“Minibanda” [5]) и Всероссийскую сеть для школьников «КлассНет» (“ClassNet” [10]). Ссылки на подобную информацию могли бы быть даны на сайтах, посвященных образовательным ресурсам [например, 11].

При разработке предложенной нами модели мы опирались на убеждение, что система выбора, существовавшая ранее, как «родитель выбирает школу для ребенка», в данном случае будет иная, а именно «школа приглашает ребенка, в котором она заинтересована».

Данная модель предполагает не только «приоритетную область развития» ребенка, но и обозначение других направлений, таких, как «хобби» и «интересы». Разница в этих направлениях в том, что «хобби» — это деятельность, которой ребенок уже занимается и в рамках которой, возможно, что-то создает, а «интересы» обозначают возможную заинтересованность в развитии других направлений, в которых ранее он не участвовал. Необходимо, чтобы все достижения в приоритетной области развития отображались в виде дипломов, видеозаписей, фото, статей, проектов и т.д.

Родитель может завести страничку своего ребенка и постепенно накапливать материал, необходимый для того, чтобы сформировать полную картину «приоритетной области развития». Далее он может обозначить свою готовность присоединиться к системе, которую курируют методисты школ данного района или области. После того, как у методистов в базе данных появляется еще один кандидат, они его отбирают, в первую очередь, по «приоритетной области развития», подкрепленной доказательствами в виде «достижений».

Следующий этап — это отбор по адресу и возрасту. Адрес необходим для отбора детей, проживающих недалеко от школы (в этом случае возможно формирование базы данных на

основе сведений о районах, улицах и кварталах). Что касается возраста, то в том случае, если ребенок обладает необходимыми умениями, но поступать в школу ему еще рано, методисты включают сведения о кандидате в список «будущего контингента», предварительно пометив их как сведения, которые могут быть актуальными через один, два или три года.

Если кандидат подходит для ближайшего поступления в школу, то методист присылает электронное приглашение ребенку, в котором есть информация о школе, о порядке поступления, о дате и времени и необходимой подготовке (если она необходима). После этого родитель решает, как ответить на приглашение: «мы придем», «возможно, придем» или «мы не заинтересованы». Таким образом, перед вступительными испытаниями формируется предполагаемый контингент поступающих детей.

Предложенный проект в целом и электронное приглашение в частности имеют следующие преимущества.

1. Так как вероятность того, что родители смогут сами найти и проконтролировать время вступительных испытаний во всех школах, в которые они хотели бы поступить очень маленькая, очевидно, что благодаря приглашению родители будут сразу осведомлены, когда проходят испытания.
2. Приглашение методиста школы позволяет ребенку поверить в свои силы, понять, что его ждут в данной школе и ему будут рады.
3. Школа сама выбирает для нее необходимый контингент, и тем самым полностью контролирует оптимальный уровень развития школьного образования на самом раннем этапе.

В целом данный проект может предоставить родителям возможности более широкого выбора направлений творческого развития и определенного учреждения дополнительного образования для обучения детей.

Список литературы

1. Дети и социальные сети. О семье и детях для родителей: [Электронный ресурс] // Режим доступа: <https://alldeti.com/vosp/rebenok-i-sotsialnyie-seti-10-sovetov-roditelyam.htm> / Дата обращения: 11.09.2017.
2. Детские социальные сети [Электронный ресурс] // Режим доступа: keep-intouch.ru/links/baby-social-networks.htm / Дата обращения: 05.09.2017.
3. Детстрана — современное медиа для родителей / В Контакте: [Электронный ресурс] // Режим доступа: https://vk.com/detstrana_ru / Дата обращения: 27.09.2017.
4. Масару Ибука. После трех уже поздно: [Электронный ресурс] // Режим доступа: www.lib.ru/KIDS/after3.txt / Дата обращения: 03.08.2017.
5. МиниБанда — все о Ваших детях: [Электронный ресурс] // Режим доступа: <http://www.minibanda.ru> / Дата обращения: 12.06.2017.
6. Сетевое поколение, или Как социальные сети меняют родителей: [Электронный ресурс] // Режим доступа: <https://materinstvo.ru/art/11889> / Дата обращения: 02.07.2017.
7. Социальные сети для детей: [Электронный ресурс] // Режим доступа: <https://socialnie-seti.info/novosti/detskie-socialnye-seti/> / Дата обращения: 15.06.2017.
8. Социальные сети для детей: от запретов к пониманию: [Электронный ресурс] // Режим доступа: <https://newtonew.com/tech/deti-i-socialnye-seti/> / Дата обращения: 29.09.2017.
9. Социальные сети: нужно ли их бояться родителям подростков? [Электронный ресурс] // Режим доступа: www.ya-roditel.ru/.../sotsialnye-seti-nuzhno-li-ikh-boyatsya-roditelyam-podrostkov/ / Дата обращения: 21.09.2017.
10. ClassNet.ru — О проекте: [Электронный ресурс] // Режим доступа: www.classnet.ru/projectinfo / Дата обращения: 17.05.2017.
11. Web-адреса полнотекстовых образовательных ресурсов: [Электронный ресурс] // Режим доступа: biblio.chgpu.edu.ru/inetres_poln.php / Дата обращения: 15.08.2017.



Овчинникова Юлия Сергеевна,

кандидат культурологии, доцент

Московского государственного университета имени М.В. Ломоносова

e-mail: julia.barkova@gmail.com

ТРАДИЦИОННАЯ МУЗЫКА НАРОДОВ МИРА КАК СРЕДСТВО РАЗВИТИЯ ОДАРЕННОСТИ

Ovchinnikova Yuliya Sergeevna,

candidate of cultural studies, associate professor

of Moscow Lomonosov State University

e-mail: julia.barkova@gmail.com

TRADITIONAL MUSIC OF PEOPLES OF THE WORLD AS MEANS OF GIFTEDNESS DEVELOPMENT

Аннотация. Десятилетний опыт преподавания авторского курса «Традиционная музыка народов мира» позволяет рассматривать традиционную музыку народов мира как средство развития одаренности. В статье раскрываются теоретические основания гипотезы, осмысляются условия, принципы и методы организации музыкальных занятий, анализируются данные педагогического эксперимента.

Ключевые слова: традиционная музыка народов мира, развитие одаренности, развитие со-интонирования, развитие творческих способностей.

Abstract. Ten years' experience of authorial course «Traditional music of peoples of the world» gives foundation to regard traditional music of peoples of the world as means of giftedness development. In the article theoretical foundations of hypothesis, conditions, principals and methods of organization of musical workshops are regarded; data of pedagogical experiment is analyzed.

Key words: traditional music of peoples of the world, giftedness development, development of co-intoning, development of creativity.

За десять лет преподавания курса «Традиционная музыка в культуре народов мира» на факультете иностранных языков и регионоведения МГУ имени М.В. Ломоносова и проведения авторских мастер-классов в МПГУ, ЕГУ имени И.А. Бунина, на ежегодной Международной исследовательской школе был накоплен практический материал, который дает основания для формулирования следующей гипотезы: традиционная музыка народов мира при определенных педагогических условиях может служить средством развития одаренности. Теоретическим фундаментом нашей работы послужили труды А.А. Мелик-Пашаева, который рассматривает одаренность не как свойство избранных людей, а как характеристику каждого человека, проявляющего способность к творчеству [2, с. 16]. Особую важность для нас представляют следующие позиции ученого.

1. Понимая одаренность как норму, А.А. Мелик-Пашаев придает слову «норма» не статистическое, а аксиологическое значение. В христианской антропологии человек предстает как творец по своей природе, который стремится к полноте самореализации. Свидетельством творческой природы человека выступает «внутренняя энергия души» (В. Зеньковский), первородный источник одаренности в ее наиболее общей, нерасчлененной форме, в которой заключено начало всех видов одаренности и всех проявлений творчества. Отсюда ученый выводит педагогическую норму: «презумпцию одаренности по отношению к каждому ребенку» [2, с. 17].
2. Художественное творчество основано на целостном отношении человека к миру и к себе, которое сильно развито у художников, но потенциально свойственно каждому.

В опытное переживание этой целостности «исчезает невидимый барьер, изолирующий самозамкнутое «я» от остального мира, и человек непосредственно и осознанно переживает свое бытийное единство с предметом эстетического отношения и... с миром в целом» [1, с. 84].

3. Художественная одаренность может проявляться в двух аспектах: в общечеловеческом (родовом) и в индивидуальном. В первом случае ее как норму развития должен и может раскрыть в себе каждый нормально развивающийся человек. Во втором аспекте она является характеристикой немногих людей, призванных реализовать присущую каждому человеку внутреннюю энергию души в области художественного творчества.
4. Развитие ребенка рассматривается с двух ракурсов: для педагога — это «высвобождение того, что уже присутствует в... нерасчлененном, не явленном ему самому виде, как его еще не раскрывшаяся, но чающая раскрытия сущность. В качестве работы самого ребенка развитие представляет собой постепенное «узрение» в самом себе этого потенциала авторства, осознание и деятельное овладение им» [2, с. 17]. Исходя из приведенных позиций, рассмотрим педагогические основы организации музыкальных занятий.

В качестве *условий организации* выступают: изучение и творческое освоение музыкальных традиций народов мира; использование совместной музыкальной игры-импровизации на этноинструментах, направленной на развитие творчества в условиях со-интонирования с Миром; использование в качестве реквизита этноинструментов, имитирующих звуки природы, созвучных в совместной игре и не требующих для освоения специальных музыкальных навыков. К ним относятся: зимбабвийская калимба, испанский барабан ветра, вьетнамские деревянные жабы, мексиканские дерево дождя и барабан тепонацтли, свистульки, этнические погремушки и барабаны и др.

Принципы организации музыкальных занятий: принцип метапредметности; принцип деятельностного подхода к обучению «от действия к наблюдению и осмыслению действия, применению нового опыта в других жизненных контекстах»; принцип создания пространства «защищенного мира» на основе любви, неосуждения, свободы выбора, обращения к душе и сердцу обучающихся для их личностного и творческого раскрытия; принцип «через самопознание к познанию мира», предполагающий создание условий для выявления смысловых ценностей и индивидуального целеустроения; принцип организации музыкального опыта как «переживания-деятельности по перестройке внутреннего мира» (Ф.Е. Василук); принцип со-интонирования, который автор рассматривает как интонационно-звуковое, тактильно-двигательное, эмоционально-чувственное, образно-смысловое выражение процесса со-переживания Другого (людей, образов, идей и др.).

Методы педагогического воздействия на развитие одаренности: использование методики совместной игры-импровизации на этноинструментах как деятельностной составляющей педагогики, в которой, отображаясь, преобразуется действительность (С.Л. Рубинштейн); изучение и творческое освоение песен и музыкальных традиций народов мира; обучение игре на этноинструментах без носителя интонирования через опытное, творческое, самостоятельное исследование и освоение инструмента; игровые методики «Раскрытие в себе музыканта», «Диалог с помощью музыкальных инструментов», «Совместное творение мира в звуках» с последующей рефлексией участников (материал опубликован в отдельной статье [3]).

Анализ данных, полученных в результате педагогического эксперимента, включенного структурированного наблюдения с видео-фиксацией процесса совместной музыкальной игры и анкетирования в начале и в конце эксперимента, позволяет сделать вывод о развитии у студентов общечеловеческой музыкальной одаренности («внутренней энергии души»), которая, выходя за пределы музыкальной сферы, оказывает влияние на внутренний мир обучающихся, на развитие субъектности и со-интонирования с Миром. Приведем в заключении несколько выдержек из анкет.

- П.А. (девушка, 18 лет): «В результате занятий я поняла, что стоит возобновить игру на гитаре, что музыка — важный элемент влияния, ментального и физического... Я

стала подмечать то, что не подмечала ранее в людях и в природе, стараться не строить свое мнение о чем-либо по первому суждению. В процессе занятий мы сдружились..., раскрывшись».

- Ф.Н. (девушка, 18 лет): «Во время занятий я впервые задумалась над такими вопросами, как необходимость гармонии и музыки в жизни, создания мира вокруг себя... Я научилась чувствовать и относиться с доброжелательностью к различным религиям и культурам... Я поняла, что многие вещи зависят от нашего отношения, что в творчестве главное не форма, а посыл... Отношение друг к другу в группе изменилось..., благодаря занятиям мы узнали друг друга с иной стороны, раскрылись в новом свете».
- К.Б. (девушка, 18 лет): «На занятиях я почувствовала..., что ритм и лад — необходимая часть жизни любого человека... В результате курса я поняла, что предназначение людей на Земле — созидание гармонии и единства в мире, некоторые — с помощью музыки, другие — просто своим отношением к людям».
- Л.К. (девушка, 18 лет): «Я впервые задумалась над тем..., что музыка является... способом единения людей, что наполнена сакральным, духовным, глубинным смыслом... Я никогда не предполагала, что музыка — это источник любви и гармонии в самом глубоком смысле, что музыка способна перевернуть человеческую жизнь.... Я стала... глубже чувствовать музыку, других людей. Изменилось отношение друг к другу в группе, я узнала много нового о своих одноклассниках..., их характеры, образ мыслей...».
- Д.С. (девушка, 18 лет): «На занятиях я научилась лучше слушать себя, чувствовать музыку, внимательней относиться к деталям, в частности деталям в культуре... В результате курса я поняла, что путь к самопознанию и гармонии с собой и окружающим миром лежит через музыку, ее изучение и ощущение».

Так как «истинное творчество рождается на перекрестии горизонтальной и вертикальной осей — восстановленных отношений с самим собой и с миром» [1, с. 87–88], через музыкальное воздействие одаренность студентов раскрывается в аспекте развития со-интонирования с Миром (людей, природы, других культур, ценностей и др.), в аспекте развития собственной музыкальной культуры и в аспекте осмысления собственных ценностей, творческого Я и авторства собственной жизни.

Список литературы

1. Мелик-Пашаев А.А. Искусство и здоровье. — В единстве с миром. Искусство и художественное развитие ребенка. — М.: ВЦХТ («Я вхожу в мир искусства»), 2013. — С. 79–89.
2. Мелик-Пашаев А.А. Проявление одаренности как норма развития // Психологическая наука и образование. — 2014. — Т. 19. — № 4. — С. 15–21.
3. Овчинникова Ю.С. Традиционные музыкальные инструменты народов мира как деятельностное средство педагогики синтеза // Вестник кафедры ЮНЕСКО «Музыкальное искусство и образование». — 2015. — № 1. — С. 11–24.



Скрыль Михаил Андреевич,

студент 1 курса

НАНО ВО «Институт мировых цивилизаций», Россия, г. Москва

e-mail: mixa.skryl.64@list.ru

ИНФОРМАЦИЯ И ОБРАЗОВАНИЕ: НОВЫЕ ПОДХОДЫ**Skryl Michael A.,**1st year student

NANO VO «Institute of world civilizations», Moscow

e-mail: mixa.skryl.64@list.ru

INFORMATION AND EDUCATION: NEW APPROACHES

Аннотация. Сегодня темпы роста и развития общества настолько высоки, а масштабы изменений, происходящих практически во всех сферах жизнедеятельности общества, столь значительны, что имеет место говорить о новой проблеме двадцать первого века — проблеме модернизации подходов к таким понятиям как “информация” и “образование”. Общественное сознание миллионов наших современников, уровень их профессиональных знаний, навыков, наряду с уровнем общей культуры населения, в том числе и информационной, не только заметно отстают от темпов развития научно-технического прогресса, но и все менее соответствуют новым условиям жизни человеческого общества. В данной статье рассмотрены проблемы образования и информатизации образовательной системы современного, динамически развивающегося общества.

Ключевые слова: развития общества, информатизации, образование, цивилизация, культура.

Abstract. Today, the pace of growth and development of society is so high, and the scale of changes occurring in almost all spheres of society, so significant that it is the place to talk about a new problem of the twenty-first century — the problem of modernization of approaches to such concepts as “information” and “education”. The public consciousness of millions of our contemporaries, the level of their professional knowledge and skills, along with the level of the General culture of the population, including information, not only lag behind the pace of development of scientific and technological progress, but also less and less correspond to the new conditions of human society. This article deals with the problems of education and Informatization of the educational system of modern, dynamically developing society.

Key words: development of society, Informatization, education, civilization, culture.

Известно, что в последнем десятилетии XX века в мировом сообществе прослеживалась общая тенденция к снижению уровня образования — общий кризис образовательных систем. Этот кризис не обошёл стороной и Российскую Федерацию. Многие исследователи считают, что главная причина упадка систем образования является неблагоприятная ситуация ряда мировых держав, а именно финансовой недостаточностью самой сферы образования. Конечно, важность этой проблемы нельзя недооценивать. Но всё таки, главная причина — неадекватность в принципах и содержания образования, масштабов и уровня развития образовательных систем, постиндустриальному направлению цивилизационного развития. [1, с. 1–4]

Именно поэтому в последние годы во многих государствах проблеме образования уделяют всё больше внимания. Ведь как говорил Н.Г. Чернышевский : «Не нужно доказывать, что образование — самое великое благо для человека. Без образования люди грубы, и бедны, и несчастны». Образование начинает осознаваться современным обществом, как фактор выживания цивилизации и социально-экономического развития государства.

Глобальная информация и новые требования к современной системе образования.

В нынешнем столетии образованию придётся стать непрерывным процессом, который будет протекать в течении всей жизни человека : ведь только таким образом он — человек сможет нормально адаптироваться к технологическим инновациям, к результату постоянного совершенствования окружающих его вещей (быта, новейших производственных технологий), овладеть новыми, ещё более совершенными знаниями какой-либо формы профессиональной деятельности.

На вызовы двадцать первого века должна ответить новая система образования, существенного преобразованная исходя из новой образовательной парадигмы, адекватной изменившимся условиям существования человечества, технического, научного и социального развития.

Главными направлениями формирования перспективной образовательной модели, как представляется, могут стать следующие:

- фундаментализация образования на всех его уровнях и развития высшей школы как института, основу которого должны составить крупные университеты
- реализация концепции опережающего образования, ориентированного на новые условия уже формирующегося в передовых странах мира информационного общества;
- широкое использование методов инновационного и развивающего образования, направленных на раскрытие и развитие творческого потенциала личности
- повышение доступности качественного образования для широких слоёв населения, за счёт бюджетных отчислений и систем дистанционного обучения на основе новейших информационных технологий коммуникации

Глобальный прогресс информатизации общества ведёт к образованию не только нового уклада их жизни и профессиональной деятельности, но и формированию новой информационной среды обитания людей [3].

Сегодня уже нет никаких сомнений, что наступивший двадцать первый век будет веком информации и научного прогресса, а значит система образования должна решать вопросы по подготовке людей к деятельности в совершенно новых и необузданных условиях информационного мира.

Принципиально новых подходов требует проблема информатизации самого образовательного процесса не только как стратегически важное направление развития собственно системы, но и как фундаментальная научная проблема.

Информационная поддержка образовательного процесса. В последние годы всё большее распространению получают так называемые электронные библиотеки. Что же это такое? Электронная библиотека — упорядоченная коллекция разнородных электронных документов (в том числе книг), снабженных средствами навигации и поиска. Может быть веб-сайтом, где постоянно накапливаются различные тексты (чаще всего литературные, но также и любые другие, вплоть до компьютерных программ) и медиафайлы, каждый из которых самодостаточен и в любой момент может быть использован читателем [2].

Таким образом информационное обслуживание образовательных учреждений позволяет решить весьма острые для Российской Федерации проблемы тиражирования и доставки различных видов печатных пособий, учебников и т.д. в школы, институты, университеты и т.д.

Дистанционное образование. Одним из эффективных методов расширения и глобализации образовательного пространства в современном мире является развитие системы дистанционного образования, т.е. возможности реализации образовательного процесса в условиях, когда обучающиеся удалены от образовательных центров на значительные расстояния и используют для взаимодействия современные информационные технологии и телекоммуникационные сети.

Дистанционное образование открывает широкие возможности с точки зрения получения образования или повышения квалификации и перед инвалидами, женщинами, воспитывающими маленьких детей, т.е. теми, кто не имеет возможности прервать свою основную работу или проживает в удаленных от образовательных центров районах. Таким образом, в условиях России развитие системы дистанционного образования представляет важную социально-технологическую проблему, тесно связанную, кроме всего прочего, и с проблемой повышения качества людских ресурсов [1, с. 6].

Итак, приведенный выше анализ современного состояния и перспектив развития процесса информатизации образования позволяет сделать следующие основные выводы.

1. Информатизация образования является необходимым условием решения важнейших проблем самой системы образования — его фундаментализации, повышения доступности, придания опережающего характера с целью подготовки людей к условиям жизни и деятельности в новой информационной среде обитания. Информатизация образования должна рассматриваться, следовательно, как стратегически важное направление его развития.
2. Вместе с тем нужна и новая концепция информатизации образования в России, отражающая современное понимание этой стратегически важной для развития нашей страны проблемы. Ведь уровень развития системы образования — это тот приоритетный фактор, от которого зависит не только экономическая мощь и социальная стабильность страны, но и ее геополитическое положение в мировом сообществе, информационная и национальная безопасность.

Список литературы

1. *Колин К.* Информатизация образования : новые приоритеты / Институт проблем информатики РАН. — М., 2012. — С. 1–6.
2. *Антопольский А.В., Маркарова Т.С., Данилина Е.А.* Правовые и технологические проблемы создания и функционирования электронных библиотек. — М. : ИНИЦ «Патент», 2008. — С. 207.
3. *Колин К.* Информатизация образования // URL:<http://docplayer.ru/217370-Informatizaciya-obrazovaniya-novye-prioritety.html> (дата обращения: 24.10.2017 г.).



УДК 372.8

Снежинская Елена Юрьевна,

доцент,

Московский государственный университет геодезии

и картографии (МИИГАиК)

snejinskayalena@mail.ru

ДЕЯТЕЛЬНОСТНЫЙ ПОДХОД В ОБУЧЕНИИ ГРАДОСТРОИТЕЛЬСТВУ КАК НОВАЯ КУЛЬТУРНАЯ ПАРАДИГМА МЕГАПОЛИСОВ

Snezhinskaya Elena Yurievna,

associate Professor,

Moscow state University of geodesy and cartography

snejinskayalena@mail.ru

ACTIVITY APPROACH IN THE TEACHING OF URBAN PLANNING AS A NEW CULTURAL PARADIGM OF THE CITIES

Аннотация. В данном исследовании были рассмотрены различные теоретические подходы к деятельностному подходу в обучении. В ходе анализа были выявлены основные требования к использованию данного подхода в освоении дисциплины «Основы градостроительства и планирования территорий».

Ключевые слова: деятельностный подход, самообразования, основы градостроительства, планирование территорий.

Abstract. In this study, various theoretical approaches to the activity approach in training were considered. The analysis identified the main requirements for the use of this approach in the development of the discipline «Fundamentals of urban planning and territory planning».

Key words: activity approach, self-education, basics of urban planning, territory planning.

Перед российской системой образования стоит ряд актуальных вопросов и задач, по улучшению организации образовательного процесса. Так, студенты, имея достаточный уровень знаний, не умеют выходить за пределы учебных ситуаций, в которых формируются эти знания, не способны применять свои знания на практике, в дальнейшей профессиональной деятельности, и на решение данной **проблемы** будет направлено исследование. К решению данной **проблемной ситуации** следует подходить в рамках деятельностного подхода, который положен в основу построения ФГОС (федерального государственного образовательного стандарта).

Цель данной исследовательской работы заключается в методическом обосновании условий реализации деятельностного подхода в практике преподавания основ градостроительства и планирования территорий. Организация учебной деятельности студентов по данной дисциплине стала **объектом** исследования данной работы, а **предметом** ее являются условия реализации деятельностного подхода в процессе подготовки студентов.

Для достижения данной цели необходимо выполнить следующие **задачи**.

1. **Зафиксировать** систему дидактических принципов деятельностного подхода и положения деятельностной теории учения.
2. **Подобрать** образовательные технологии деятельностного типа, которые целесообразно использовать на занятиях по основам градостроительства и планирования территорий.
3. **Методически обосновать и описать** организацию учебной деятельности студентов по дисциплине «Основы градостроительства и планирования территорий» на основе деятельностного подхода включая:
 - условия реализации деятельностного подхода в процессе подготовки студентов;
 - план проведения занятий по основам градостроительства и планирования территорий согласно структуре деятельностного подхода.

Гипотеза данного исследования заключается в том, что применение принципов деятельностного подхода и самообразования необходимо и обуславливается не только системой современного высшего образования, но и запросами со стороны самих студентов. В качестве основных **методов** работы были выбраны анализ и опрос. Анализ позволит нам систематизировать различные представления и рекомендации к деятельностному подходу в обучении и выделить принципы, применимые к обучению основам градостроительства и планирования территорий. Опрос продемонстрирует значимость изучаемой проблемы для студентов, главных субъектов образовательного процесса.

Для использования деятельностного подхода в педагогических исследованиях, необходимо ответить на вопрос, в чем сущность деятельностного подхода в практике преподавания.

«Процесс учения — это процесс деятельности ученика, направленный на становление его сознания и его личности в целом, новые знания не даются в готовом виде. Вот что такое “деятельностный подход” в образовании!» (Алексей Николаевич Леонтьев). Получается, что деятельностный подход — это процесс деятельности, направленный на становление сознания и личности субъекта в целом [2].

Концепцию учения через деятельность предложил американский учёный Джон Дьюи. Именно он определил основные принципы деятельностного подхода в обучении:

- учёт интересов учащихся;
- учение через обучение мысли и действию;
- познание и знание как следствие преодоления трудностей;
- свободная творческая работа и сотрудничество.

Абрахам Харольд Маслоу, один из основателей гуманистической психологии, полагал, что изначально человек направлен на постоянное развитие и стремится к своему высшему сущностному проявлению — самоактуализации через науку, творчество, любовь и духовные ценности.

Анализ работ и деятельностной теории показывает единство авторов в том, что деятельностный подход в образовании — это методологический базис, своего рода философия образования, где на первом месте стоит становление личности в процессе деятельности с помощью знаний, умений и навыков [1].

Способности учащихся формируются лишь тогда, когда они включены в самостоятельную учебно-познавательную деятельность. Планируя организацию учебного процесса и методы следует всегда помнить, что мы запоминаем:

- 20% услышанного;
- 40% увиденного;
- 60% увиденного + услышанного;
- 80% увиденного + услышанного + сделанного нами самими.

Принцип деятельности похож на китайскую мудрость: «Я слышу — я забываю, я вижу — я запоминаю, я делаю — я усваиваю».

В основу деятельностного подхода на практике заложены следующие дидактические принципы.

- *Принцип деятельности* — подразумевает, что обучающийся получает не готовые знания, а ищет их самостоятельно, добывает их сам и готов осознавать содержание и формы своей учебной деятельности. Это лежит в основе формирования его умений и навыков.
- *Принцип непрерывности* — лежит в основе учебной деятельности и означает взаимосвязь между всеми этапами обучения. Именно непрерывность процесса обучения обеспечивает инвариантностью технологии. Благодаря этому поддерживается преемственность во всем процессе обучения, включая содержание и методики обучения.
- *Принцип целостности* — заложен в формирование у студентов глобального и системного представления о мире, о роли дисциплины в предметных и межпредметных связях.
- *Принцип минимакса* — его основное положение заключается в том, что высшее учебное заведение предлагает и обеспечивает студенту возможность освоения курса на максимальном уровне, что соответствует ФГОСу (федеральному государственному образовательному стандарту).
- *Принцип психологической комфортности* — предполагает снятие всех стрессобразующих факторов учебного процесса и при этом является здоровьесберегающей и комфортной средой для студентов. Этот принцип создаёт в аудитории доброжелательную атмосферу и способствует развитию диалоговых форм обучения и общения преподавателя и студентов.
- *Принцип вариативности* — положен в основу формирования у студента способности к адекватному принятию решений в любых проблемных ситуациях. Именно выборность, развивает у обучающихся вариативность мышления, студент понимает и принимает возможность различных вариантов решения той или иной проблемы. Принцип вариативности формирует способность к систематическому перебору вариантов и предполагает выбор оптимального.
- *Принцип творчества* — максимально ориентирован на творческий потенциал студентов, он является начальным во всем образовательном процессе. Еще Л.С. Выготский в книге «Педагогическая психология», (она была опубликована в 1926 г.), говорил о том, что в новой педагогике жизнь «раскрывается как система творчества... Каждая наша мысль, каждое наше движение и переживание являются стремлением к созданию новой действительности, прорывом вперед к чему-то новому». Для этого и сам процесс учения должен быть творческим и активным.

Именно эти технологии позволяют придать процессу усвоения знаний деятельностный характер, перейти от установки на запоминание большого количества информации к освоению новых видов деятельности. Проектные, творческие, исследовательские задачи стано-

вятся основными. В процессе их решения формируются компетенции и усваивается информация. Важным действием является преодоление зубрёжки. Возрастает упор на развитие самостоятельности и ответственности студента за результаты своей деятельности, усиливается практическая направленность образовательного процесса.

Дисциплина «Основы градостроительства и планирования территорий» изучается студентами 3 курса подготовки академических бакалавров направления 21.03.02 «Землеустройство и кадастры» профиль «Кадастр недвижимости» по образовательному стандарту №1084 от 01.10.2015 в пятом и шестом семестрах [3]. Общая трудоемкость освоения дисциплины (модуля) составляет 6 зачетных единиц, 216 часов.

Курс нацелен на освоение студентами знаний об основных принципах градостроительной политики государства, о законодательстве и нормативных актах в проектировании, планировании и застройке поселений, формирует у будущих специалистов представление об оптимальных архитектурно-планировочных решениях территории. Дает возможность студентам проводить оценку инвестиционных проектов в сфере градостроительства при различных условиях инвестирования и финансирования, ведущая роль отводится практическим занятиям.

Каждый учащийся может выбрать индивидуальную образовательную траекторию; при условии гарантированного достижения им социально безопасного минимума. Модульный подход позволяет выделить четыре большие группы задач градостроительного проектирования.

- Социально-экономические.
- Инженерно-технические.
- Санитарно-экологические.
- Эстетические.

Первые три группы направлены на развитие и содержание искусственной среды жизнедеятельности общества и исходят из целей максимального удовлетворения материальных потребностей человека [4]. Последняя группа исходит из потребностей конкретного воплощения этого материального содержания в форму.

Социально-экономическая группа задач сводится к двум группам задач.

1. Функциональные решения:

- становление системы внешнего расселения;
- размещение промышленно-производственных баз;
- размещение объектов культурно-бытового обслуживания населения;
- формирование перспективных видов жилищ.

2. Экономические решения:

- определяют развитие архитектурной среды при условии минимизации финансовых, трудовых, материальных и других ресурсов.

Группа инженерно-технических задач является самой сложной и объемной для студентов. Для нее отведены практические занятия, и решение данной группы задач направлено на обеспечение прочности и долговечности материальной среды и способствует жизнедеятельности города путём организации транспортных, энергетических, конструктивных и других мер устройства городской застройки.

Группа санитарно-экологических задач направлена на обеспечение благоприятных внешних условий жизни населения во всех сферах его деятельности, создание комфортного микроклимата, разработке мероприятий по охране окружающей природной среды.

Группа эстетических задач направлена на организацию искусственной материальной среды в соответствии с исторически выработанными критериями её формы образования, обеспечивая при этом оптимальные условия для её зрительного восприятия.

Предлагаю алгоритм учебных действий студентов при деятельностном подходе по изучению дисциплины «Основы градостроительства и планирования территорий».

1. Тема, учебные вопросы, которые рассматриваются на лекции/семинаре. Они равнозначно обозначают и раскрывают учебные проблемы по каждому модулю (подбираются для каждого студента или группы студентов индивидуально). В основе лежит информация:

- чего Я не знаю, не понимаю, не умею, не могу выполнить (это может быть слабая базовая подготовка, и не сформированы в полной мере навыки, такие как:
 - самоорганизация;
 - самоконтроль;
 - самонаблюдение;
 - размышление).
2. Целеполагания, как элемент поведения, сознательной деятельности, в этом случае будут равны планируемому результату:
 - что необходимо знать или выучить, повторить по теме лекции/семинара;
 - уметь на практических занятиях объяснить и сформулировать основные задачи модуля, воспроизвести и проанализировать полученный результат);
 - сделать самостоятельно аудиторно и внеаудиторно расчет, спроектировать и правильно (по ГОСТам и СНиПам) оформить проект планировки территории, оценить полученный результат и вынести его на общее обсуждение (презентовать).
 3. Задачи учебной деятельности можно сформулировать как:
 - поиск необходимой информации из различных источников (учебники, словари, справочники, СНиПы, ГОСТы, базы данных интернета, облачное хранилище преподавателей и студентов факультета развитие территорий);
 - обработка учебной информации (проанализировать, сравнить, уметь обобщить полученные данные, классифицировать и сделать выводы по полученным результатам);
 - оформление и представление итогов учебной работы в виде (расчетов, графиков, схем территориального планирования или проекта планировки территории).
 4. Личная мотивация студентов в учебной деятельности («надо» — «могу» — «хочу»):
 - повышение образовательно-культурного уровня;
 - требования соответствию нормативных стандартов (ГОСТ, СНиП);
 - формирование профессиональных компетенций;
 - получение достаточных научно-практических знаний для самообразования;
 - расширение возможностей для самореализации в жизнедеятельности.
 5. Практическое выполнение учебных задач по индивидуальной траектории (учебные операции, приемы, процедуры).
 6. Рефлексия и коррекция учебной деятельности:
 - самоконтроль с последующим взаимоконтролем (составление вопросов и задании, ответы на них);
 - самооценка и взаимооценка учебной деятельности по определенным заранее критериям (сопоставляем планируемый результат с реальным результатом).
 Для самооценки и взаимооценки я предлагаю использовать следующие критерии:
 - «удовлетворительно» — я знаю и понимаю учебный материал, могу воспроизвести при сопровождении преподавателя;
 - «хорошо» — я умею и выполняю самостоятельную учебную работу по индивидуальной траектории;
 - «отлично» — я исследую учебную проблему, оформляю итоги индивидуальной работы, представляю (презентую) их публично с последующей рецензией работы.
 Для взаимооценки целесообразно на практических занятиях использовать рецензию.
 Памятка для составления рецензии студенту:
 - внимательно слушать ответ товарища от начала и до конца;
 7. Определение индивидуальной самостоятельной работы с выходом на поисково-исследовательский уровень, ориентированный на максимальный результат. Выслушиваются пожелания и предложения студентов в организации учебной деятельности.

Для актуализации правильного выбора современных образовательных технологий и внедрению их в практику вузов, в рамках темы: «Деятельностный подход в обучении основам градостроительства и планирования территорий» был проведен опрос «Отношение

студентов к самостоятельной работе». Вопросы в тесте были представлены в презентации «Теоретические основы методики профессионального образования (оценочный компонент)» (автор Литвиненко М.В.) по программе профессиональной переподготовки «Преподаватель высшей школы», что позволит успешно решать сегодня основную дидактическую задачу — учить всех обучающихся, добиваясь планируемых результатов обучения и при этом обеспечивать формирование личности студентов. Тестирование проводилось на факультете развития территорий со студентами 3 и 4 курсов направления подготовки 21.03.02 «Землеустройство и кадастры», было опрошено 80 человек и результаты занесены в таблицу.

По результатам тестирования были выявлены следующие закономерности. Так, подавляющее большинство респондентов уделяют должное внимание самообразованию и полагают, что склонность к самообразованию обуславливается личностными особенностями конкретного студента, самообразование влияет на карьерный рост, самообразование формируется в ходе реализации самостоятельных проектов и с повышением курса доля самостоятельных активностей в образовательном процессе должна возрастать (80%, 94%, 88%, 86% и 78% соответственно). В то же время, значительная доля опрошенных (68%) считают, что умеют организовывать свою самостоятельную работу, но при этом видят ее, скорее в самостоятельном написании научных работ и в научно-исследовательской работе, чем в выступлении на научных конференциях или симпозиумах, как видно на диаграммах, построенных по собранным в ходе опроса данным.

Ранее отмечалось, что студенты связывают карьерные успехи со способностью к самообразованию и самостоятельному усвоению материала и считают закономерным увеличение самостоятельной деятельности на старших курсах, при этом они отрицательно относятся к увеличению общих часов самостоятельной работы или же не могут дать однозначной оценки, как видно из диаграммы, представленной ниже.

Скорее всего, доля студентов, не одобряющих или сомневающих в рациональности увеличения самостоятельных часов в образовательном процессе, связана с тем, что существует неудовлетворенность современным состоянием организации самостоятельной работы в вузе, а также для половины респондентов преподаватель не является ключевой мотивацией в учебе [5].

Таким образом, мы проработали детальный план занятия по дисциплине. Также проведенный опрос иллюстрирует существующую потребность в развитии эффективного самообразования со стороны современных студентов, являющимися ключевыми субъектами образовательного процесса. В качестве *ограничений* данного исследования могут быть упомянуты отсутствие принципов компетентностного и личностно-ориентированного подходов, которые хронологически являются более поздними, чем деятельностный подход в программе разработанного нами курса. В то же время деятельностный подход является настолько комплексным и обширным, что рационально посвятить его систематизации и использованию в обучении отдельное исследование. Среди основных рекомендаций для *дальнейших исследований* по теме стоит отметить именно сопоставление и дополнение нашей модели курса практиками и принципами наиболее современных подходов к обучению.

Список литературы

1. Фокин Ю.Г. Теория и технология обучения: деятельностный подход [Текст]: учеб. пособие для студ. высш. учеб. заведений / Ю.Г. Фокин. — 3-е изд., испр. — М.: Издательский центр «Академия», 2008. — 240 с.
2. Горохов В. Специфика философского осмысления техники [Текст] / В. Горохов // Вестник высшей школы. — 2006. — № 1. — С. 46–51.
3. Приказ Минобрнауки России от 01.10.2015 № 1084 «Об утверждении федерального государственного образовательного стандарта высшего образования по направлению подготовки 21.03.02 Землеустройство и кадастры (уровень бакалавриата)» (Зарегистрировано в Минюсте России 21.10.2015 № 39407).

4. *Елисова М.Б.* Деятельностный подход в обучении // [Электронный ресурс] URL:<http://nsportal.ru/shkola/obshchepedagogicheskie-tekhnologii/library/2014/11/10/deyatelnostnyu-podkhod-v-obuchenii> (дата обращения: 11.05.17).
5. *Кириллина А.Д.* Сущность деятельностного подхода в образовательном процессе // [Электронный ресурс] URL:<http://xn----8sb3aemcew1d.xn--p1ai/sushhnost-deyatelnostnogo-podhoda-v-obrazovatelnom-protseste/> (дата обращения: 06.05.17).



Вербицкий А.С.,

канд. техн. наук, доцент кафедры Информатики,
Российский экономический университета имени Г.В. Плеханова, Москва

Чипчагов М.С.,

канд. техн. наук, доцент Департамента анализа данных,
Финансовый университет
при Правительстве Российской Федерации, Москва

ТЕХНОЛОГИЯ И ПРОГРАММНЫЕ СРЕДСТВА КОМПЛЕКСНОГО УПРАВЛЕНИЯ ОТОБРАЖЕНИЕМ ИНФОРМАЦИИ КОЛЛЕКТИВНОГО ПОЛЬЗОВАНИЯ ДЛЯ ОБУЧЕНИЯ, МОНИТОРИНГА И ПРЕЗЕНТАЦИЙ

Verbitskiy A.S.,

PhD, Department of Informatics,
Russian economic University named after G.V. Plekhanova, Moscow
verb25@yandex.ru

Chipchagov M.S.,

PhD, Department of Data Analysis,
Financial University under the Government of the Russian Federation, Moscow
chip614@mail.ru

TECHNOLOGY AND SOFTWARE FOR INTEGRATED MANAGEMENT OF THE DISPLAY OF INFORMATION OF COLLECTIVE USE FOR TRAINING, MONITORING AND PRESENTATIONS

Аннотация. В статье рассматриваются актуальные недостатки структурных схем подключения и технологий использования мультимедийных проекторов. Для расширения функциональных возможностей проекторов и обеспечения их комплексного использования предлагается продвинутая технологическая структура и программные средства ее реализации. Предлагается логическая схема управления отображением информации коллективного пользования на основе локальной вычислительной сети, состав специального программного обеспечения.

Ключевые слова: средства отображение, информация коллективного пользования, сервер, локальная вычислительная сеть.

Abstract. The article discusses the actual shortcomings of the connection diagrams and technologies for the use of multimedia projectors. To extend the functionality of the projectors and ensure their integrated use, an advanced technological structure and software for its implementation are proposed. A logical scheme for managing the display of information of collective use on the basis of a local computer network, the composition of special software is proposed.

Key words: means display, information of collective use, server, local computer network.

Применяемые в настоящее время структурные схемы подключения и технология использования мультимедийных видеопроекторов и видеопроекторных систем характеризуются следующими недостатками [8; 9]:

- при управлении отображением информации в диалоговом режиме на презентационном экране просматриваются (как на мониторе компьютера) технологические манипуляции оператора с меню, промежуточные экранные сообщения и прочее, что «засоряет» и снижает качество презентации;

- весьма ограничены возможности дистанционного управления отображением информации;
- отсутствуют средства централизованного управления отображением информации с использованием нескольких проекторов;
- не обеспечена возможность коллективного использования проекторов в качестве сетевого ресурса.

Традиционный подход к использованию проекционных средств не позволяет полностью реализовать их преимущества при построении развитых информационных видеомоделей для обучения, мониторинга и презентаций.

Для расширения функциональных возможностей проекторов и обеспечения их комплексного использования предлагается продвинутая технологическая структура и программные средства ее реализации [1; 3]. Предлагается логическая схема управления отображением информации коллективного пользования на основе локальной вычислительной сети.

На *рис. 1* приведено графическое представление реализуемой логической схемы — «веретено» отображения.



Рис. 1. Логическая схема управления отображением информации коллективного пользования — «веретено»

Верхнее основание «веретена» образовано рядом матричных табло и набором мультимедийных устройств, использование которых для отображения информации осуществляется только посредством центрального элемента — сервера отображения информации коллективного пользования (СОИЖП), управляющего потоком заявок на отображение информации коллективного пользования от компьютеров АРМ.

Нижнее основание «веретена» образовано источниками отображаемой информации — рядом АРМ и серверов, оснащенных средствами диалогового и программного взаимодействия с сервером СОИКП. При этом «веретено» поддерживает два контура организации взаимодействия с сервером СОИКП.

Первый контур организуется путем разрешения непосредственной связи каждого из элементов нижнего основания «веретена» с его центральным элементом. Этот контур предназначен для осуществления отдельных презентаций и отображения информации при сопровождении докладов (выступлений) на научно-технических мероприятиях. Вторым контуром предполагается ограничение непосредственных связей с сервером СОИКП для всех источников отображаемой информации, кроме сервера цифровых сценариев (ЦС), «отслеживающего» заданный порядок и время отображения электронных документов, сформированных на других компьютерах. Этот контур предназначен для поддержки КФОРП и других мероприятий, требующих разработки сложных динамически корректируемых (в ходе исполнения) сценариев отображения информации коллективного пользования.

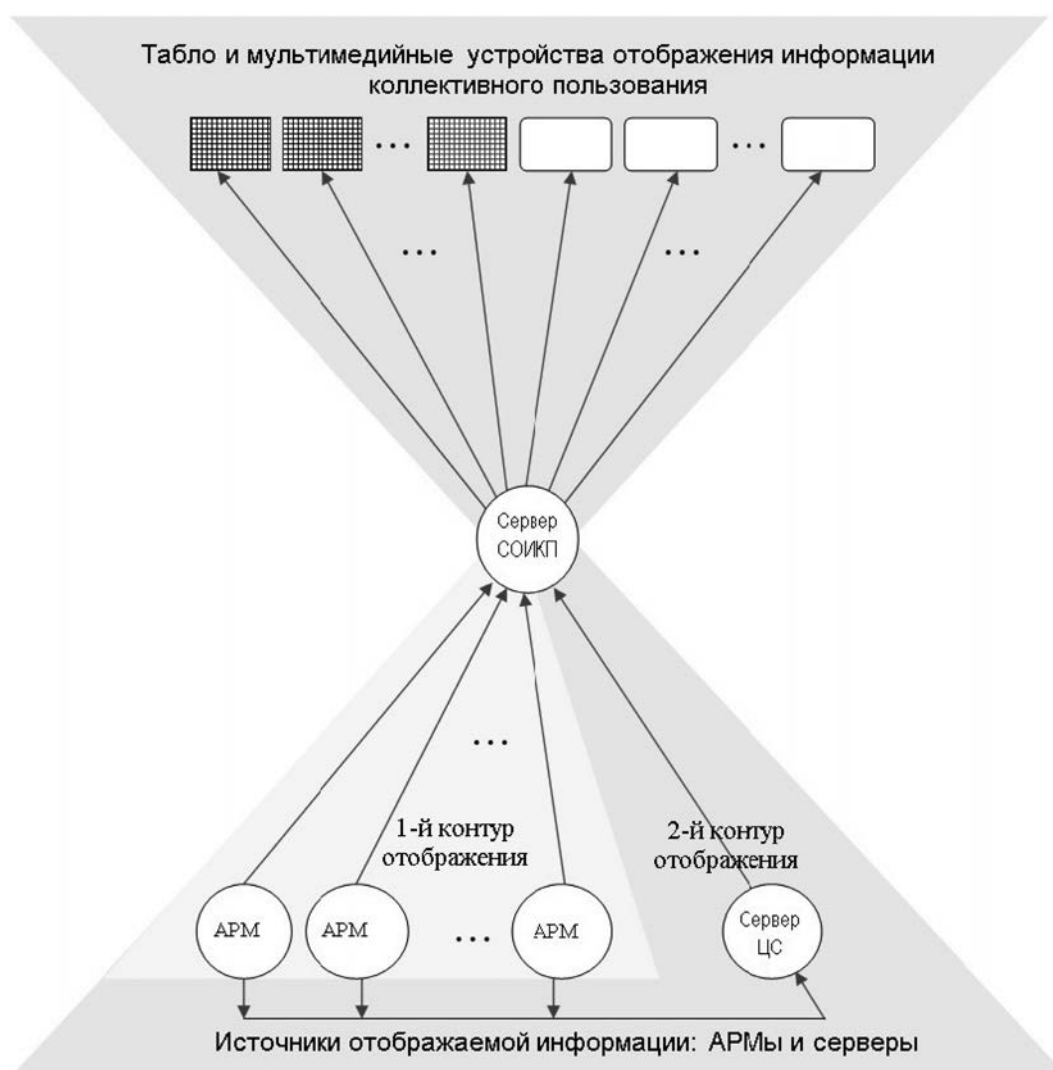
Следует отметить, что централизованные связи, изображенные на схеме «веретено», отражают только логическую сторону взаимодействия [2; 4].

Для построения предлагаемой схемы управления отображением информации с помощью комплекса видеопроекторных средств используется специальное программное обеспечение, включающее следующие основные компоненты.

- Менеджер цифрового сценария (МЦС), обеспечивающий (в отличие от распространенных презентационных программ типа MS Power Point) реализацию сценариев презентаций, в которых задействуется не один, а несколько проекторов. Кроме того, МЦС обеспечивает возможность динамического редактирования сценария без нарушения процесса презентации.
- Диспетчер отображения (ДО), обеспечивающий автоматическое управление доступом к комплексу проекторов как к сетевому ресурсу. Организует очередь заявок на отображение информации с учетом назначенных приоритетов.
- Брокер отображения (БО), обеспечивающий удаленное управление в диалоговом режиме отображением информации на проекторах, объединенных в комплекс средств отображения информации коллективного пользования.

Преимущества использования предлагаемых средств:

- удаленное управление отображением информации с любого компьютера в локальной сети;
- коллективное использование одного или нескольких проекторов с разных автоматизированных рабочих мест в качестве сетевого ресурса
- быстрая разработка и отладка сложного презентационного сценария для системы проекторов;
- автоматическое одновременное отображение информации с помощью нескольких проекторов по единому сценарию;
- независимое редактирование очередных кадров презентации в ходе ее выполнения.

Перечисленные преимущества обеспечивают выигрыш от применения предлагаемой технологии даже при использовании одного проектора, если он включается в состав локальной сети небольшого объекта [5; 7]. Однако, особое значение они приобретают в случае создания многокомпонентных систем отображения типа визионариума для ситуационных центров, центров информационного моделирования обстановки, центров обучения и панорамных презентаций, где требуется управление потоками информации при построении сложных видеомоделей, отображаемых через несколько проекторов.

Список литературы

1. *Вербицкий А.С., Батраков В.А.* Анализ методов обеспечения отказоустойчивости систем специального назначения // Актуальные вопросы современных информационных технологий. Научно-технический сборник № 257. — М.: ВА РВСН им. Петра Великого, 2014.

2. *Вербицкий А.С., Батраков В.А., Андрияш А.Е.* Архитектура и принципы функционирования автоматизированной системы информационного сопровождения специального назначения // Актуальные вопросы современных информационных технологий. Научно-технический сборник № 257. — М.: ВА РВСН им. Петра Великого, 2014.
3. *Вербицкий А.С.* Декомпозиция основной задачи мероприятия обучения персонала (деловой игры) на базе типовых ситуационных центров // Сборник научных трудов ученых и преподавателей Международной межвузовской научно-практической конференции. Вып. 10. — М.: Московский институт предпринимательства и права, 2011. — 696 с.
4. *Вербицкий А.С.* Формализация цифрового сценария мероприятия обучения персонала (деловой игры) на базе типовых ситуационных центров // Сборник научных трудов ученых и преподавателей Международной межвузовской научно-практической конференции. Вып. 10. — М.: Московский институт предпринимательства и права, 2011. — 696 с.
5. *Ильин, Н.И.* Ситуационные центры. Опыт, состояние, тенденции развития / Н.И. Ильин, Н.Н. Демидов, Е.В. Новикова. — М.: МедиаПресс, 2011. — 336 с.
6. *Логинский О.В.* Управление современным вузом на базе развитой информационной системы / О.В. Логиновский, В.Н. Любицын, М.И. Нестеров. — Челябинск: Изд-во ЮУрГУ, 2013. — 539с.
7. *Попов А.А., Вербицкий А.С., Демидов Л.Н.* Человеко-машинное взаимодействие (учебное пособие). — М.: ВА РВСН им. Петра Великого, 2015
8. Ситуационно-аналитический центр Минэнерго России. — <http://www.xn80agflthakqd0d1e.xn--p1ai/Pages/home.aspx>.
9. Ситуационный центр мониторинга и управления чрезвычайными ситуациями ОАО РЖД. — http://rzd.ru/ent/public/ru?STRUCTURE_ID=5185&layer_id=5554&id=379



Крахмалев Д.В.,

канд. техн. наук, доцент кафедры «Бизнес-информатика»,
Финансовый университет при Правительстве Российской Федерации, Москва
e-mail: Dkrakhmalev@fa.ru

Сыцевич Н.Ф.,

Преподаватель кафедры «Специальных вычислительных комплексов,
программного и информационного обеспечения АСУ РВ»,
Военная Академия Ракетных войск стратегического назначения
им. Петра Великого, г. Балашиха
e-mail: nikolayfs@mail.ru

Титов В.А.,

канд. техн. наук, доцент кафедры Информатика в управлении и экономике,
НАНО ВО «Институт мировых цивилизаций», Россия, г. Москва
e-mail: tva23@mail.ru

ПОВЫШЕНИЕ ЖИВУЧЕСТИ В СУПЕРКОМПЬЮТЕРНЫХ СТРУКТУРАХ НА ОСНОВЕ РЕЗЕРВИРОВАННЫХ ИНТЕРФЕЙСОВ

Krakhmalev D. V.,

Candidate of technical Sciences, associate Professor of «Business Informatics»,
Financial University under the Government of the Russian Federation, Moscow
e-mail: Dkrakhmalev@fa.ru

Sytsevich N. F.,

Lecturer in «Special computer systems, software
and information support of ACS RV»,
Peter the Great Stratedic Missile Troops Academy, Balashikha
E-mail: nikolayfs@mail.ru

Titov V. A.,

PhD in Economics, Associate Professor of Department of Informatics,
NANO VO «Institute of world civilizations», Moscow
e-mail: tva23@mail.ru

THE INCREASE OF SURVIVABILITY IN SUPERCOMPUTING STRUCTURES BASED ON REDUNDANT INTERFACES

Аннотация. В статье рассмотрены вопросы построения суперкомпьютерных структур на основе резервированных интерфейсов, в том числе — разработки структуры и архитектуры реконфигурируемой суперкомпьютерной структуры — СКС, использование в качестве основной ячейки построения СКС — мажоритарно-резервированного комплекса. Одним из определяющих условий функционирования СКС являются межмашинные интерфейсы каналов ввода-вывода межмашинного взаимодействия. Придерживаясь концепции применения как правило узких интерфейсов, в ходе исследования в том числе рассматривались интерфейсы цифровых групповых трактов, концепция построения которых была принята за основу.

Ключевые слова: суперкомпьютерные структуры, мажоритарные элементы, комплексирование, резервирование, интерфейсы.

Abstract. The article discusses the construction of supercomputer structures based on redundant interfaces, including the development of the structure and architecture of the reconfigurable

supercomputing structures — SCS, used as the basic unit of construction of SCS — majority-redundant complex. One of the determining conditions for the operation of SCS are the inter-machine interfaces of the input-output channels of the machine-to-machine interaction. Adhering to the concept of the application of generally narrow interfaces, the study also considered interfaces of digital group paths, the concept of which was adopted as a basis.

Key words: supercomputing structure, the majority of the elements, aggregation, redundancy, interfaces.

Целью проводимого исследования является повышение живучести суперкомпьютерных систем при требуемом уровне быстродействия. Для достижения поставленной цели решена задача синтеза структурных и архитектурных вариантов построения функциональных элементов таких систем.

Анализ существующих структур, применяемых при разработке суперкомпьютерных систем (СКС), с использованием интенсивных и экстенсивных методов построения показал, что эти методы не обеспечивают требуемый уровень живучести [1].

Накопленный авторами опыт разработки специальных вычислительных комплексов с большой наработкой на отказ (порядка 100 000 часов) позволил предложить решение задачи, в основе которой лежит новый метод выбора структуры и архитектуры СКС.

С целью повышения живучести при требуемом быстродействии СКС, в работе рассмотрены вопросы:

- разработки структуры и архитектуры реконфигурируемой СКС;
- использования в качестве основной ячейки построения СКС — мажоритарно-резервированного комплекса;
- упрощения схемы модулей комплексирования функциональных частей СКС;
- использования в качестве основного коммутационного оборудования мажоритарных элементов комплектов;
- применения в модулях комплексирования ячеек СКС интерфейсов как широких, так и узких, в основном с разделенными магистралями источников и приемников информации;
- расположения стоек СКС внутри ячеек, а также самих ячеек в СКС.

Приведена постановка задачи разработки имитационной модели функционирования элементов СКС при ее реконфигурировании в различных режимах резервирования.

Требования к надежности, живучести и наращиваемости вычислительных систем, в дальнейшем — ВС, наиболее точно были сформулированы А.В. Каляевым в монографии «Многопроцессорные системы с программируемой архитектурой» [5]. При этом особо подчеркивалось о необходимости обеспечения эффективной системы переключения различных функциональных частей ВС, что невозможно сделать без гибкой мощной коммутации и без возможности программирования архитектуры ВС.

Повысить надежность ВС можно в результате использования при ее конструировании минимального числа различных типов функциональных частей, в дальнейшем — ФЧ, регулярность соединений последних и само-восстанавливаемость каналов связи.

Этим условиям удовлетворяет многопроцессорная система, состоящая из однотипных ФЧ, имеющая возможность перестраивать и автоматически восстанавливать архитектуру ВС.

Надежность может быть также повышена за счет использования методов мажорирования. В многопроцессорных системах, обладающих программируемой коммутацией, эти методы позволяют повышать надежность программным путем за счет резервирования работы наиболее ответственных ФЧ.

В ходе исследования авторами в качестве основного элемента системы предложена схема тройного мажоритарного резервирования комплектов [2]. При этом рассмотрена работа резервированных комплектов в режимах резервирования 1001, 1002, 1003, 2002, 2003. Решены вопросы синхронизации работы мажоритарно-резервированных комплектов, в том числе с учетом времени перекося сигналов между комплектами [3]. Показана возможность наращивания архитектуры системы за счет однородности ее построения.

Перестройка архитектуры системы производится за счет перепрограммирования схемы управления мажоритарными элементами в каждом из резервированных комплектов в соответствии с программно-задаваемыми признаками резервирования.

В общем виде структурная схема сегмента ВС представлена на *рис. 1*. ВС представляет собой ячеистую сотовую структуру, основным элементом каждой ячейки которой являются три программно-управляемых комплекта, связанных между собой межкомплектными связями, обеспечивающими доступ к мажоритарным элементам одноименных сигналов соседних комплектов.



Рис. 1. Структурная схема сегмента вычислительной системы

На *рис. 2* изображена схема системы комплексов одной ячейки, где А, Б, В, это резервированные комплекты ячейки; МСИ-А, МСИ-Б, МСИ-В это магистрали системных интерфейсов комплектов А, Б, В соответственно. В качестве исходных данных для схем резервирования введены следующие обозначения:

- 1) С — сигнал своего комплекта;
- 2) Л — сигнал левого комплекта;
- 3) П — сигнал правого комплекта.

При этом для комплектов А, Б, В в качестве своего, левого и правого будут комплекты:

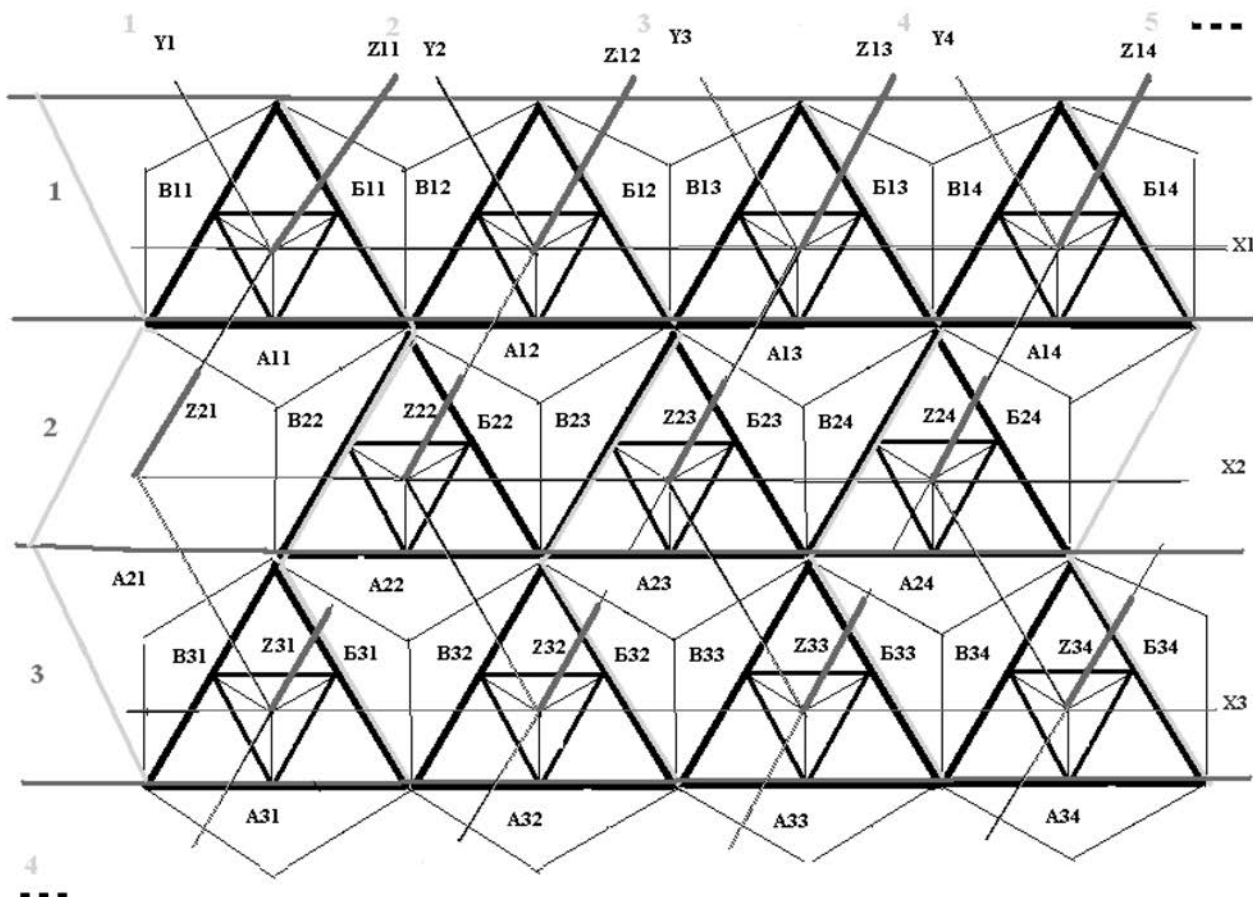
- 1) для комплекта А: свой — А, левый — В, правый — Б;
- 2) для комплекта Б: свой — Б, левый — А, правый — В;
- 3) для комплекта В: свой — В, левый — Б, правый — А;

Очевидно, что если комплекты одной ячейки расположить относительно друг друга как показано на *рис. 2*, возникает проблема синхронизации в работе комплектов из-за разницы в длине межкомплектных связей между ближними и дальними комплектами, а значит и в разнице времен распространения сигналов между ними. На *рис. 1* эта проблема устранена за счет расположения резервированных комплектов по сторонам равностороннего треугольника, например А11, Б11, В11, межкомплектные связи в этом случае имеют одинаковую длину между соседними комплектами.

Проблемы синхронизации работы в микропроцессорных структурах подробно рассмотрены в работах [6; 7], в том числе применительно к системам с тройным мажоритарным резервированием — в работах [3; 4].



Рис. 2. Схема системы комплексирования комплектов одной ячейки

В работе [2] рассмотрена работа мажоритарно-резервированного комплекта с тройным резервированием в режимах: резервированном — 2003, дублированном — 1002, 2002, повторительном — 1001, 1002, 1003. В частности, обеспечение работы в этих режимах мажоритарных элементов, стало возможным из-за введения признаков резервирования в схемы формирования сигналов управления мажоритарными элементами. Введение признаков резервирования также позволяет комплектам любой ячейки работать независимо друг от друга, что в свою очередь позволяет создать гибкий механизм реконфигурирования ВС в процессе работы. При этом упрощается схема комплексирования функциональными частями ВС. Мажоритарные элементы периферийного оборудования могут выполнять функции коммутаторов ВС.

Что касается интерфейсов, то авторы предлагают использовать преимущественно узкие синхронные и синхронно-асинхронные интерфейсы с однонаправленной передачей данных по симметричным цепям, добавляя в них с целью повышения быстродействия сигналы управления взаимодействием, в частности сигналы измерения времени распространения от передатчика к приемнику сигналов синхронизации, а также измерения времени перекодов сигналов синхронизации и данных на приемной стороне.

На рис. 3 представлена структурная схема одной ячейки комплекса, где А, Б и В являются задатчиками магистралей источников и приемников информации соответствующих комплектов. Авторы предлагают с целью повышения быстродействия в схемах процессоров вводить отдельно интерфейсы источников информации (ИИ) и интерфейсы приемников (ИП) информации.

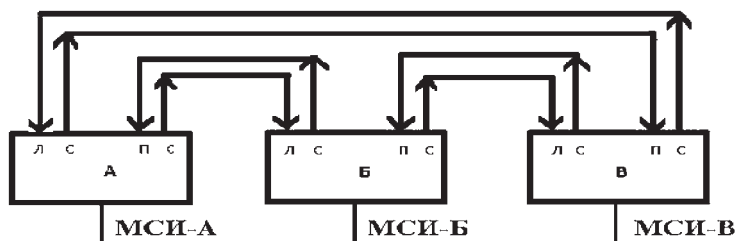
Задачи разработки имитационной модели функционирования элементов СКС при ее реконфигурировании в различных режимах резервирования, а также анализ эффективности функционирования телекоммуникационной сети, соответствующей ВС, представленной на рис. 1, упрощается из-за соблюдения условий мультифрактального характера трафика.

В ходе разработки ВС авторы придерживались соблюдения условий самоподобия, характерных для топологии фрактальных структур.

На рис. 4 представлена структурная схема комплексирования ВС, где СГМКОМ — сегментаторы-коммутаторы ВС. Связь между отдельными ячейками сегментов комплекса и между сегментами ВС осуществляется по координатам X, Y, Z. В качестве проводящей среды каналов связи предлагается использовать оптические или любые другие проводные линии связи. Предпочтение авторы отдают каналам связи цифровых групповых трактов приема-передачи. Сегментаторы обеспечивают полную доступную схему связи между всеми функциональными частями ВС.

В зависимости от конфигурации ВС сегментаторы-коммутаторы могут иметь различную архитектуру построения. Одним из определяющих условий функционирования СГМКОМ являются межмашинные интерфейсы каналов ввода-вывода межмашинного взаимодействия. Придерживаясь концепции применения как правило узких интерфейсов, в ходе исследования в том числе рассматривались интерфейсы цифровых групповых трактов, концепция построения которых была принята за основу. Рассмотрим пример такого применения.



Рис. 3. Структурная схема одной ячейки комплекса



Рис. 4. Структурная схема комплексирования сегментов ВС

В качестве ячейки ВС будем использовать мажоритарно-резервированный комплекс, рассмотренный выше. На рис. 5 приведена структура одного сегмента при организации матрицы 6×5. Связи между ячейками показаны сплошной линией.

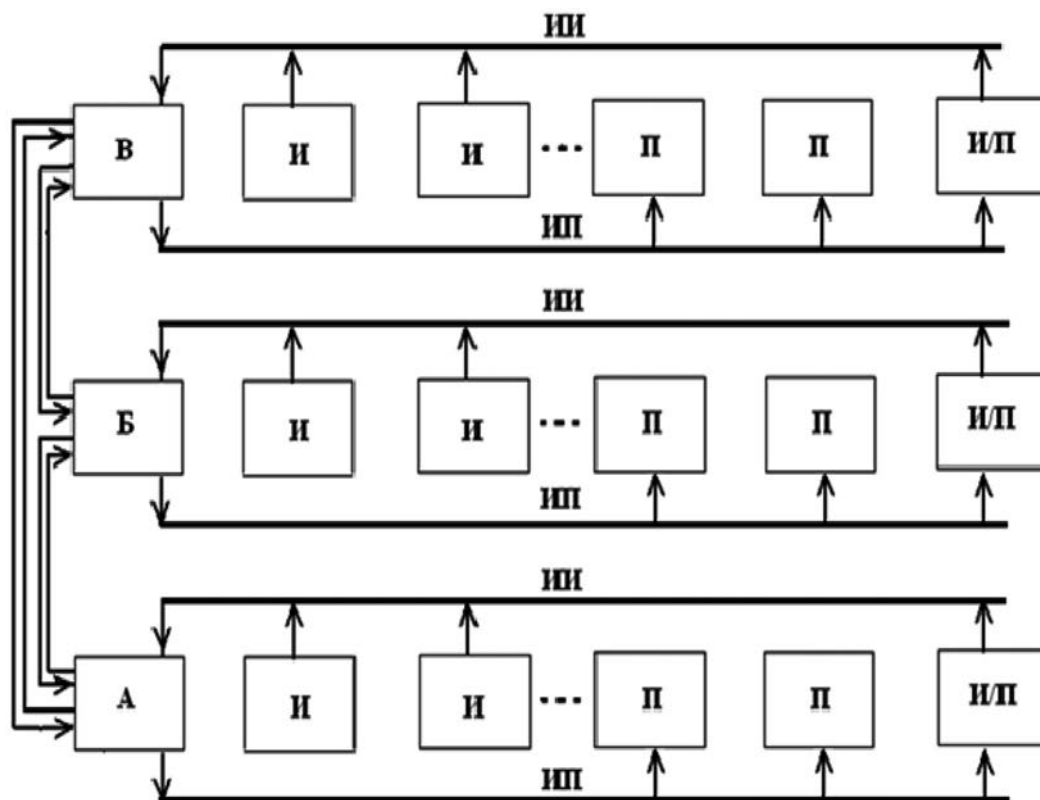
Каждому комплексу ячейки сегмента соответствует каналный интервал потока. Для организации передачи данных между ячейками используем три взаимосвязанных потока: данные интерфейса источников информации, данные интерфейса приемников информации, адреса источников/приемников информации. Для передачи адресов источников и приемников информации предлагается использовать один поток. При этом, номера каналных интервалов потоков соответствуют номерам ячеек одного сегмента ВС. Содержимое каналных интервалов адресного потока представляет собой двоичный код

адреса приемника информации, который состоит из адреса потока информации сегмента (три старших разряда) и адреса соответствующего ему канального интервала приемника информации (пять младших разрядов). Поток адресов источников/приемников информации необходим для формирования содержимого адресного запоминающего устройства СГМКОМ. Адрес приемника информации, в том числе номер сегмента и номер его канального интервала, формирует сам источник информации, записывая его в канальный интервал, номер которого соответствует номеру канального интервала источника соответствующего сегмента. Номер сегмента источника СГМКОМ определяет по номеру адресного потока. На Рис.6 приведена структурная схема организации потоков рассматриваемой ВС, где АП-С_і — адреса приемников информации потока і-го сегмента; АИ-С_і — адреса источников потока і-го сегмента; ИИ-і — данные интерфейса источника потока і-го сегмента; ИП-і — данные интерфейса приемника потока і-го сегмента; МХ — мультиплексоры; ЗУ-А — запоминающее устройство адресов сегментов и канальных интервалов источников информации; ЗУ-Д — запоминающее устройство данных сегментов и канальных интервалов источников информации; Д1/Д0 — вход/выход запоминающих устройств; А — адреса ячеек ЗУ-А, ЗУ-Д. На рис. 6 не показаны цепи управления и синхронизации работы СГМКОМ.

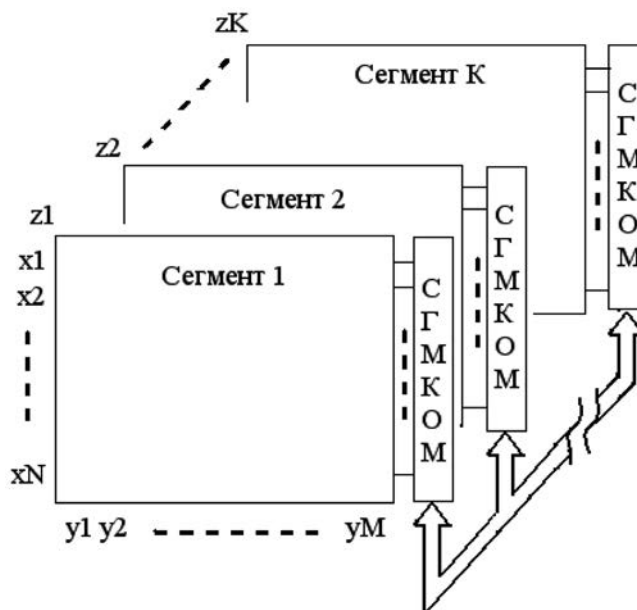

Рис. 5. Структура одного сегмента при организации матрицы 6×5

В ЗУ-А адрес ячейки соответствует адресу приемника информации, в том числе адрес сегмента и номер канального интервала адресного потока, а в ЗУ-Д соответственно источника информации. В ЗУ-А данные ячейки соответствуют адресам источника информации для соответствующего адреса приемника. В ЗУ-Д данные ячейки соответствуют данным канальных интервалов интерфейса источника. Использование концепции время-импульсного уплотнения позволит производить обмен информацией между абонентами ВС по полnodоступной схеме. В потоках ИИ и ИП может передаваться информация любого вида, в том числе например:

- 1) запросы на осуществление доступа источника в тому или иному приемнику;
- 2) выбор протокола обмена между источником и приемником;
- 3) перераспределение канальных интервалов между абонентами ВС;
- 4) адреса источников и приемников данных;
- 5) коды функций, команды или состояния;
- 6) суб-адреса;
- 7) указатели параметров обмена, в том числе длины передаваемого пакета данных;
- 8) собственно данные;
- 9) рамки кадра или защитная информация;
- 10) и т. п.

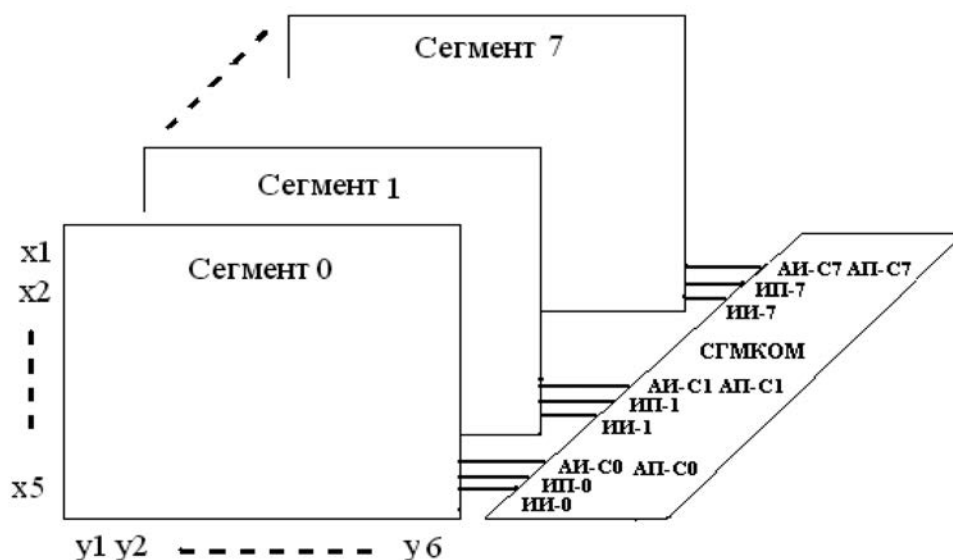

Рис. 6. Структурная схема организации потоков СГМКМ рассматриваемой ВС

Выводы

С целью повышения живучести при требуемом быстродействии СКС, в работе рассмотрены вопросы разработки структуры и архитектуры реконфигурируемой суперкомпьютерной структуры. Приведена постановка задачи разработки имитационной модели функционирования элементов СКС при ее реконфигурировании в различных режимах резервирования.

Список литературы

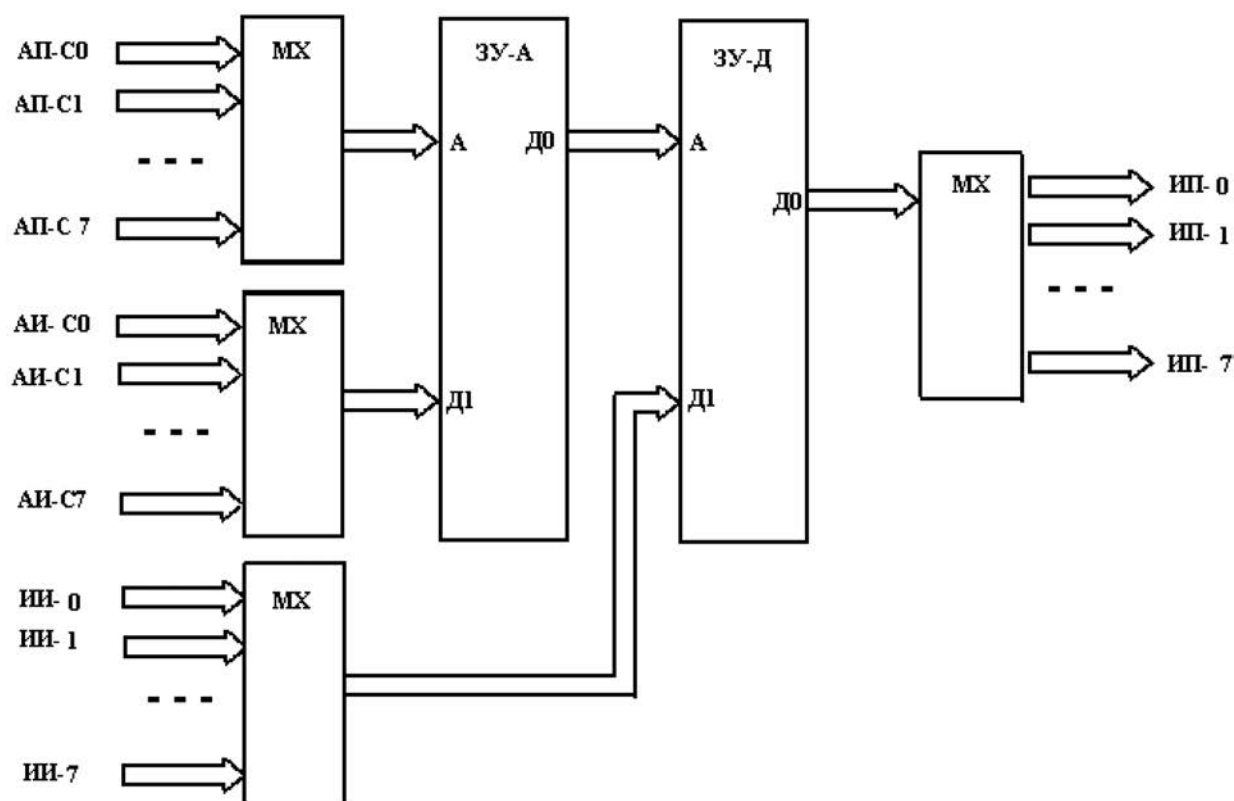
1. Мельников А.К. Исследование путей модернизации реконфигурируемых вычислительных систем // Известия ЮФУ. Технические науки. — 2014. — № 12. — С. 83–89.
2. Ксенофонтов А.С., Сыцевич Н.Ф., Кулиев Р.С., Сыцевич С.Н. Повышение живучести мажоритарно-резервированных систем управления // Известия КБНЦ РАН. — Нальчик, 2015. — № 6 (68). — Том II. — С. 100–104.
3. Сыцевич Н.Ф., Кулиев Р.С., Москаленко Л.А., Молов М.З. Синхронизация работы мажоритарных элементов резервированных комплектов систем управления // Современные наукоемкие технологии. — 2016. — № 8 (2). — С. 261–264.
4. Сыцевич Н.Ф., Кулиев Р.С., Крахмалев Д.В., Жабоев Ж.Ж. Мажоритирование сигналов с допустимым уровнем рассогласования в мажоритарно-резервированных системах // Современные наукоемкие технологии. — 2017. — № 5. — С. 73–77.
5. Каляев А.В. Многопроцессорные системы с программируемой архитектурой. — М.: Радио и связь, 1984. — 240 с.
6. Сухман С.М., Бернов А.В., Шевкопляс Б.В. Синхронизация в телекоммуникационных системах. Анализ инженерных решений. — М.: Эко-Трендз, 2003. — 272 с.
7. Шевкопляс, Б.В. Микропроцессорные структуры. Инженерные решения. Дополнение первое: Справочник / Б.В. Шевкопляс. — М.: Радио и связь, 1993. — 256 с.



Кублик Е.И.,
канд. технич. наук,
доцент департамента анализа данных,
принятия решений и финансовых технологий,
Финансовый университет
при Правительстве Российской Федерации, Россия, Москва
e-mail: Ekublik@fa.ru

КРОСС-ДЕВАЙС ТАРГЕТИНГ В СОВРЕМЕННЫХ УСЛОВИЯХ

Kublik E.I.,
Ph.D., Associate Professor of the Department
of Data Analysis, Decision Making and
Financial Technologies Financial University
under the Government of the Russian Federation, Russia, Moscow
e-mail: Ekublik@fa.ru

CROSS-DEVICE TARGETING IN MODERN CONDITIONS

Аннотация. В статье рассматривается технология применения кросс-девайс таргетинга в современных условиях. Представлены виды таргетинга: тематический, контекстный, географический, таргетинг по времени, социально-демографический таргетинг, поведенческий таргетинг. Приведены особенности ретаргетинга. Рассмотрены подходы, применяемые при решении задачи кросс-идентификации пользователей, а также основные этапы процесса таргетинга.

Ключевые слова: кросс-девайс модель, конверсионность, ретаргетинг, таргетинг.

Abstract. In the article the technology of application of cross-targeting targeting in modern conditions is considered. The types of targeting are presented: thematic, contextual, geographic, time targeting, social-demographic targeting, behavioral targeting. Features of retargeting are given. The approaches used to solve the problem of cross-identification of users, as well as the main stages of the targeting process, are considered.

Key words: cross-device model, conversion, retargeting, targeting.

Для выхода в сеть все большее количество пользователей ежедневно использует различные устройства. Так, при поиске и выборе определенного товара покупатель может использовать компьютер, затем планшет и мобильный телефон. При этом данные устройства, как правило, будут персональными. «Совершить покупку или заказать услугу с маленького экрана смартфона или планшета затруднительнее, чем с десктопа», — отметил и старший аналитик «Google Россия» Станислав Видяев на конференции Google Think Performance [1], говоря о неизбежности внедрения кросс-девайс отслеживания уникальных пользователей. Поэтому в настоящее время возрастает количество компаний заинтересованных в использовании технологий, позволяющих обнаруживать интернет-активность пользователей на данных устройствах. Необходимо уметь определять девайсы и местоположение пользователя, учитывать его привычки и поведенческие геоданные, применять различные решения для разных устройств, чтобы впоследствии использовать данную информацию для улучшения взаимодействия с потенциальным клиентом [3; 4; 5]. Поэтому использование таргетинга при продвижении товаров и услуг может значительно повысить прибыль.

Таргетинг (от *англ.* target — цель) — это маркетинговый механизм, при помощи которого из всего числа интернет-пользователей можно выделить только ту целевую аудиторию, которая соответствует определенным критериям (географический, социально-демографический и др.), и донести до нее рекламную информацию [6; 7].

Выделяют следующие виды таргетинга:

- тематический таргетинг;
- контекстный таргетинг;
- географический таргетинг (геотаргетинг);
- таргетинг по времени;
- социально-демографический таргетинг;
- поведенческий таргетинг (behavioral targeting, BT);
- ретаргетинг.

Рассмотрим данные виды таргетинга подробнее.

Тематический таргетинг основан на показе рекламных сообщений на различных информационных площадках, которые соответствуют predetermined тематике.

Контекстный таргетинг основан на поисковых запросах. Потенциальный покупатель уже ищет товар, который вы продаете и воспринимает рекламу как рекомендацию.

Географический таргетинг основан на демонстрации рекламной продукции целевой аудитории с ограничением по географическому принципу, ограничиваясь определенным географическим регионом, который выбрал рекламодатель.

Таргетинг по времени основан на представлении рекламы в определенные промежутки времени суток или дней недели используя временные предпочтения целевой аудитории.

Социально-демографический таргетинг основан на сосредоточении представления рекламной продукции для определенного пола, возраста, социального статуса, дохода и др.

Поведенческий таргетинг основан на использовании механизма поиска информации о действиях пользователя: местах нахождения, маршрутах, покупках и др.

Отдельно необходимо выделить *ретаргетинг*, который основан на показе рекламной продукции пользователям, которые посетили на сайте и совершили какое-либо целевое действие.

Следовательно, при использовании ретаргетинга необходимо выделить следующие категории пользователей:

- пользователи, которые совершили определенное целевое действие (посетили сайт);
- пользователи, которые не совершили целевое действие (например не посетили определенный сайт).

При использовании Яндекс.Метрики различных пользователей можно обращаться даже к тем людям, которые посещали другие сайты, совершив там целевые действия или не совершив их.

Данный механизм в настоящее время приобретает все более высокую популярность, однако использование ретаргетинга может как увеличить, так и снизить эффективность показа контекстной рекламы.

Таким образом, таргетинг представляет собой симбиоз рекламного механизма и механизма сегментирования пользователей.

Поэтому становится все более актуальной задача кросс-идентификации пользователей.

Рассмотрим подходы, применяемые при решении данной задачи.

Детерминистический подход основан на отслеживании детерминированных данных (также называемых «первичными данными») пользователя. Данный способ считается самым точным способом идентификации потребителей. Например, когда клиент делает онлайн-покупку и вводит информацию о себе, такую как имя, фамилия, электронную почту, номер телефона, номер кредитной карты и др. Все это детерминированные данные. В следующий раз, когда потребитель войдет в систему с идентификатором пользователя и паролем, связанным с данной идентифицирующей информацией, можно с высокой степенью уверенности определить, кто этот человек.

Вероятностный подход основан на применении вероятностных алгоритмов для анализа поведения покупателей при использовании различных устройств. Вероятностный подход по определению, включает либо неизвестные данные, либо такой широкий массив известных данных, что детерминированные модели теряют свою точность [2].

При совокупном применении детерминистического и вероятностного подхода конверсионность значительно увеличивается.

Рассмотрим основные этапы процесса таргетинга:

- сбор информации;
- мониторинг потребителей (на данном этапе отслеживаются вкусы потребителей, производится сбор информации о посещенных страницах, результатах поисковых запросов, действиях пользователей в сети);
- анализ информации (на данном этапе производится анализ огромного массива данных, полученного на первом этапе с целью выявления различных групп пользователей);
- формирование и размещение рекламы (на данном этапе предварительно отобранным группам пользователей демонстрируются различные рекламные продукты);
- анализ продаж (на данном этапе производится оценка эффективности применяемым способом таргетинга);
- новая рекламная кампания.

Таким образом, применение различных способов таргетинга значительно повышает продажи, а внедрение эффективно работающей кросс-девайс модели позволит в недалеком будущем использовать кросс-канальную модель, которая может стать настоящей маркетинговой революцией.

Список литературы

1. *Видяев С.* «Google Think Performance: кросс-девайс отслеживание уникальных пользователей» // YouTube. AdWordsRussia, 16 June 2015. Web. 03 May 2016. / <https://www.youtube.com/watch?v=HxcjS-DIsn8>.
2. *Будко Н.П., Будко П.А., Булгаков О.Ю.* и др. Интеллектуализация сложных систем: язык схем радикалов в проблемных вопросах предпроектных исследований, оснащения, сопровождения систем и в экспериментальных задачах внедрения критических наукоемких технологий / Тематический выпуск «Интеллектуализация сложных систем» / Под ред. А.В. Чечкина и А.В. Рожнова // Информационно-измерительные и управляющие системы. — 2009. — Т. 7. — № 3. — 92 с.
3. *Кублик Е.И., Батраков В.А., Вербицкий А.С.* Проблемные вопросы кросс-девайс таргетинга // Нейрокомпьютеры и их применение Тезисы докладов. — 2017. — С. 275–276.
4. *Кублик Е.И., Рожнов А.В.*, Представление логической структуры сложной системы как прототипа вложенной онтологии внутреннего языка схем радикалов для описания восприятия в когнитивных технологиях/подраздел коллективной монографии «интеллектуализация сложных систем...» / Под ред. А.В. Чечкина и А.В. Рожнова. Ч. 2. // Информационно-измерительные и управляющие системы. — 2009. — № 3. — С. 28.
5. *Рожнов А.В., Нечаев В.В., Гончаренко В.И., Лычев А.В., Лобанов И.А.* Интеграция компонентов виртуальной семантической среды и обобщенной модели анализа среды функционирования // Современные информационные технологии и ИТ-образование. — 2016. — Т. 12. — № 3-1. — С. 187–194.
6. Таргетированная реклама в социальных сетях: Полное руководство / Рустам Назипов. — М: Издательство БИЛИНГВА, 2016 год. — 224 с.: ил. — (Библиотека Академии Лидогенерации).
7. Таргетированная реклама. Точно в яблочко. Как быстро и дешево получать клиентов из социальных сетей / Щербаков Сергей. — М: Издательство Питер, 2018 год. — 352 с.



Снежинская Антонина Всеволодовна,

бакалавр,

Национальный исследовательский университет

«Высшая школа экономики»

e-mail: snejinskantonina@mail.ru

РЕГИСТРАЦИОННЫЙ АНАЛИЗ КАК ОСНОВА КУЛЬТУРЫ ИНТЕЛЛЕКТУАЛЬНОЙ СОБСТВЕННОСТИ

Snezhinskiy Antonina V.,

bachelor of science,

national research University “Higher school of Economics”

e-mail: snejinskantonina@mail.ru

REGISTRATION ANALYSIS AS THE BASIS OF AN INTELLECTUAL PROPERTY CULTURE

Аннотация. В данной работе рассмотрено современное состояние авторского права в России. Даны методические рекомендации по созданию специального патентного ведомства. Помимо это был проведен анализ угроз и возможностей функционирования данного нового ведомства.

Ключевые слова: регистрация, патенты, авторское право.

Abstract. In this paper we consider the current state of copyright in Russia. Methodical recommendations on creation of special patent office are given. In addition, an analysis of the threats and opportunities for the functioning of this new Agency was carried out.

Key words: registration, patents, copyright.

Так как регистрационный анализ направлен на создание культуры авторского права, важно дать определение, какое значение в данном исследовании вкладывается в понятие авторского права. С одной стороны, авторское право призвано поддерживать экономический оборот результатов интеллектуальной деятельности и в целом способствовать развитию творчества. С другой стороны, авторское право отражает баланс коммерческих интересов правообладателей и интересов общества на свободное культурное развитие, доступ к информации и знаниям.

Однако российское законодательство сохраняет инертность в своем развитии. 70 глава «Гражданского кодекса Российской Федерации» от 18.12.2006 № 230-ФЗ (ред. от 01.07.2017) посвящена понятию авторского права, а также условиям его охраны и ответственности за нарушения авторского права. В то же время, законодательство об интеллектуальной собственности в любой современной стране основывается на положениях международных договоров (соглашений и конвенций). Российская Федерация является членом подавляющего большинства таких договоров:

- Всемирная конвенция об авторском праве от 06.09.1952 г. (пересмотренная в Париже 24.07.71 г.).
- Бернская конвенция об охране литературных и художественных произведений (Парижский Акт, 24.07.71 г.).
- Российская Федерация признает непосредственное действие Бернской конвенции на своей территории. Российские суды ее применяют непосредственно при решении вопросов защиты прав иностранных правообладателей. Присоединение России к Бернской конвенции состоялось в 1995 году, а в 2004 году были отменены последние положения нашего законодательства, которые могли ей противоречить.
- Конституция РФ и Гражданский кодекс РФ исходят из приоритета международных договоров.

- Конвенция об охране интересов производителей фонограмм от незаконного воспроизводства их фонограмм (Женева, 29.10.71 г.).
- Международная конвенция по охране прав исполнителей, изготовителей фонограмм, вещательных организаций (Рим, 26.10.1961 г.).
- Договор ВОИС по авторскому праву (Женева, 20.12.96 г.).
- Договор ВОИС по исполнениям и фонограммам (Женева, 20.12.96 г.).
- Парижская конвенция об охране промышленной собственности (от 20.03.83 г.).
- Евразийская Патентная Конвенция.
- Договор о патентном праве.

Административные функции в отношении почти всех международных договоров в области интеллектуальной собственности выполняет Всемирная организация интеллектуальной собственности (ВОИС, www.wipo.org), являющаяся специализированным учреждением ООН.

Известно, что в России один из самых высоких уровней пиратства. Наблюдается положительная тенденция снижения уровня пиратства. Уровень пиратства в России снизился с 87% в 2003 до 80% в 2006 году, а по сравнению с 2005 годом уровень пиратства в России снизился на 3 процентных пункта. Более того, Россия покинула список 20 стран с самым высоким уровнем пиратства в мире, среди которых находятся такие государства как Армения (95%), Вьетнам (88%), Пакистан (86%), Украина (84%), Алжир (84%), Китай (82%). И хотя, как следует из приведенной статистики, уровень пиратства падает, он по-прежнему остается на очень высоком уровне. Это вызвано отнюдь не объемом ответственности, не плохим законодательством, это, прежде всего, вызвано культурой нашего общества.

С целью укрепления российской культуры авторского права и модернизации процесса охраны интеллектуальной собственности предлагаем создать специальное науковедческое ведомство. Предполагаемая цель данного ведомства заключается в создании условий интенсификации формирования терминологической базы при повышении требований к авторству лиц, в том числе и на международном уровне, создающих интеллектуальный продукт в виде понятий ранее не существовавших при функционировании широкой научной общественности. Профессор Константин Александрович Кирсанов предложил ряд из двенадцати задач для подобного ведомства. Рассмотрим каждую из задач подробнее, так как на мой взгляд, данный перечень является наиболее полным и дает максимально широкое понимание предназначения данного ведомства. Задачи науковедческого ведомства:

- 1) фиксация лицом (лицами), занимающимся интеллектуальной деятельностью, что **в результате осмысления решения творческой задачи сформулировано новое понятие**, которое может быть выражено термином — ранее не используемом широкой научной общественностью;
- 2) выявление **целесообразности** лицом (лицами) создавшим новый термин фиксации результата интеллектуальной деятельности, с осознанием вклада вносимого в мировую сокровищницу научной мысли;
- 3) формирование **заявки в установленном порядке** на регистрацию созданного термина для фиксации авторства и определения границ притязаний;
- 4) **передача в установленном порядке** заявки лицом, претендующим на регистрацию нового термина для использования его широкой научной общественностью;
- 5) **регистрация специальной организацией**, ответственной за качество использования создаваемого терминологического аппарата, далее организация, фиксирующая новый термин, в установленном порядке;
- 6) **анализ качества заявки** на предмет соответствия принятым требованиям организацией фиксирующей новые термины, а также правилам и нормам морально-этического характера, являющимися базовыми в функционирующей цивилизации;
- 7) **публикация** в одном из журналов, принадлежащих организации, заявки, в которой изложена суть претензий на фиксацию/регистрацию нового термина, созданного в ходе интеллектуальной деятельности конкретным лицом (лицами) в четко обозначенный период времени;

- 8) **сбор** организацией фиксирующей новые термины возражений третьих лиц на предмет оспаривания прав, на которые претендуют авторы, создавшие интеллектуальный продукт и имеющие намерения зафиксировать его, как смысловую единицу при функционировании широкой научной общественности;
- 9) **обработка поступивших возражений** третьих лиц на предмет оспаривания прав, на которые претендуют авторы, создавшие интеллектуальный продукт и имеющие намерения зафиксировать его, как смысловую единицу при функционировании широкой научной общественности, с определением целесообразности принятия выдвинутых претензий;
- 10) формулирование при возникновении объективных условий **причин отказа** в дальнейшей работе над заявкой организацией фиксирующей новые термины и передача имеющихся возражений лицу (лицам) претендующим на фиксацию нового интеллектуального продукта;
- 11) **экспертиза**, в случае отсутствия возражений третьих лиц, заявки на предмет регистрации и выдаче свидетельства установленного образца, организацией фиксирующей новые термины, лицам, претендующим на фиксацию нового интеллектуального продукта;
- 12) **выдача** свидетельства установленного образца, лицам, создавшим новый интеллектуальный продукт, который целесообразно использовать широкой научной общественностью.

В качестве обоснования создания специального науковедческого ведомства необходимо выделить следующие компоненты. Во-первых, данное ведомство будет способствовать развитию бесконфликтной социальной среды. Во-вторых, ведомство приведет к повышению качества научных работ. С одной стороны, исследователи будут заинтересованы в написании качественных текстов, обладающих реальной научной новизной. С другой стороны, благодаря тщательному отбору, более качественные работы будут получать большее освещение в широких источниках. В-третьих, ведомство будет контролировать соблюдение интеллектуальных прав на всех этапах проектирования, разработки и реализации нового проекта. Все эти компоненты, в совокупности проявляя эффект синергии, обеспечат правовую охрану вновь вводимых терминов и/или понятий.

Настоящие методические указания и рекомендации имеют несколько сфер применения:

- фиксация вновь вводимых и введенных ранее терминов и/или понятий;
- регистрация вновь вводимых и введенных ранее терминов и/или понятий;
- определение новизны терминов и/или понятий.

Возможные трудности и угрозы рассмотрел в своем исследовании «Проблемы создания словаря-справочника (базы данных) инноватики (теории изменений)» Кирсанов Константин Александрович.

Порядок подачи заявки на выдачу охранного документа для новых терминов будет максимально простым и прозрачным. На первом этапе необходимо ознакомиться с методическими рекомендациями к содержанию и последовательности действий по осуществлению фиксации и регистрации новых терминов и/или понятий. На втором этапе следует заполнить специальный бланк заявительного формуляра.

Среди субъектов Субъекты правоотношений, которые могут выступать правообладателями исключительных прав на введенные в оборот термины и/или понятия находятся автор, работодатель, а также третьи лица.

В данной работе было рассмотрено современное положение авторского права. Исследователь обосновал создание специального науковедческого ведомства, обозначил его основные цели, а также дал ряд методологических рекомендаций.

Список литературы

1. Гражданский кодекс Российской Федерации часть первая от 30 ноября 1994 г. № 51-ФЗ, часть вторая от 26 января 1996 г. № 14-ФЗ, часть третья от 26 ноября 2001 г. № 146-ФЗ, часть четвертая от 18 декабря 2006 г. № 230-ФЗ (с изменениями от 23 июля 2008 г.) ГК

РФ часть 4. Часть первая, часть вторая и часть третья Гражданского кодекса РФ введены в информационный банк отдельными документами (в ред. Федеральных законов от 01.12.2007 N 318-ФЗ, от 30.06.2008 N 104-ФЗ, от 08.11.2008 N 201-ФЗ) Раздел VII. ПРАВА НА РЕЗУЛЬТАТЫ ИНТЕЛЛЕКТУАЛЬНОЙ ДЕЯТЕЛЬНОСТИ И СРЕДСТВА ИНДИВИДУАЛИЗАЦИИ.

2. Федеральный закон от 26 июля 2006 г. № 135-ФЗ «О защите конкуренции» (с изменениями от 30 июня 2008 г.).
3. Федеральный закон от 29 июля 2004 г. № 98-ФЗ «О коммерческой тайне» (с изменениями от 24 июля 2007 г.).
4. Федеральный закон от 23 августа 1996 г. № 127-ФЗ «О науке и государственной научно-технической политике» (с изменениями от 23 июля 2008 г.).
5. Федеральный закон от 21 июля 2005 г. № 94-ФЗ «О размещении заказов на поставки товаров, выполнение работ, оказание услуг для государственных и муниципальных нужд» (с изменениями от 23 июля 2008 г.)
6. Постановление Правительства РФ от 17 ноября 2005 г. № 685 «О порядке распоряжения правами на результаты научно-технической деятельности».
7. ГОСТ Р15.011-96 «Государственный стандарт Российской Федерации «Система разработки и постановки продукции на производство. Патентные исследования» (ГОСТ Р15.011-96).
8. Инструкция по экспертизе объектов техники на патентную чистоту. — М.: ЦНИИПИ, 1975.
9. Методические рекомендации по проведению патентных исследований. — М.: ВНИИПИ, 1988.
10. *Скорняков Э.П., Омарова Т.Б., Челышева О.В.* Методические рекомендации по проведению патентных исследований. — М.: ИНИЦ Роспатента, 2000.
11. *Фейгельсон В.М.* Методика и практика экспертизы объектов техники на патентную чистоту. — М.: ИНИЦ Роспатента, 2001.
12. ГОСТ 15.012-84 «Патентный формуляр».



Чипчагов М.С.,

канд. техн. наук,
доцент Департамента анализа данных,
Финансовый университет
при Правительстве Российской Федерации, Москва
e-mail: chip614@mail.ru

Вербицкий А.С.,

канд. техн. наук,
доцент кафедры Информатики,
Российский экономический университета
имени Г.В. Плеханова, Москва
e-mail: verb25@yandex.ru

Титов В.А.,

канд. техн. наук,
доцент кафедры Информатика в управлении и экономике,
НАНО ВО «Институт мировых цивилизаций», Россия, г. Москва
e-mail: tva23@mail.ru

ЗАЩИЩЕННОСТЬ ИНФОРМАЦИИ В РАСПРЕДЕЛЁННЫХ ИНФОРМАЦИОННЫХ СИСТЕМАХ

Chipchagov M.S.,

PhD, Department of Data Analysis,
Financial University under the Government
of the Russian Federation, Moscow
e-mail: chip614@mail.ru

A.S. Verbitskiy,

PhD, Department of Informatics,
Russian economic University
named after G.V. Plekhanova, Moscow
e-mail: verb25@yandex.ru

V.A. Titov,

PhD in Economics,
Associate Professor of Department of Informatics,
NANO VO «Institute of world civilizations», Moscow
e-mail: tva23@mail.ru

INFORMATION SECURITY IN DISTRIBUTED INFORMATION SYSTEMS

Аннотация. В статье рассматриваются концептуальные требования, предъявляемые к системе защиты информации в распределенных информационных системах. Приведены критерии для оценки уровня защищенности системы от целенаправленного деструктивного воздействия. Предложена постановка задачи рационального использования ресурсов, выделяемых или необходимых для защиты информации. В формализованном виде представлена задача построения системы защиты с учетом критерия адекватности стоящим перед ней задачам.

Ключевые слова: защита информации, распределенные информационные системы, санкции, критерии защищенности.

Abstract. The article discusses the conceptual requirements for the information security system in distributed information systems. If the system is targeted destructive impact, there are criteria that

allow to assess the level of protection of the system. It is important to use rationally the resources allocated or needed to protect information. The article describes the process of building an adequate system of information protection.

Key words: information security, distributed information system, sanctions, criteria of information security system.

Ускорение темпа жизни и тенденции к глобализации породили зависимость современного российского общества от технологий, предоставляющих непрерывный доступ к интересующим пользователя данным и сервисам в любое время и из любой точки планеты.

Введенные антироссийские санкции, имеющие цель международной изоляции и политического давления на Россию, оказали существенное влияние на отечественную IT-индустрию. Ряд производителей ввели санкции по отношению к нашему IT-рынку. Для российской отрасли информационных технологий острым вопросом стал переход на отечественные аналоги и развитие политики импортозамещения [7]. На правительственном уровне принято решение не использовать серверы и системы хранения данных, которые ранее использовались за рубежом, а обеспечить создание собственных защищенных распределенных информационных систем.

При создании подобных систем ключевым является вопрос защиты информации, т.к. он имеет особую сложность и важность, особенно в таких системах, где обеспечение правильной организации информационных потоков и хранение данных возлагается на системы обработки и хранения информации. Функционирование системы обработки и хранения информации зависит не только от правильной работы её аппаратной составляющей, но от способности этой системы противостоять целенаправленному деструктивному воздействию на неё [6]. Условно распределённая информационная система представляет собой множество взаимодействующих экземпляров типов объектов, где для каждого объекта определены операции доступа и правила, определяющие, к каким типам объектов он может иметь доступ. Доступ к объекту может быть как непосредственным, так и косвенным — через другие объекты. Любой доступ к объекту, не соответствующий правилам, называется несанкционированным. Задача систем защиты информации состоит в выявлении несанкционированного доступа к объектам распределённой информационной системы и противодействии им [3].

Существует ряд критериев для системы защиты, по которым принято судить о степени защищённости распределённой информационной системы.

1. Класс обнаруживаемых атак. Это один из главных критериев. Атаки можно классифицировать по:
 - а) расположению атакуемого объекта. Оно может быть внешним или внутренним по отношению к защищаемой системе;
 - б) расположению атакуемого объекта. Узловой или сетевой объект;
 - в) типу атакуемого объекта (пользовательский, системный, вычислительный, ресурс защиты, ресурс СУБД);
 - г) цель воздействия (сбор информации, получение прав пользователя, получение прав администратора, нарушение целостности объекта атаки, нарушение его работоспособности);
 - д) признаку распределённости (распределённая, не распределённая).
2. Уровень наблюдения за системой. Критерий определяет уровень, на котором собирается информация о защищаемой системе.
 - а) наблюдение на уровне сетевого взаимодействия;
 - б) наблюдение на уровне операционной системы;
 - в) наблюдение на уровне отдельных приложений;
 - г) комбинированное наблюдение.
3. Метод обнаружения атак. Методы обнаружения атак разделяют на две категории:
 - а) обнаружение злоупотреблений;
 - б) обнаружение аномалий.
4. Адаптивность. Способность системы обнаруживать ранее неизвестные атаки и оперативно на них реагировать.

5. Открытость и масштабируемость. Возможность изменения существующих и добавления новых компонентов системы защиты и самой защищаемой распределённой системы.
6. Реакция на атаку. Определяет варианты противодействия атаке со стороны системы защиты, будь то разрыв соединения с атакующим объектов или ответное деструктивное воздействие на этот объект.
7. Защищённость. Подразумевает под собой защищённость самой системы защиты. Устойчивость её функционирования в условиях частичного или полного выхода из строя некоторых её компонентов [3; 4].

Таким образом, система защиты информации в «идеальном» виде должна обладать всеми указанными качествами и иметь способность покрывать все классы атак.

Но, кроме перечисленных выше критериев не менее важным является критерий адекватности системы защиты стоящим перед ней задачам. Речь идет о наиболее рациональном использовании ресурсов, выделяемых или необходимых для защиты информации. С этой точки зрения цель защиты информации в общем виде может быть сформулирована как построение оптимальной системы защиты информации и организация оптимального её функционирования [2].

Защищённость распределённой системы определяется некоторыми критериями, которые связаны с параметрами системы. В общем виде эти параметры системы можно разделить на три вида: 1) управляемые параметры, т.е. параметры, значение которых полностью формируются системой защиты информации; 2) частично управляемые параметры, на значения которых система защиты информации может только влиять; 3) параметры внешней среды, на значения которых не может воздействовать система защиты информации [1; 5].

В формализованном виде задача построения системы защиты с учетом критерия адекватности стоящим перед ней задачам сводится к следующему.

Дано:

- 1) K — множество показателей защищённости системы;
- 2) W — множество показателей воздействия внешней среды на защищаемую систему;
- 3) R — множество ресурсов, участвующих в обработке защищаемой информации;
- 4) Rz — множество ресурсов, выделяемых на защиту информации;
- 5) $P(u)$ — множество параметров защищаемой системы, которыми может управлять система защиты информации;
- 6) $P(v)$ — множество неуправляемых параметров защищаемой системы, не поддающихся воздействию со стороны системы защиты информации;
- 7) $Sr(u)$ — множество средств управления параметрами системы;
- 8) $Sr(v)$ — множество средств воздействия на неуправляемые параметры;
- 9) $Rz(v)$ — множество ресурсов, распределённых для средств воздействия системы защиты;
- 10) $Rz(u)$ — множество ресурсов, распределённых для средств управления системой защиты.

Необходимо найти такие $Rz(v)$ и $Rz(u)$, где $Rz(v) + Rz(u) \leq Rz$, и такие $Sr(v)$ и $Sr(u)$, чтобы при заданных W и R выполнялись следующие условия.

1. $K \rightarrow K_{\max}$, где K_{\max} — множество показателей защищённости системы, способной противостоять всем видам атак и обладающая «идеальной» системой защиты информации.
2. $Rz = Rz(v) + Rz(u) \rightarrow \min$ [5].

Таким образом, система защиты информации должна быть организована так, чтобы при выделенных ресурсах, обеспечивался максимальный уровень защиты распределённой системы, но и, чтобы требуемый уровень защиты обеспечивался при минимальном расходовании ресурсов. Такая модель системы защиты информации позволила бы максимально решать стоящие перед ней задачи, оптимально расходуя выделенные на защиту информации ресурсы.

Список литературы

1. *Беззубов А.Ф., Оплетин В.Е., Синицын И.В.* Обеспечение информационной безопасности ведомственного вуза посредством программных продуктов в рамках импортозамещения // Вестник Российской таможенной академии. — 2016. — № 4 (37). — С. 113–119.
 2. *Бирюков А.А.* Информационная безопасность: защита и нападение. — 2-е изд. перераб. и доп. — М.: ДМК Пресс, 2017. — 434 с.
 3. *Гамаюнов Д.Ю.* Обнаружение компьютерных атак на основе анализа поведения сетевых объектов. Дис. ... кандидата физико-математических наук. — М., 2007.
 4. *Завгородний В.И.* Комплексная защита информации в компьютерных системах: Учебное пособие. — М.: Логос; ПБОЮЛ Н.А. Егоров, 2001. — 264 с. : ил.
 5. *Малюк А.А.* Информационная безопасность: концептуальные и методологические основы защиты информации. Учеб. пособие для вузов. — М: Горячая линия-Телеком, 2004. — 280 с. ил.
 6. *Найханова Л.В.* Распределенная обработка данных: курс лекций. — Улан-Удэ: Изд-во ВСГТУ, 2001. — 122 с.
 7. *Федорова А.М., Гудулова Э.А.* Современное состояние и перспективы развития облачных технологий в России // Молодой ученый. — 2017. — № 10. — С. 37-41. — URL <https://moluch.ru/archive/144/40299>.
-

**ВЕСТНИК
ИНСТИТУТА
МИРОВЫХ ЦИВИЛИЗАЦИЙ**

Том 9 № 2 (19) 2018

Научный журнал

Материалы публикуются в авторской редакции.

Компьютерная верстка, макет —
Надворский И.С.

Подписано в печать 20.06.2018.
Формат 60×90/8. Бумага офсетная 80 г/м². Гарнитура SchoolBookC.
Печать офсетная. Усл. печ. л. 17,5. Заказ № 51/7
Тираж 500 экз. (1-й завод 50 экз.)

Отпечатано в ООО ИПК «ВИАДУК»
140004, Московская обл., г. Люберцы,
1-й Панковский проезд, д. 1, литера Б1, офис 4